

**КУЗНЕЦКИЙ ИНСТИТУТ ИНФОРМАЦИОННЫХ И
УПРАВЛЕНЧЕСКИХ ТЕХНОЛОГИЙ
(филиал ПГУ)**

**КАФЕДРА СОЦИАЛЬНО – ЭКОНОМИЧЕСКИХ
И ГУМАНИТАРНЫХ ДИСЦИПЛИН**

УЧЕБНОЕ ПОСОБИЕ

**ИСТОРИЯ ОТЕЧЕСТВЕННОГО
ПРЕДПРИНИМАТЕЛЬСТВА И ФИНАНСОВ**

ЧАСТЬ I

Кузнецк – 2004 г.

Камардин И.Н. Плоткин В.А. История отечественного предпринимательства и финансов. Часть 1.: Учебное пособие по дисциплине история предпринимательства и финансов./Кузнецк - 2004. – 120 С.

Предлагаемое издание является учебным пособием по дисциплине история предпринимательства и финансов преподаваемой в Кузнецком институте информационных и управленческих технологий (филиал ПГУ) На основе исследования широкого круга литературы и документов раскрывается процесс возникновения и развития отечественного предпринимательства. В пособии предлагается материал который позволяет проследить общие закономерности и особенности формирования предпринимательства в России. Пособие написано в первую очередь для студентов экономических специальностей ВУЗов, но может быть использована другими направлениями, а так же может быть полезно всем интересующимся историей. Авторы надеется, что данное пособие привлечет внимание студентов и поможет освоить изучаемую дисциплину.

Рецензенты

А.С. Касимов доктор исторических наук, профессор кафедры новейшей истории России и краеведения Пензенского государственного университета имени В.Г. Белинского

Н.В. Никитина зам. декана Промышленно-экономического факультета Самарской государственной экономической академии, кандидат экономических наук, доцент.

© И.Н. Камардин В.А. Плоткин История отечественного предпринимательства и финансов: Учебное пособие по дисциплине история предпринимательства и финансов./Кузнецк - 2004. -120 С.

СОДЕРЖАНИЕ

ЗАРОЖДЕНИЕ ПРЕДПРИНИМАТЕЛЬСТВА В ДРЕВНЕРУССКОМ ГОСУДАРСТВЕ (IX-XII ВВ.).....	4
РАЗВИТИЕ ПРЕДПРИНИМАТЕЛЬСТВА В ПЕРИОД ФЕОДАЛЬНОЙ РАЗДРОБЛЕННОСТИ И МОНГОЛО-ТАТАРСКОГО ИГА (КОНЕЦ XIII — ПЕРВАЯ ПОЛОВИНА XV В.).....	25
ОБРАЗОВАНИЕ РУССКОГО ЦЕНТРАЛИЗОВАННОГО ГОСУДАРСТВА И РАЗВИТИЕ ПРЕДПРИНИМАТЕЛЬСТВА (XV-XVII ВВ.).....	42
РАЗВИТИЕ ПРЕДПРИНИМАТЕЛЬСТВА И ФИНАНСОВ В ЭПОХУ ПЕТРОВСКИХ ПРЕОБРАЗОВАНИЙ(1700-1725гг.).....	63
ПРЕОБРАЗОВАНИЯ В ОБЛАСТИ ФИНАНСОВ И ПРЕДПРИНИМАТЕЛЬСТВА 1725-1800гг.....	84
ПРИМЕРНЫЙ ПЕРЕЧЕНЬ ТЕМ ДЛЯ КОНТРОЛЬНЫХ РАБОТ И РЕФЕРАТОВ.....	100
РЕКОМЕНДУЕМАЯ ЛИТЕРАТУРА.....	102
ЗАДАНИЯ ДЛЯ ПРОВЕРКИ ЗНАНИЙ.....	106

ЗАРОЖДЕНИЕ ПРЕДПРИНИМАТЕЛЬСТВА В ДРЕВНЕРУССКОМ ГОСУДАРСТВЕ (IX-XII ВВ.)

Влияние геополитического фактора на хозяйственную деятельность славян.

К VIII-IX вв. славяне занимали половину европейского континента — от Адриатики до Верхней Волги и от Эльбы до верховий Дона. Восточная ветвь славянства распространилась на значительной части великой Русской равнины, почти до Финского залива на севере, а на юге — до Черного моря в низовьях таких рек, как Дунай, Днестр и Днепр. Центром расселения восточного славянства было Среднее Поднепровье.

Восточные славяне населяли территорию площадью приблизительно 700 тыс. кв. км. Природные условия отличается от остальной Европы равнинным рельефом, более холодным и относительно равномерным климатом, сильными ветрами, большой разностью зимних и летних температур. Лес, покрывавший в ранний период Среднерусскую равнину, с одной стороны, затруднял земледелие, с другой — обеспечивал плодородие почв. Долгое время он также позволял поддерживать самодостаточность хозяйственной жизни, являясь источником удовлетворения практически всех основных жизненных потребностей: в пище, одежде, жилье, защите от врагов. Расселившись на приднепровских территориях, славяне оказались вовлеченными в международную торговлю, которая способствовала более широкому освоению богатых лесных ресурсов.



Центрами хозяйственной жизни были реки. Речные системы располагались относительно близко и исключительно благоприятно. Они служили важнейшими транспортными артериями и летом, и зимой. Реки давали пищу и способствовали развитию земледелия и скотоводства, а их берега

были привлекательными местами для поселений. Мощные речные системы Среднерусской равнины с древности считались удобным путем сообщения между севером и югом, западом и востоком.

Степь представляла собой враждебную макросреду. Являясь воротами в Азию, она несла угрозу набегов кочевников. Для своей защиты восточные славяне вынуждены были создавать военные поселения. Вместе с тем, степь отчасти заменяла море: кочевые народы связывали друг с другом разрозненные очаги оседлой цивилизации, не только разрушая, но и распространяя материальную культуру различных народов.

Все перечисленные условия наложили существенный отпечаток на характер труда восточных славян. Задачи выживания и развития в сложных климатических условиях обусловили необходимость напряженного совместного труда.

Приспособившись к жизни на больших неосвоенных территориях, русские стали обладателями огромных природных ресурсов, что оказало сильное влияние, как на характер их труда, так и на всю последующую историю. Богатство лесов, рек, земных недр сформировало такую черту характера, как небережливость, граничащая с расточительностью. В то же время природные ресурсы России часто становились объектом притязаний со стороны других народов, что порождало военные конфликты. Огромные незаселенные пространства и холодный климат развивали предприимчивость и склонность к колонизации.

Роль предпринимательства в становлении древнерусского государства.

Древнерусское государство образовалось в IX веке, во многом благодаря предпринимательскому духу восточных славян. Первое государство объединило более 200 мелких племенных славянских объединений (поляне, древляне, северяне, радимичи, дреговичи, кривичи, вятичи, словене и др.), а также некоторые финно-угорские и литовско-латышские племена.

Славянское население, осваивая Среднерусскую равнину, селилось преимущественно по берегам рек, образовавших исключительно благоприят-



Князь Олег

ную систему коммуникаций. На севере это были Нева, Ладога, Волхов, Ильмень, Мета, Ловать и Шелонь; на западе — Западная Двина, и Неман; на юге — Днепр, Припять, Десна и Сож; на востоке — верховья Волги, Дон, Донец, Ворона. Реки не только объединили славянские лесные и лесостепные земли, но и стали частью системы коммуникаций древнего цивилизованного мира. Восточные славяне активно включились в международную торговлю, предлагая продукты собственных промыслов. Развитие торговли превратило разрозненные, одиночные поселения в пункты обмена дарами леса и излишками сельскохозяйственных продуктов.

По мере роста торговых городов и накопления в них материальных ценностей выявлялось единство их интересов: с одной стороны, формировалась общая потребность в вооруженной защите торговых городов и дорог от внешних врагов, с другой — требовалась политическая сила, которая представляла бы общие экономические интересы в Византии и других странах. Возникла объективная необходимость образования государства. Тем самым предпринимательский интерес стал одним из факторов образования Киевской Руси.

Новые властные полномочия, полученные князем, позволили ему подчинить территории и народы, ранее не вовлеченные в орбиту торговых интересов. Это стало завершением процесса политического объединения русских земель. Таким образом, одной из основных задач первого русского государства был контроль над торговым путем по Днепру. В основе экономики древнерусского государства лежало успешное использование географического фактора и богатых, но труднодоступных природных ресурсов. Военная сила была необходима для обеспечения безопасности и укрепления международного авторитета молодого государства, что четко прослеживается в истории дипломатических отношений с Византией. Предпринятые в первой половине



Княгиня Ольга



X в. военные походы русских князей преследовали цели защиты интересов русских купцов и обеспечения им свободной торговли, а не разграбления и разорения Царьграда. Активная предпринимательская работа русских позволила добиться выгодных торговых соглашений в ходе дипломатической миссий князей Святослава, Олега и княгини Ольги. Дружественный характер экономических связей с Константинополем определил выбор государственной религии. Принятие христианства в форме византийского православия как нельзя лучше отвечало реалиям хозяйственной жизни славян. Точно выбранной с экономических позиций религии впоследствии не потребовались реформы, как это произошло с католичеством, поскольку православие не подавляло, а развивало предпринимательский интерес. Русская церковь относилась к торговле покровительственно. Христианские храмы предпочитали строить в наиболее людных местах: в местах торгов у стен городов — на погостах. В подвалах церквей хранился необходимый для торговли инвентарь, складировались товары, сберегались торговые договоры. Церковь брала на себя ответственность за поддержание порядка в торговле, провозглашая всякий обман в сделках грехом.

Историческим ядром Киевской Руси стали Киев, Переславль и Чернигов — старейшие города Среднего Поднепровья.

Основное занятие населения Киевской Руси

Природа Среднего Поднепровья располагала к традиционному занятию славян — земледелию. Долгое время славяне занимались кочевым земледелием. Это было обусловлено тем, что в праславянскую эпоху значительная часть славян жила в области, вообще не пригодной для земледелия, на землях, изобилующих озерами и болотами, или среди дремучих лесов. Во второй половине первого тысячелетия нашей эры на славянских землях появилось большое количество городищ. Это привело к тому, что



славяне перешли от подвижного образа жизни к прочной оседлости и постоянно оставались в поселениях. У каждой семьи был свой двор и дом, своя пашня на каждом участке и право на выпас, охоту и рыболовство на всех землях общины.

Способы обработки приобретенных участков были различны. Там, где пригодной для обработки земли было достаточно, например в южно-русской черноземной полосе, земледельческое хозяйство было не трудоемким, так как возделывание земли вплоть до уборки урожая не требовало больших усилий; но там, где нужно было подготовить к пашне каменистые или покрытые деревьями участки, это было нелегким трудом. Превращение лесистых мест в пахотную землю происходило, как правило, путем вырубki и выжигания леса, причем пепел служил одновременно для удобрения почвы.

Первоначально обработка поля производилась при помощи ручных орудий — мотыги и заступа, оставшихся до последнего времени основными орудиями при обработке огородов, а также полей после корчевки леса. Формы почти не отличались от современных, но наряду с ними употреблялось и большое количество орудий целиком деревянных.



Из хлебных злаков в то время сеяли: пшеницу, рожь, овес, ячмень и главным образом просо.

Уборка урожая злаков производилась серпами, о чем свидетельствуют многочисленные находки их в женских и мужских могилах. Скошенные колосья связывались в небольшие снопы, которые складывали в стога либо отправляли на гумно. Здесь, на току хлеба молотили цепами или копытами погоняемых животных.

Домашних животных у славян были известны уже в неолитическую эпоху. Древние славяне занимались разведением свиней, овец, крупного рогатого скота и лошадей. Скот держали во дворах в специальных загонах, а иногда и в крытых хлевах. Отсюда его выгоняли на пастбища, где за всем стадом смотрели специальные пастухи.

Естественно, что со скотоводством было связано и обширное молочное хозяйство. Об использовании молока сообщений отсутствуют, но сыр засвидетельствован уже источниками X и XI веков в качестве одного из основных блюд.

Из домашней птицы в славянских хозяйствах разводили в то время кур, гусей, уток, а также голубей в специальных голубятнях. Важным дополнением к разведению скота и занятию земледелием были еще бортничество.

Бортничество было вообще одним из основных занятий в прикарпатских областях. Славяне разводило пчел либо в лесах в дуплах деревьев, отмеченных владельцем специальным знаком, либо вблизи самого двора в полых колодах, которые назывались ульями, или борть. Поэтому мед и, разумеется, также воск стали одной из основных статей славянского экспорта. Начиная с XI века в источниках упоминаются рядом с поселениями специальные коллективные, отгороженные плетнями пасеки, а вскоре появляются и специальные пасечники.

Что касается рыболовства, то оно в некоторых богатых реками и озерами славянских краях занимало первое место среди всех других отраслей хозяйства. Рыбы было огромное множество, и славяне ловили ее либо

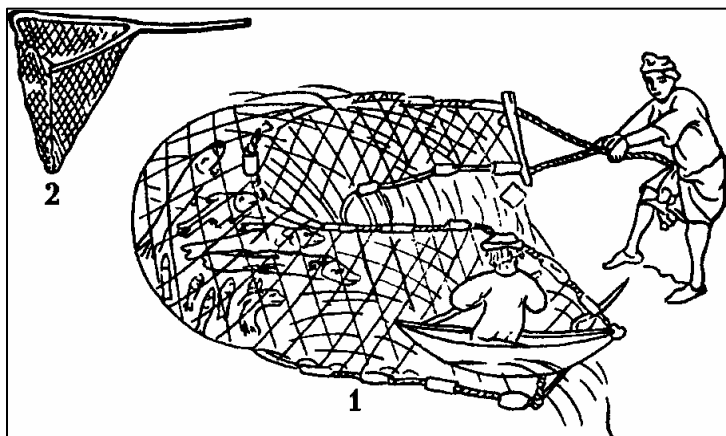

Славянские сети

1 — изображение невода на миниатюре XIV в. (Легенда о святой Ядвиге, 1353 год); 2 — сак.

удочкой, либо острыми гарпунами, либо, наконец, различными плетеными из веревки сетями и корзинами, которые также немногим отличались от сетей или корзин употребляемых в настоящее время. В исторических источниках X-XII веков засвидетельствованы различные виды сетей (неводь, влакъ, мрежа, сеть), древними являются также корзины, сплетенные из ивовых прутьев, термин же

верша имеет славянские корни. Выловленную рыбу продавали либо в свежем виде, либо заготовленную впрок; рыбу солили, сушили на зиму; и, по-видимому, уже тогда практиковалось копчение дымом.

Охотились за всяким зверем, который съедобен или давал хороший мех, который был опять-таки одним из главных предметов экспорта славянских областей. Зверя убивали либо оружием (стрелами или копьями), либо, что было чаще, ловили при помощи разных ловушек, большими сетями, различного вида капканами или устраивали облавы, западни. С востока славяне заимствовали прием охоты с помощью прирученных соколов, ястребов.

На территории Руси активно развивались ремесло. Не подлежит никакому сомнению, что славянам были известны основные металлы, а именно золото, медь, серебро, олово и железо. Металлические вещи, встречающиеся на поселениях и в погребениях той эпохи, славяне частично получали из чужеземных стран путем торговли, частично выделывали сами. Однако большая часть золота доставлялась все же с чужбины; так, на Русь оно привозилось с Урала и Алтая, с территории Акмолинской и Семипалатинской областей, так же как и серебро, которым изобилуют русские находки X и XI веков. Серебра много также в соседней Малой Азии, Армении и Персии. В Россию медь поступала главным образом из рудников Урала и Хорасана, а вместе с ней, по всей вероятности, и готовая бронза. Обработка металлов производилась двумя основными способами: ковкой холодного или раскаленного металла и литьем расплавленного металла в формы. Оба этих технических приема мы встречаем у древних славян.

Хотя о литье металла и нет исторических сообщений, но об этом процессе свидетельствуют многочисленные находки литых изделий, прежде всего украшений. Предметами, изготовлявшимися способомковки, были, во-первых, разные хозяйственные орудия и предметы: косы, серпы, пилы, топоры, молотки, клещи, гвозди, цепи, замки, ключи, колокольчики и т. п., Сюда относится также ряд сосудов: большие котлы из железа и меди для подвешивания над огнем и более искусно сделанные металлические кувшины и кубки.

Если в изготовлении металлической посуды славяне X и XI веках отставали, то этого нельзя сказать о тонком ювелирном деле в целом. В этом отношении славяне достигли уже известных высот мастерства. Наличие на Руси в X и XI веках знаменитых ювелирных мастерских подтверждается раскопками. Великий князь Владимир привез в 988 году из Корсуни (Херсона) первые предметы церковного обихода для киевского храма, а также вызвал мастеров из Греции; эти мастера создали в Киеве постоянные мастерские, положив тем самым начало славянской ювелирной школе. Подобные мастер-

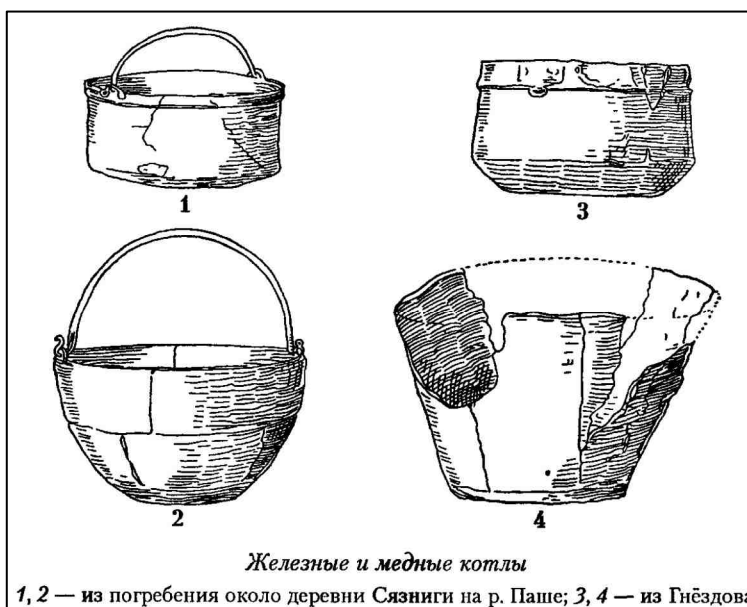

ские появились в Великом Новгороде, Рязани, Суздале (здесь ювелирное мастерство достигло орасцвета в XII и XIII веках.

Славянская керамика X и XI веков весьма интересна, хотя и несложна. Как правило, это хорошо обожженная посуда, сделанная на кругу в форме горшков без ручек, с отогнутым венчиком, под которым наносился характерный орнамент в виде ряда повторяющихся горизонтальных прямых или волнистых полос или ряда врезанных косых линий, точек и кружков. Чем моложе посуда, тем отогнутый венчик более развит и сильнее профилирован. Из посуды, изготовленной из другого материала, следует в первую очередь упомянуть рога для питья, сделанные из турьего рога и часто окованные серебром, затем металлическую посуду и стеклянную посуду. Все большие сосуды изготавливались обычно из дерева; они либо выдалбливались из цельного чурбака, либо делались из отдельных клепок, стянутых обручами, или из древесной коры, при этом посуду изнутри всегда хорошо смолили, чтобы она не пропускала воду. Бондарные и смолярные ремесла были широко распространены.

Изготовление ткани было постоянным занятием славянских женщин и девушек. Необходимые для этого нити делались частично из овечьей шерсти или же из волокон льна и конопли. Пряслица, надеваемые при прядении на веретено, очень часто встречаются в славянских находках IX и X веков.

Развитие торговли в русских землях

Существуют доказательства того, что торговля в областях славянской прародины имела место уже в конце неолита, однако в это время она не была развита настолько, чтобы можно было говорить о ее влиянии на славянскую культуру.

Лишь римская торговля, достигнув небывалого расцвета, впервые принесла много нового в славянские области. Как только римляне достигли Дуная, тотчас же появились и купцы, стремившиеся использовать эту ситуацию, и торговля начала развиваться. Но больше всего она окрепла после того, как император Траян в результате двух походов в 105—106 годах победил Дакию и продвинул границу империи далеко вглубь по обе стороны восточных Карпат. К этому периоду относятся множество изделий художественного ремесла, изготовленных в римских провинциальных

мастерских. Повсюду эта эпоха отмечена многочисленными находками римских монет составляющих целые клады.

Славяне и другие варвары приобретали римские вещи, но освоить производство и имитировать их они не научились, за исключением римской провинциальной керамики, которая начиная с этой эпохи была освоена и неуклонно распространялась среди всех славян с такой интенсивностью, что вытеснила более древние местные формы.

После расцвета римской торговли, которая относится главным образом ко II и III векам, опять наступил застой. Византийская торговля была в последующие столетия лишь незначительной, скандинавская и восточная торговля лишь начинала развиваться.

Только IX век был ознаменован новым огромным размахом торговли и значительным воздействием ее на местную славянскую культуру. Славяне, прочно утвердившиеся на своих новых местах жительства, образовали ряд государств с сильными династиями, ряд крупных экономических центров, где сидели князья и знать, представители которой все без исключения испытывали потребность в дорогих художественных изделиях развитых культур; кроме того, славяне были окружены государствами, которые придавали особое значение развитию торговли. Во Франкской империи, Карл Великий капитулом, выданным в 805 году в Тионвилле, регулирует торговлю со славянами по всей линии торговых городов от нижней Эльбы к Дунаю; на юге и на востоке усиленно занялся торговлей Царьград. На севере походы варягов начиная с VIII века проходили через русские земли по Волге, Днепру и Дону прежде всего с торговыми целями, а на востоке новое могущественное арабское государство с центром в Дамаске, а позднее и персидское государство, возглавленное династией Саманидов, захватили в свои руки всю торговлю Востока с северными землями. Эта арабско-персидская торговля в славянских землях имела такой сильный размах и оставила после себя такие глубокие следы, что время наибольшего расцвета ее, то есть IX-X века, прямо называется эпохой арабской торговли.

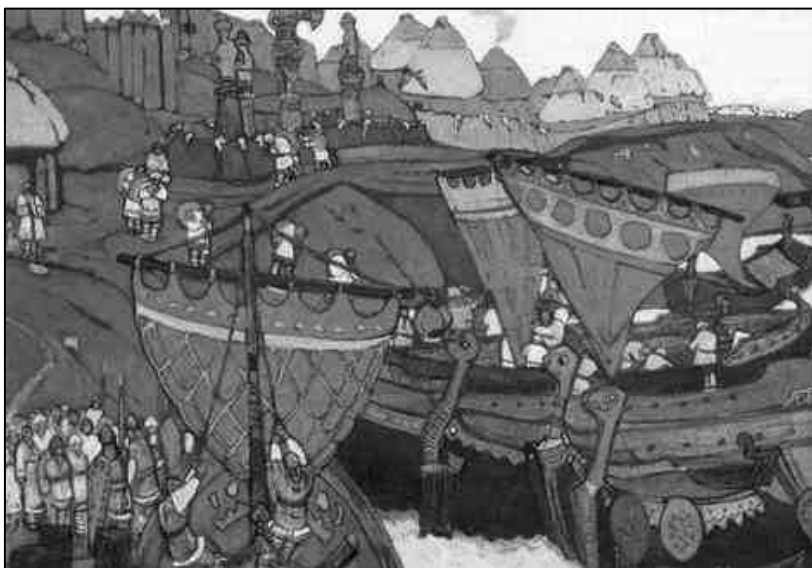

Множество кладов, иногда очень больших размеров, с арабским серебром найдено в России, в основном в ее северной части, так как по средней и верхней Волге через Ладогу и Финский залив проходил торговый путь в Скандинавию. По Двине купцы ездили в Ливонию и Литву и, наконец, по Днепру к славянам. На юге России подобных находок нет, потому что по нижнему Днепру и Дону арабская торговля не производилась. В те времена там всегда существовала опасность нападений со стороны печенегов и половцев.

Так было вплоть до начала XI века, когда арабско-персидская торговля стала угасать. С этого времени восточные монеты в находках больше не встречаются, а в культурных слоях поселений и в курганных могильниках обнаруживаются монеты византийского происхождения.

Торговля со славянами носила тогда большей частью обменный характер. Сырью славяне ввозили мало — незначительное количество драгоценных металлов и камней, некоторые пряности и фрукты, — но зато охотно ввозили изделия иноземного художественного ремесла: украшения из золота, серебра, а также изделия из стекла и дорогих тканей. Сами же давали в обмен лишь то, что приносила им земля, вывозили также много рабов во все концы мира. На основании исторических сообщений и археологических находок можно составить следующий перечень предметов импорта и экспорта.

Из предметов вооружения из Франкской империи ввозили, прежде всего, мечи и панцири, что подтверждают арабские авторы и капитулярий 805 года Карла Великого, в котором запрещается продавать славянам оружие и броню. Кроме того, по археологическим данным видно, что восточным славянам доставлялось много мечей из скандинавских земель. Это главным образом изогнутые сабли и остроконечные шлемы. Из Азербайджана ввозились в русские земли гарпуны.

Поставщиками дорогих тканей или готовой одежды были опять-таки византийские и восточные мастерские. Остатки этих тканей найдены в большом количестве в



России. Из Индии импортировались пряности, духи и масла.

Основную часть славянского импорта составляли металлические и стеклянные украшения. Много украшений — золотых и серебряных — поставляли византийские мастерские, однако наибольшее число серебряных, украшенных зернью серег, височных колец, подвесок экспортировал в IX и X веках Восток, главным образом, вероятно, Самарканд, Бухара и Персия, что подтверждают бесчисленные клады, содержащие арабские и персидские диргемы. На реках Каме и Вятке в результате торговли было сосредоточено множество серебряной посуды иранского происхождения, откуда она расходилась дальше по Восточной Европе. Из украшений с Востока привозили еще морские раковины каури (Сургеа), стеклянные бусы, главным образом из Сирии, браслеты и различные подвески. Однако в конце XI века подобные вещи стали производить и в Киеве.

Ввоз фруктов и вина засвидетельствован уже в X веке. С Востока ввозили иногда также ослов и верблюдов, домашний рогатый скот от печенегов на Донце и Дону, а из Туркестана охотничьих соколов и ястребов.

Из предметов экспорта первое место занимали меха и мед. Вывозили мех бобра, горностая, белки, куницы, соболя, лисицы, выдры и медведя; славянские названия куницы и белки. Самым дорогим мехом считался мех черно-бурой лисицы, однако горностаевые и бобровые меха ценились также очень высоко.

Русские земли славились медом, который был для славян одним из главных яств и напитков и основным предметом при выплате дани своим и чужеземным князьям и, кроме того, наряду с воском, — одним из главных предметов экспорта. Славянский хлеб и сушеная, копченая и соленая рыба также были на юге желанным товаром. В случае неурожая у восточных славян хлеб ввозили из земли болгар на средней Волге.

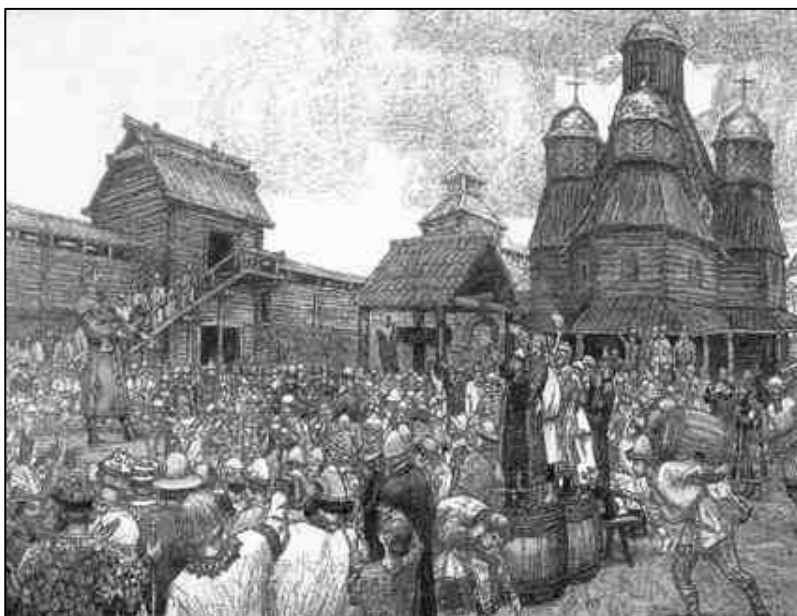

Вывоз металлов был, по-видимому, незначительным, поскольку до XI века интенсивной разработки рудников у славян не было. Зато балтий-

ский янтарь оставался предметом экспорта; хотя в славянскую эпоху его старая слава уже миновала, все же иногда он встречается в славянских могилах среди подвесок для ожерелий; таким образом, ясно, что янтарь, отправляемый для торговли на Восток, всегда провозился через славянские земли.

Торговля невольниками занимала особое положение среди статей славянского экспорта. Отдельные славянские племена торговали между собой рабами местного и иноземного происхождения, иноземные купцы, в свою очередь, продавали и покупали на славянских и других рынках славянских рабов.

Известны основные древние торговые пути Восточной Европы. Здесь можно выделить два больших торговых пути, значение которых далеко превышало все другие: Волжский и Днепровский. Первый путь соединял весь Восток со скандинавскими странами и со всем севером и западом Европы, второй — север Европы с Царьградом, Малой Азией и Персией. Первый путь был более древним. Находки показывают, что на Волге торговля восточными товарами шла уже со II века н.э., и, несомненно, этот путь существовал еще раньше. Второй путь также был немного известен уже с середины первого тысячелетия, но полное его использование и расцвет торговли на нем были достигнуты лишь в IX веке. Оба пути имели выход в Финский залив у устья Невы или, что еще удобнее, на южном берегу Ладожского озера, где уже в VIII веке у скандинавов были торговые фактории в укрепленной колонии. Отсюда купцы отправлялись по реке Ловати до Новгорода и дальше волоком до притоков верхней Волги, по которой плыли затем до Хвалынского (Каспийского) моря. На Волжском пути главные рынки были в Булгаре около современной Казани, затем в хазарском Итили близ Астрахани и на Каспийском море.

Другой большой путь, соединявший Финский залив с Царьградом («путь из Варяг в Греки»), шел из Старой Ладого и Новгорода по рекам Ловати, Усвяти, Двине и Каспле, а затем волоком до Днепра, по которому купцы плыли вплоть до его впадения в Черное море; пороги между Александровском и Екатеринославом либо проплывали, либо обходили, в зависимости от уровня воды. Главными торговыми пунктами на этом пути были следующие города Старая Ладога и Новгород, Смоленск, Любеч, Киев, Вышгород, Витичев и остров Хортица. В Киеве находился самый большой рынок, а сам Киев славился широко своим богатством уже в конце X века. В столице древнерусского государства насчитывалось 400 церквей и восемь рыночных площадей. Отсюда от предыдущего большого пути отвечлялся ряд других путей — с одной стороны, на запад, к Балтийскому морю (к Двине и Неману), с другой стороны — на восток, к верхней Волге, Оке,

Донцу и Дону. Повсюду большую роль играли волоки, которыми связывались бассейны разных рек, а тем самым и разные отдаленные друг от друга моря. Одна группа этих второстепенных путей шла от среднего Днепра в Крым, где важнейшим торговым партнером в это время был Херсонес (русск. Корсунь), затем к Азовскому морю, в Керчь, Тмутаракань и к устью Дона. Здесь проходил так называемый греческий путь.

В ноябре, когда устанавливалась санная дорога, купцы отправлялись за товарами в глубь страны. Продукты они частично скупали, частично собирали в виде дани. Весной по талой воде купцы собирались в Киеве и формировали караваны, в которые объединялись не только киевские, но и смоленские, любечские, черниговские. Каждый город был представлен купеческими ладьями с охраной, носильщиками и гребцами. Караваны судов собирались значительные, так как предстоял долгий и опасный путь через половецкие степи, где приходилось вступать с кочевниками либо в соглашение, либо в борьбу. На порогах ладьи освобождались от груза и осторожно проводились на шестах, а кое-где волоком.

Торговый обмен совершался обычно в устье Днепра. Однако когда предлагаемых товаров оказывалось недостаточно, наиболее оснащенная часть каравана отправлялась дальше морем. Шли вдоль берега на веслах, лишь изредка используя паруса либо в сторону Херсонеса, либо к устью Дуная и далее вверх по реке. Часть судов достигала Константинополя, большей частью это были торговцы невольниками. Здесь торговали согласно договору шесть месяцев, на зиму не оставались, жили в монастыре Святого Мамонта и пользовались льготами, дарованными императором.

В Новгороде голландские купцы основали торговый двор «Олайгоф», называемый обычно Готским двором. К концу периода в Новгороде освоились ганзейцы, устроив Немецкий двор. Кроме Новгорода и Киева экономически значительно укрепились такие города, как Ладога, Торопец, Смоленск, Любеч, Чернигов, Вышгород, Витичев.

Торговля велась корпоративно, «миром», на артельных началах. Большие артели занимались промыслами, купеческие артели — торговыми предприятиями. Таких артелей только в Новгороде были десятки. Например, поморские купцы торговали на Балтийском и Белом морях, низовские купцы — в Суздальском княжестве и т.д. Везти товар на далекие расстояния было весьма небезопасно, требовалась надежная вооруженная охрана. Самые основательные купцы объединялись в торгово-промышленные ассоциации. Например, известен устав «Иванова ста» — ассоциации вошников — крупных оптовых торговцев воском. Центр ассоциации, расположенный близ храма Святого Иоанна Предтечи, имел общественный гостинный двор со складами и гридницу (большую палату для деловых собра-

ний). Общественной кассой и оформлением деловой документации по уставу ведал выборный староста. Купцам — членам ассоциации в случае финансовых затруднений предоставлялся льготный кредит или даже оказывалась безвозмездная помощь. Ассоциация обеспечивала и отрядами вооруженной охраны для торговли в небезопасных условиях. Членство в ней обходилось недешево. Наследственные права получали уплатившие взнос в размере 50 гривен серебра (10 кг) и пожертвовавшие церкви примерно 30 гривен серебра.

Зарождение кредитно-денежных отношений

Кредитные отношения в Киевской Руси были менее регламентированы, в тоже время более развиты, чем в Европе. Православная церковь относилась к кредиту нейтральнее, чем католическая, однако сама кредитными операциями не занималась. Купцы пользовались уважением народа благодаря поддержке церкви и честности торговых людей. Порядок в торговле на первых порах устанавливался не писаными законами, а решениями мирского схода и церкви. «Русская правда» XII в. уже содержит положения гражданского права, регулирующие имущественные отношения. Она различает передачу имущества на хранение и заем; простой заем или одолжение по дружбе и отдачу денег в рост под проценты; заем и передачу товаров на основе торговой комиссии. Закон определял и порядок взыскания долгов. Взяв высокие проценты считалось не по-христиански, ибо не трудом праведным в этом случае прирастает богатство. При Владимире Мономахе (в начале XII в.) было ограничено взимание рез (процентов), ко-

торое при Святополке доходило до больших злоупотреблений и вызвало после смерти этого князя преследование



Арабские кувфические дирхемы X века.

ростовщиков-инородцев (в 1068г.). В «Уставе о резах» Владимира Мономаха было установлено, что ростовщик имеет право брать проценты толь-

ко три раза, иначе он лишается права на возврат самой кредитной суммы, была указана предельная величина процента (около 40%) .

В то же время уровень развития кредитных отношений еще не обеспечивал потребностей, кредит был весьма дорог, и нередко, несмотря на ограничения, плата за него достигала 60% годовых, видимо, в силу чрезвычайной рискованности торговых предприятий и низкой скорости оборота капитала. Иногда кредиты не возвращали, особенно в тех случаях, когда товар брали на реализацию с обязательством выплат из выручки с процентами. Владимир Мономах потребовал принимать во внимание причины несостоятельности купцов-должников. Разорившиеся в результате действия стихии или неприятеля (т.е. по форс-мажорным обстоятельствам) не подвергались наказанию, хотя и не освобождались от уплаты долга. Те же, кто по собственной вине потерял капитал, выводились на торг, где распродавалось все их имущество. При этом гости, как первоначально назывались только иноземные купцы, имели первую очередь в ряду займодавцев, затем князь, а следом — остальные «домашние» кредиторы. За долги нельзя было обращаться в холопство, но всякий, не имевший возможности уплатить долг, мог его отработать, а затем «отойти», т.е. получить полную свободу. Постепенно кредитные отношения развивались, займы стали предоставлять сами князья, богатые купцы.

Развитие отношений обмена вызвало потребность в универсальных средствах обращения. Однако в Киевской Руси денежная система еще находилась в процессе становления. Во время археологических раскопок находят значительное количество золотых и серебряных монет того периода, главным образом византийских, греческих, арабских. Эти монеты принимались, как правило, на вес независимо от происхождения. Следует отметить, что арабские дирхемы имели довольно широкое самостоятельное хождение с VII по XI в., так как по своим весовым характеристикам соответствовали определенным единицам древнерусской денежно-весовой системы — златникам.

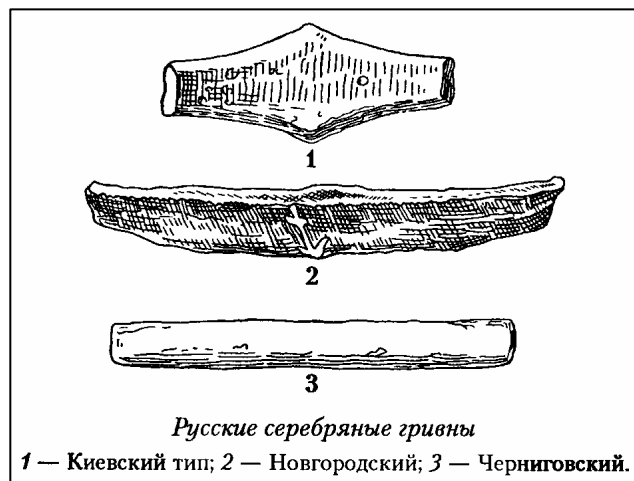

Первые русские монеты — златники — датируются 988 г. Они были выпущены при князе Владимире Святославовиче и следовали норме византийского золотого солида: имели округлую форму и вес около 4,266 г. На некоторых из них были надписи: «Владимир а се его злато» на аверсе,

на реверсе — «Иисус Христос». Были отчеканены и серебряные монеты — сребреники — с надписью: «Владимир на столе», т.е. на троне. Известны также монеты с изображением князей Ярослава Мудрого, Святополка Окаянного, Олега Тмутараканского и др. Чеканка монет началась, по крайней мере, по двум важным причинам: во-первых, из-за усиления потребности в средстве обращения в условиях недостатка арабских монет; во-вторых монеты стали символом суверенитета и независимости государства. Однако в обращение русские монеты поступали в незначительных количествах и, по некоторым предположениям, больше использовались в качестве наградных знаков. Причиной этого являлось как отсутствие собственных источников ценных металлов.

Поскольку монет в обращении не хватало, в качестве денег использовались кредитные знаки в виде бирок — кусочка бересты или кожи, подтверждающего прием у артельного старосты определенного количества шкурок. До сих пор иногда мы называем квитанции бирками. Бирочная система использовалась для расчетов внутри артели, но бирки крупных артелей поступали в обращение, их можно считать родоначальниками русских кредитных денег.

В обращении ходили также слитки серебра — гривны, использовавшиеся в основном в крупных торговых сделках. Первоначально гривна кун соответствовала фунту серебра, она разменивалась на 20 ногат, 25 кун или 50 резан. Некоторое время разменные деньги были меховыми, что прослеживается уже в их названии, затем применялись в качестве расчетных единиц. Следует отметить, что весовое содержание серебра самой гривны тоже менялось, види-



мо, в зависимости от состояния внешней торговли и поступления металла из-за границы. Кроме того, различались гривны киевские и новгородские. В конце XI — начале XII в. гривна киевская была шестиугольной формы и весила примерно 170,5 г серебра, при размене за нее давали 40 арабских дирхемов. Новгородская гривна весила около 204,7 г серебра и имела форму продолговатой палочки. Соответствующее весовое количество сборной серебряной иностранной монеты также принималось в качестве оплаты и

приравнивалось к гривне или к другим денежным единицам. Например, применялась счетная единица в монетах — гривна кун, равная четверти гривны, т.е. примерно 51 г. В Новгороде же 0,5 фунта серебра назывались гривенкой, перерубленная пополам гривенка образовывала 2рубля. Перерубленный пополам рубль составлял две полтины. Упоминается также хождение на юге гривен золота, ценившегося в 12 раз дороже серебра. К изготовлению гривен подталкивало отсутствие крупной монеты, которая могла бы использоваться как средство накопления и крупного платежа.

Экономические причины падения Киевской Руси.

Древнерусское государство не было прочным и распалось, как и другие раннефеодальные государства. Причин тому было несколько. Стали обозначаться различия в интересах представителей правящих слоев, при значительности их богатств торгово-промышленного происхождения усилилось давление на низшие классы общества, сыграли свою роль опустошительные набеги кочевников и неблагоприятная внешнеэкономическая ситуация. Начался отток населения на северо-запад, Киевская Русь пустела и ослабевала.

Возникло много новых городов на северо-востоке Руси: Владимир, Москва, Суздаль, Ярославль, Нижний Новгород. Существенно укрепились Новгород, Псков, Смоленск, Чернигов, Любеч и др. Нередко интересы торгово-промышленного населения города вступали в противоречие с интересами великого князя киевского, что способствовало экономическому обособлению и политическому дроблению страны. Еще со второй половины XI в. отдельные города настолько укрепились, что великий князь киевский не мог добиться их безусловного подчинения.

Эти тенденции получили наиболее яркое проявление в постепенном обособлении Великого Новгорода. Богатство и благоприятное местоположение (леса и топи делали Новгород относительно неуязвимым для конных войск) обусловили его раннее стремление к независимости от власти киевского князя, которое стало открыто проявляться уже в первой половине XI в. Уже Ярослав Мудрый в 1019 г. даровал Новгороду и его землям освобождение от уплаты ежегодной дани Киеву, но и после этого процесс

отделения продолжился, завершившись в 1136 г. созданием Новгородской республики.

На местах крупные феодалы сформировали собственный аппарат власти, объединяя вокруг себя удельных князей и бояр с их дружинниками. К XII в. значительная часть территорий уже была освоена и пригодна для земледелия. Князья, видевшие ранее главный источник доходов в торговле и ратном деле, стали уделять больше внимания земледелию и пополнению земельных и людских ресурсов. Процесс закрепощения крестьян усиливался и достиг такого уровня, что местные феодалы приобрели достаточно сил и средств, чтобы самостоятельно удерживать власть над крестьянами. Страна вступала в этап развитого феодализма.

В 1097 г. на съезде князей в Любече было признано право каждого из князей на свое княжество. Постепенно государственная власть переходила на места. Великий князь Владимир Мономах еще стремился сохранить единую государственную власть. Признавая право каждого князя на его вотчину, он вместе с тем под угрозой лишения владений требовал от князей прекращения междоусобиц и повиновения Киеву. Однако силы феодальной децентрализации брали верх, что вело к дальнейшему политическому раздроблению Руси. В 1169 г. Киев был покорен и разграблен войсками Андрея Боголюбского, Владимирского князя. Но и после этого продолжалась борьба за Киев между наиболее сильными князьями на Руси: владимиристо-суздальскими, галицко-волынскими, черниговскими, смоленскими. В XII в. страна распалась на отдельные княжества и республики. К концу XII в. их насчитывалось уже свыше десяти. Все эти органы позволяли реализовать экономические интересы власти на местах, которые заключались теперь в эксплуатации земли и крестьян, а также в расширении владений, что приводило к бесконечным междоусобицам и разрушало едва наметившиеся рыночные связи. Усилились процессы натурализации хозяйственной жизни. Продолжалось дробление княжеств и выделение новых уделов.

Существенные изменения претерпели внешнеэкономические и внешнеполитические условия. С XII-XIII вв. после крестовых походов центр торговли европейских государств с Индией, Китаем и другими азиатскими странами переместился в бассейн Средиземного моря. Разграбление в 1204 г. Константинополя и падение Византийской империи подорвали экономическую роль посреднической торговли Византии между Востоком и Западом. С падением Константинополя утрачивал свое значение торговый путь «из варяг в греки». Русские земли Поднепровья перестали быть транзитными территориями, что привело к сокращению объемов внешней торговли Киева и ряда других городов и ухудшению их экономи-

ческого положения. Был утрачен важнейший фактор экономического развития и крупнейший источник богатства Киева — внешняя торговля.

Были и внешнеполитические причины падения Киевской Руси. Процесс распада древнерусского государства был ускорен разорительными набегами кочевых племен, особенно половецким наступлением в середине XII в. От Руси в результате были отторгнуты и превращены в пастбища огромные массивы плодородных черноземных степей между Волгой и Дунаем. Утрата этих земель имела тяжелые экономические последствия: были уничтожены русские земледельческие поселения; часть трудоспособного населения погибла, часть была продана в рабство; остальные земледельцы были вынуждены переселяться на необжитые, непривычные по природным условиям земли северо-востока. А набеги продолжались и усиливались. Это привело к запустению территории Киевского княжества ко второй половине XII в.

Вопросы для обсуждения

1. Как природные условия повлияли на развитие предпринимательства у древних славян?
2. Какую роль сыграло предпринимательство в образовании Киевской Руси?
3. Расскажите об основных занятиях древних славян?
4. Охарактеризуйте торговлю в Киевской Руси?
5. Какие денежные единицы Киевской Руси Вы знаете?
6. Расскажите о влиянии христианства на развитие предпринимательства Киевской Руси?

Кроссворд для проверки знаний по теме:
«Зарождение предпринимательства в древнерусском государстве
(IX-XII вв.)».

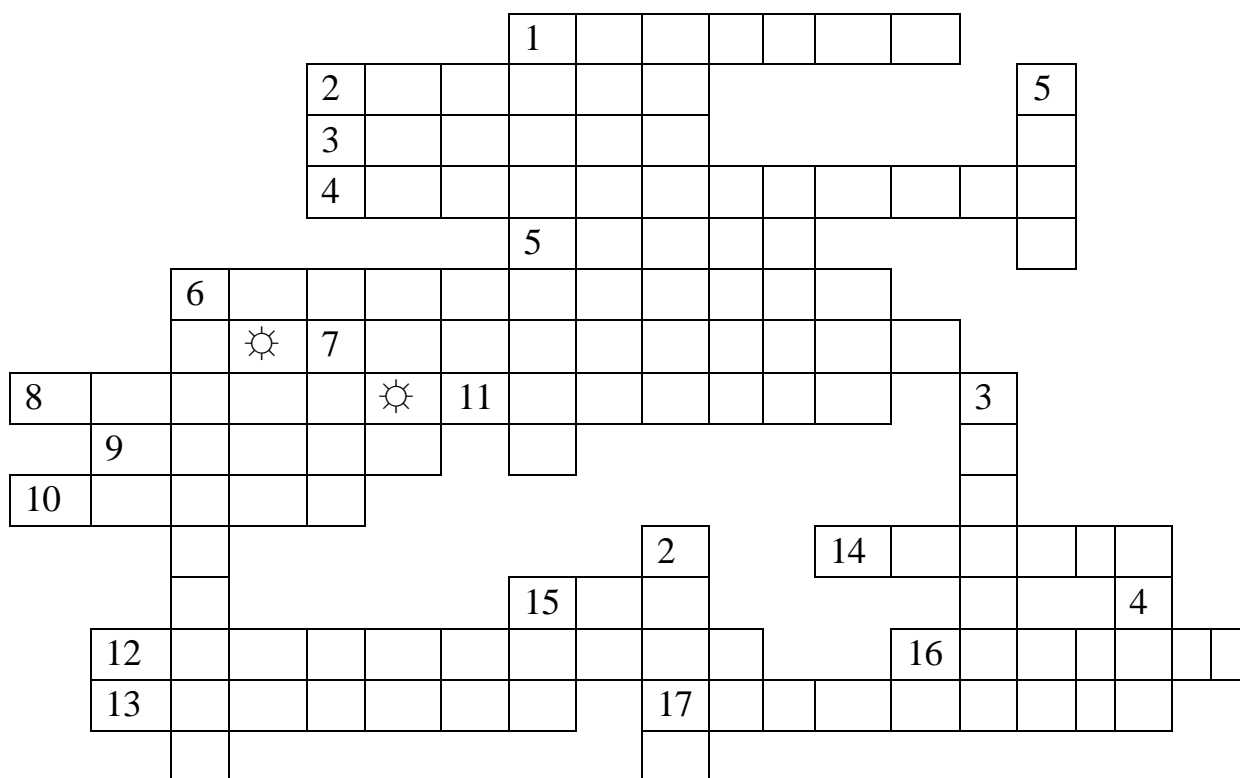

По горизонтали

1. Ввозимый на Русь цветной металл.
2. Денежная единица Древней Руси.
3. Славянское племя.
4. Сбор меда диких пчел.
5. Русская княгиня.
6. Вид христианства.
7. Занятие славян.
8. Название древнеславянских ульев.
9. Вид сети.
10. Ввозимый товар.

11. Товар ввозимый из Азербайджана.
12. Название Каспийского моря в древности.
13. Название голландского торгового двора на Руси.
14. Название союза славянских племен.
15. Сельскохозяйственное орудие.
16. Арабская денежная единица.
17. Азиатский город являющийся торговым партнером Киевской Руси.

По вертикали

1. Киевский князь.
2. Распространенная на Руси сельскохозяйственная культура.
3. Денежная единица Древней Руси.
4. Русский экспортный товар.
5. Медицинский товар привозимый на Русь из Орды.
6. Славянский город.

РАЗВИТИЕ ПРЕДПРИНИМАТЕЛЬСТВА В ПЕРИОД ФЕОДАЛЬНОЙ РАЗДРОБЛЕННОСТИ И МОНГОЛО-ТАТАРСКОГО ИГА (КОНЕЦ XIII — ПЕРВАЯ ПОЛОВИНА XV В.)

К середине XII в., когда завершился процесс перехода к феодальной раздробленности, на основе Киевской Руси возникло около 15 самостоятельных княжеств: Владимиро-Суздальское, Галицко-Волынское, Киевское, Муромо-Рязанское, Переяславское, Полоцко-Минское, Смоленское, Тьмутараканское, Турово-Пинское, Черниговское, а также Новгородская феодальная республика и отпочковавшаяся от нее Псковская земля. Наиболее крупными, оказывающими влияние на соседние с ними земли были Владимиро-Суздальское, Галицко-Волынское княжества и Новгородская земля. Число самостоятельных образований не было постоянным в виду частых разделов или реже объединений. К середине XIII века, уже насчитывалось около 50 княжеств и земель, а в XIV в., когда начался процесс объединения, их количество достигало 250. Эти княжества и земли не были связаны едиными законами, порядком наследования власти и общей государственной властью. В период раздробленности Русь представляла собой территориальную совокупность отдельных самостоятельных и раздробленных частных феодальных владений — княжеских и боярских вотчин и зависимых в разной степени крестьянских хозяйств.

Огромный ущерб хозяйству нанесло татаро-монгольское иго, кото-

рое продолжалось почти два с половиной столетия. Были разрушены села и города, в том числе ряд крупных экономических центров: Владимир, Рязань, Тверь, Суздаль, Киев. Была уничтожена значительная часть



трудоспособного населения. Центр экономической жизни переместился на северо-восток, что существенно изменило хозяйство и быт населения. Разрушение большинства крупных торговых городов, периодические уводы в

Орду искусных ремесленников привели в упадок русские ремесла, и часть производств уже не возродилась. Значительно меньше торговли и ремесел пострадало земледелие. Его экстенсивное развитие продолжалось, и в результате оно постепенно превратилось в ведущую отрасль экономики.

Торговля и промышленность Северо-Западной Руси.

Очаг торгового предпринимательства сохранился на северо-западе, где уцелел от татаро-монгольского нашествия Великий Новгород. С одной стороны, определенную роль сыграли сложные природные условия, которые мешали развитию сельского хозяйства в этих краях. Лесная, болотистая местность, в которой в те времена редко встречались луга и лиственные породы деревьев, была абсолютно непроходима для конных татарских полчищ. Практически ничего не потеряв, в период монголо-татарского ига Новгород сумел добиться наивысшего процветания, оставшись фактически единственным крупным посредником между Западной и Северо-Восточной Европой, частично и Азией.

Таким образом центр русского предпринимательства в период монголо-татарского завоевания сохранился в Великом Новгороде. Новгородская торговля основывалась на следующих началах: эксплуатация бога-



тейших лесных промыслов Северной Руси; скупка сырья по всей Руси для вывоза в ганзейские города; тесные связи с Ганзой; торговля с Поволжьем.

Лесные промыслы несколько оскудели по сравнению с ранним периодом, хотя меха по-прежнему оставались главным русским товаром и часто заменяли собой деньги. Меха использовались не только во внешней торговле, но и на внутренних рынках. Меха одежда не только защищала от холода, но и была знаком социального статуса. Так, низшие сословия

носили только козы или овчинные меха, высшие же слои одевались в шубы беличьи, лисьи, бобровые, куньи, собольи. Причем собольи шубы обычно не покупали, а получали в качестве дара от князей или духовенства за особые заслуги. Некоторые меха, например горностаи, шли на украшение женской одежды. Медвежьи и волчьи шубы носило в основном духовенство и купечество. Массовый спрос на пушнину на внутреннем и внешнем рынках приводил к оскудению ресурсов в новгородских землях и породил потребность колонизации севера европейской части России. В результате новгородцы пришли на берега Северной Двины, в Вятский и Печорский края, на Урал и даже в Сибирь. При этом новгородцы занимались скупкой, т.е. посредническими операциями. Ведение торговли требовало значительных навыков в ратном деле, и в XIV-XV вв. возникла прослойка купцов-ратников, именовавшихся ушкуйниками, которые на речных весельных судах совершали походы как в северные территории, так и на Волгу. Эти вооруженные отряды формировались новгородским боярством.

Рыбные промыслы имели для новгородцев большое значение, поскольку соленая и сушеная рыба являлась удобным пищевым продуктом во время дальних торговых поездок. Потребность в новгородцев в соли для переработки рыбы рано привела к возникновению солеварения. Древнейшие соляные варницы новгородской земли были в районе Торжка и в Старой Руссе. Позднее соль варили в бассейне Северной Двины.



Софийский собор в Новгороде. 1045г.

Соль получали следующим образом: в богатых солью местах рыли колодцы, в них скапливался соляной раствор, который затем варили в салгах, т.е. на больших железных сковородах или просто в котлах.

В XIII в. в результате завоевания германскими рыцарями прибалтийских территорий, принадлежавших ранее поморским и полабским славянам, были прерваны давние торговые связи северных русских городов. Однако освободившуюся нишу вскоре заполнил торгово-политический

союз северо-германских городов — Великая немецкая Ганза, формировавшаяся в XIII в. первоначально вокруг Кельна, а затем вокруг Любека.

Ганза активно покупала не только меха, но и хлеб, лен, пеньку, мед, воск, кожи, шерсть, овчины и другое сырье. Производство этих товаров в новгородских землях было недостаточным даже для собственного потребления, и поэтому местные купцы активно скупали их в других местностях. Зерно, воск, пенька и мед скупались в основном в Приднепровье, лен — в верховьях Волги, а также в Смоленской и Псковской землях, кожи, шерсть, овчины — частично на Днепре, но главным образом у татар. Торговля оставалась преимущественно меновой. Новгородские купцы везли на внутренние рынки меха, соль и предметы ганзейской торговли, в основном металлические изделия и ткани, вина. При этом привозные товары ценились весьма дорого. Так, соль во Владимиро-Суздальских землях продавалась по крайней мере в 5 раз дороже, чем в Новгороде и Пскове, пушнина — втрое дороже. Еще дороже продавались ганзейские товары. Являясь монополистами, новгородские купцы произвольно устанавливали цены. Целые возы пеньки, льна выменивались на несколько аршин цветного сукна, ларец с металлическим замком или металлические украшения для сбруи и чепраков. Особенно ценились бисер для украшения оружие, украшения из моржовой кости поставлявшие в Новгород готами.

Внутренняя торговля оставалась, как и прежде, под покровительством церкви, которая продолжала поддерживать порядок в торговле. Купцы отличались большим благочестием. Было принято участвовать в строительстве храмов не только на родине, но и в местах, где купец вел активную торговлю. Каждая купеческая артель строила свою церковь и носила имя святого, которому посвящалась церковь.

Во внутренней торговле новгородцы использовали новгородскими оптовиками в качестве торговых агентов по скупке сырья. В случае нехватки собственного капитала у агентов требовался кредит. Ссуда выдавалась иногда натурой, что называлось «давать товар в поклажу», иногда деньгами (это называлось «давать деньги в куплю или в гостьбу»). Во всех



других случаях проценты были весьма высоки, нередко даже выше, чем в период Киевской Руси. Кредитные сделки удостоверялись послухами (свидетелями) и духовенством. Нарушение обязательств считалось грехом, поэтому невозврата кредитов во внутренней торговле практически не наблюдалось. Обязательства перед иноверцами выполнялись менее строго, поэтому и отношения с ними складывались более настороженные. Будучи очень заинтересованными в скупке сырья, ганзейцы были вынуждены ее кредитовать, но, учитывая опасность не возврата кредита, они повышали цену товаров и использовали другие, косвенные средства снижения риска.

Большая выгода от посреднической торговли делала отношения с Ганзой привлекательными для новгородцев. Наиболее тесные связи установились с ганзейским городом Любеком. Любекцы основали в Новгороде большой торговый двор, именовавшийся Петерсгофом. Здесь находился выборный представитель — ольдерман подворья, являвшийся по сути дела консулом, а также ольдерман Св. Петра (по названию немецкой церкви на подворье), ведавший хозяйственной частью, средоточием которой была церковь Св. Петра. В специальной конторе имелись переводчики. Для обучения языку представители Ганзы отдавали в обучение русским купцам детей, но только до 20-летнего возраста, опасаясь установления самостоятельных связей новгородцев с Западом. По той же причине запрещалось обучать русских немецкому языку и давать какие бы то ни было сведения о зарубежных странах и городах. Таким образом Ганза, охраняя свою монополию, стремилась предотвратить сношения северных русских территорий с иностранными купцами. Порядок взаимодействия ганзейских и новгородских купцов строго регламентировался договорами, посредником при этом была главная ганзейская контора в Новгороде. Ганзейские гости подразделялись на летних, приезжавших морем, и зимних, приезжавших сухопутным путем. В 1344 г., опасаясь укрепления связей Новгорода с немецкими городами и возможной конкуренции, любекский сенат принял решение прекратить сухопутную торговлю. Зимних гостей в Новгороде не стало.

Устав ганзейского торгового двора, регулировавший взаимоотношения Ганзы с Новгородом, представлял собой свод актов, называемых скра. В то же время отношения с Ганзой были юридически оформлены в соответствии с актами скры и многочисленными договорами, утверждаемыми новгородским правительством. При этом ганзейцы обладали значительными привилегиями: они имели право не впускать русских на свой двор, кредиты выдавались только с согласия главной ганзейской конторы и новгородских властей. Руководство Ганзы в значительной мере регламентировало и деятельность своих купцов. Чтобы удерживать высокие цены, ограничивались объемы ввоза товаров и денег. Так, денег ганзейцам разрешалось

ввозить в сумме не более 1 тыс. марок, чтобы не было соблазна завысить цены при покупке новгородских товаров, даже если это казалось выгодным. В свою очередь, Новгород разрешал германским купцам только оптовую торговлю, и лишь в качестве исключения в небольших размерах для подростков допускалась торговля розничная (в целях обучения).

Летних гостей новгородцы должны были встречать на острове Котлин у устья Невы. Туда направлялся особый пристав с лоцманами, они и вели ганзейские суда вверх по Неве и Ладожскому озеру. У города Ладоги товары перегружали в плоскодонные новгородские ладьи для перевозки по Волхову. В 34 верстах от Ладожского озера, на Волхове, находилось Гостинополье, своего рода таможня. Там гости предъявляли свой товар и вносили пошлину (мыто) либо давали обязательство уплатить ее по прибытии в Новгород. Ввозная пошлина составляла по гривне с ладьи на дорогие товары: сукна, полотна, вино, пиво, металлические изделия и прочее; по 0,5 гривны — на муку, пшеницу и льняное семя, если на судах были и другие товары; беспошлинно ввозилась соль и другое продовольствие.



В договоре 1195 г. ганзейских городов с Новгородом и Псковом признаются равные права на свободное посещение русскими готского берега и немецких земель, но право торговли новгородцев сразу отходит на второй план. Немцам было разрешено торговать не только в Новгороде и Пскове, но и в других пунктах. Так, договор 1260 г. упоминает о поездках на остров Котлин и в Карелу. Причем новгородцы должны были с конвоем сопровождать ганзейских гостей, естественно, за определенную плату, обеспечивая конвоем безопасность пути. В случае грабежа Новгород обязан был возместить потери. О поездках в немецкие города русских не упоминается ни разу, а поездки на Готланд были разрешены только на ганзейских судах. Поездки новгородцев в Висбю на Готланд и в Волин, которые были довольно часты в предыдущий период, Ганза стремилась ограничить. Способы были избраны весьма простые: товар у новгородцев покупали на месте по более высоким ценам, нежели за морем, т.е. использовали вполне современный метод ценовой конкуренции. Тем самым достигались две це-

ли: первая — разорить готскую и поморскую торговлю, другая — отучить новгородцев от навигации, строительства судов, самостоятельного плавания в зарубежные города.

Монополия Ганзы и ограничение самостоятельной торговли на Западе побудили новгородцев сосредоточить усилия на Востоке. Несмотря на татаро-монгольское нашествие, уже в середине XIII века новгородские купцы широко торговали на Волге и даже имели постоянных приказчиков и постоянные лавки в столице Золотой Орды — Сарае. В Орду по-прежнему ввозились пушнина, пользовавшаяся там большим спросом, а также европейские товары: свинец, олово, полотна, сукна, слесарные изделия, моржовая кость. Из Орды привозили хлеб, степные и азиатские товары: пряности, сушеные фрукты, цветы, лекарственные травы (алоэ, камфора), шелковые и атласные ткани, самоцветы, ювелирные украшения, жемчуг, бисер. Восточный бисер, особенно зеленый, ценился в русских землях выше европейского и продавался поштучно. Большое значение имела торговля конями, особенно хороших скаковых пород, однако удержать ее новгородцам мешала невысокая опытность в коневодстве (в дальнейшем торговля лошадьми сосредоточилась в руках ногайцев). Следует отметить, что татары активно поощряли торговлю с Новгородом; они сами поставляли на внутренние русские рынки астраханскую соль, вели дела в Москве, Нижнем Новгороде, в Суздале, иногда в самом Новгороде. При этом новгородцы не притесняли конкурентов, довольствуясь посреднической ролью в торговле между Востоком и Ганзой. Татарских купцов в русских городах называли «низовыми гостями» и оказывали им такой же почет, как другим иноземным купцам.

Другие западные русские земли в период феодальной раздробленности вели внешнюю торговлю менее активно. Смоленская, Витебская и Полоцкая земли торговали преимущественно по Западной Двине. Из русских земель вывозились меха, овчины, скот, мед, воск, хмель, сало, кожи, лен, пенька, пакля, в небольших количествах зерновой хлеб. Из Риги в русские земли шли соль, солод, сельдь, вино, пиво, шелк, полотно и пр. К XV в. к этой торговле подключилась даже Москва, используя в основном два пути продвижения товаров: первый путь: Москва — Смоленск — Гродно — Августово — Лик — Вильдминнен — Кенигсберг; второй путь: Москва — Псков — Рига — Куршский залив — Мемель (имеется в виду река Неман) — Шаакен — Кенигсберг.

Внешняя и внутренняя торговля в Верхнем Поволжье.

Значительную роль в экономическом развитии Руси сыграло перенесение центра экономической и политической жизни из южных районов на северо-восток — в междуречье Оки и Волги (земли вятичей). Здесь еще с IX-X веков существовали торговоремесленные центры: Ростов, Владимир, Муром Суздаль. Новые торговые центры (Москва, Кострома, Рязань, Тверь) возникали и интенсивно росли в XI-XII вв. Они были расположены на выгодных торговых путях, относительно меньше подверглись разорению. В результате упадка и разграбления южных земель именно на северо-восток потоком хлынули беженцы, нашедшие там обжитую землю. Местные князья проявили заинтересованность в приеме и расселении мигрантов. Это благоприятствовало дальнейшей колонизации северо-востока, а затем севера, возросла численность населения, расширилась запашка, развивались ремесла. В дальнейшем именно эти земли стали оплотом нового русского государства и центром борьбы с Золотой Ордой.



Верхневолжская Русь была беднее Киевской Руси. Натуральное хозяйство позволяло обеспечивать жизненно важные потребности, но грабежи, возросшие фискальные платежи, упадок торговли и ремесел вызывали сокращение хозяйственного оборота. Это проявлялось даже в удешевлении кредита: в отличие от разрешенных в Киевской Руси 40% теперь церковь позволяла взимать в качестве платы за долгосрочный кредит лишь 12-14%.

Экономические и социальные потрясения XIII в. надолго привели в упадок торговлю и ремесла, но постепенно жизнь налаживалась, чему в значительной степени способствовали сохранившиеся торговые связи с северными русскими землями. В русском Поволжье к XIV в. важным торговым центром стал Нижний Новгород, где активно торговали татары. К ним присоединились с азиатскими товарами армяне, новгородцы и купцы из других русских городов перекупали здесь товары для торговли с Ганзой. Сами нижегородцы торговали в основном зерном. В хлебной торговле

также преуспели Кострома, Тверь, Ярославль. Главная ярмарка Поволжья была в Холопьем городке, она специализировалась на торговле хлебом и степным товаром. Макарьевская ярмарка, возникшая позднее, специализировалась на торговле азиатскими товарами.

До падения Великого Новгорода Москва не могла стать центром внешней торговли Руси, но уже с XIV в. она была значительным центром внутренней торговли. По свидетельствам иностранцев, москвичи имели необычайную склонность к мелкой торговле, почти каждый житель Москвы чем-нибудь торговал. Рынки Москвы были чрезвычайно многолюдны и оживленны. Связи с Востоком породили некоторую склонность к восточной роскоши, Москва стала крупным потребителем азиатских товаров.

Торговые правила москвичей во многом были сходны с порядком торговли новгородцев, но считалось, что московские купцы были добросовестнее, менее корыстны. Единственной задачей новгородцев, действовавших по примеру ганзейцев, было увеличение оборотов торговли, исключительно посреднической. Москвичи проявляли интерес к промыслово-ремесленной деятельности, стремясь использовать иноземный опыт, в особенности азиатский. В этом был залог будущего коммерческого процветания Москвы, делавшей ставку не только на торговую, но и на производственную деятельность.

После установления на юге мирных взаимоотношений с татарами большое значение приобрел Донской путь. Так Московская Русь установила торговые связи с итальянцами. Товары направлялись в город Данков на Дону и далее Доном до Азова, часть попадала даже в Кафу (Феодосию). По этому пути шли и товары с Волги, суда перемещались волоком. Донской



путь играл важную роль в торговле Москвы с крымскими татарами. Южно-татарская торговля сосредоточилась в городе Суроже и имела серьезное значение для Москвы. Гости из Сурожа пользовались в Москве значительными привилегиями. Русские купцы, торговавшие в XIV-XVI вв. через

Сурож с итальянскими, турецкими городами, именовались гости-сурожане. Расцвет Донской торговли пришелся на XV в., но просуществовала она недолго. Падение, видимо, было связано, во-первых, с участием разбойными нападениями на Дону рязанских и азовских казаков; во-вторых, с переносом центров итальянской торговли с Азией в связи с открытием европейцами новых торговых путей. Донским путем продолжали пользоваться ногайцы, доставлявшие в Москву главным образом лошадей. Ногайская торговля имела значение для Москвы, связывая Русь с народами Кавказа и даже с Персией. Торговля по Северной Двине и на северо-востоке еще не получила значительного развития.

Основными путями сообщения по-прежнему оставались реки. Нехватка камня была причиной отсутствия мощных дорог, таких, как в Западной Европе. Сухопутная грузовая перевозка была возможна только зимой по замерзшим рекам и в степях. При этом дополнительные затруднения возникали из-за недостатка лошадей. При транспортировке по рекам, конечно, применялись волоки, на которых приходилось использовать в основном людей. Затрудняло торговлю и то, что, преодолевая пустынные территории, купцы всякий раз могли подвергнуться нападению разбойничьих ватаг или кочевников. Не стоит забывать, что рассматриваемый период — это время смут и междоусобиц. Все эти факторы существенно затрудняли развитие торговых связей и снижали предпринимательскую активность.

<p style="text-align: center;">Превращение земледелия в ведущую отрасль русской экономики.</p>

Экономической основой феодального порядка стало присоединение к собственным владениям земель общинников и установление их зависимости от феодала. Феодальная вотчина, образуемая путем насильственного присоединения общинных земель и закрепощения крестьян-общинников, выступает основной формой и центром экономической и политической жизни страны. Вотчина стала главным звеном хозяйства и формой феодальной земельной собственности. Особенностью землевладения феодалов было закрепление их собственности с политическими правами, обязательствами вассальной иерархической зависимости. Появление верховного владельца не было лишь номинальным актом. На эти земли на-

кладывалось податное обязательство. Владелец этих земель должен был выплачивать за них подать. Однако право владения еще долгое время (до конца XV в.) признается за обрабатывающими землю крестьянами.

Между тем происходит сокращение «черных земель», находящихся во владении крестьян-общинников, и расширение собственности князей, бояр. Бояре получали от князя часть доходов от земель — кормление.

Военной опорой князя была дружина, характер которой в период феодальной раздробленности изменился. Теперь князь должен был набирать военных слуг, которые получали от князя за время несения службы землю. Утверждалось условное землевладение, из которого возникала местная форма владения землей феодалом. Условное землевладение означало, что земля предоставлялась в обеспечение службы, росло церковное и монастырское землевладение. Крестьяне-общинники, прежние владельцы «черных» земель (черносошные), становились зависимыми «держателями» владельческой земли. По сравнению с частновладельческими крестьянами черносошные имели большую хозяйственную самостоятельность: иногда они могли продавать свои земельные участки.

В XII в. часть крестьян начинает терять не только «черные» земли, но и хозяйственную самостоятельность и личную свободу. Получение от феодала ссуды, а затем задолженность и невозможность покинуть эту землю стали причиной экономической и личной зависимости крестьянина. В XIII—XIV вв. крестьяне еще сохраняли за собой право перехода при уплате ссуды и выполнении своих обязательств к другому владельцу земли. В процессе складывания централизованного государства укрепляется отношение к «черным» землям как к «государевым».

К XIII—XIV вв. развитие вотчинного землевладения, закрепощение масс крестьян свидетельствуют о том, что феодальные отношения стали решающими. Экономической основой этих отношений выступают землевладение и землевладельческое хозяйство, основанное на использовании труда зависимых крестьян.

Феодальные отношения развивались и в городе. Владельцем города в XI—XII вв. был в основном феодал-вотчинник, а ремесленники, торговцы и крестьяне, жившие в городе, являлись его крепостными и занимались переработкой продукции сельского хозяйства или каким-либо ремеслом. Можно назвать три формы возникновения и развития феодального города: города—резиденции князей, города как торговые пункты, города-вотчины, в которых селилось свободное и зависимое население. Третий путь прошли многие города на Руси. Общественное разделение труда, заложенное в хозяйственной деятельности города, постепенно изменяло экономику и социальную структуру города. Вотчинное хозяйство втягивается в производст-

венные отношения города. Сельскохозяйственная продукция вотчины сбывается в городе, одновременно продукцию ремесленного производства получает вотчина. Так формируется феодальный город как торгово-промышленный центр, постепенно отделяющийся от вотчины.

Феодальный город в Северо-Восточной Руси в развитии ремесленного производства и торговли в XII в. не достиг уровня Киева. Однако такие города, как Новгород, Смоленск, Псков, Суздаль, Владимир, Ярославль, стали быстро развиваться, застраиваться и заселяться ремесленниками, превращаясь в более или менее крупные города. Одним из новых ремесел, получивших развитие со второй половины XIII в., стало каменнотесное, связанное с возведением церквей и монастырей. Развиваются также стекольный, иконописный промыслы. В XIII—XIV вв. приобретают широкое распространение обработка металла, изготовление оружия, кольчуг, панцирей, сетки, домашней утвари, сельскохозяйственных орудий. Появляются первые артиллерийские орудия. Налаживаются чеканка монет, производство бумаги, возникают мастерские по книгоизданию. Большим спросом пользовались изделия гончаров, кожевников, плотников, дереводелов, бондарей, ткачей, шапочников и др.

Во второй половине XIV в. в связи с возросшими военными потребностями начался подъем ремесленного производства, особенно металлообработки. К этому времени относятся и процессы специализации, например, в строительном, ювелирном деле. Так, в Москве, Пскове и других крупных городах насчитывалось до 60—70 ремесленных профессий. Высоким мастерством отличались московские ремесленники — бронники, кузнецы, ювелиры. В Москве трудились не только свободные ремесленники, но и казенные.

Нашествие и установившееся иго оказали огромное воздействие на социально-экономическое и политическое развитие Русских земель. Они разрушили производительные силы и затормозили исторический процесс.

Многочисленные источники указывают на колоссальные разрушения и массовое уничтожение людских и материальных ресурсов. Из известных по раскопкам 74 русских городов XII—XIII вв. 49 были разорены, в 14 из них жизнь не возродилась, а 15 превратились в села. Был нанесен тяжелейший удар по сельскому хозяйству и ремесленному производству. Гибель многих ремесленников, передающих из поколения к поколению секреты мастерства, привела к тому, что исчезли некоторые отрасли ремесла и ремесленные профессии. Приостановилось каменное строительство, погибли памятники культуры. Были прерваны торговые отношения Руси как со странами Востока, так и Запада. Еще более обособились Русские земли.

Серьезный урон, нанесенный городам, привел к тому, что резко замедлилось движение страны вперед, к становлению капиталистических отношений. Русь, хотя и стала вассалом Золотой Орды, но сохранила местные органы управления. Между тем на великое княжение необходимо было получить ярлык — утверждение в Орде. Население подвергалось жестокому угнетению, выплачивая Золотой Орде дани — различные «ордынские тягости». Главной из них была «царева дань», или «выход», собираемая с двора-хозяина. Только московский и новгородский «выходы» составляли 7—8,5 тыс. руб. серебром в год. В XIV—XV вв. дань представляла собой фиксированную сумму.

Финансовое обращение и налоги в условиях феодальной раздробленности

В древнерусском государстве единая денежная система отсутствовала, хотя чеканных денег к концу рассматриваемого периода в обращении стало больше, так как с XIV в. чеканка денег возобновилась. В Московском княжестве великий князь Дмитрий Донской начал перечеканивать татарскую серебряную монету — денгу. Господствующей денежной единицей в русских княжествах стал серебряный рубль, полученный из нарубленной на мелкие кусочки и расплющенной серебряной палочки. Монеты были неправильной формы, весили в большинстве случаев около 0,25 фунта серебра, но иногда значительно меньше. Поэтому при заключении сделок деньги обязательно взвешивались. В рубле содержалось 100 денег, 6 денег равнялись алтыну, в одной деньге было 4 полушки. В обращении использовались иностранные монеты, которые принимались на вес из расчета 0,25 фунта серебра за рубль, золото оценивалось в 12 раз дороже.

Многочисленность княжеств породила множество торговых пошлин. Главным видом пошлин была плата с воза или ладьи за пропуск в определенном месте, своего рода таможенная пошлина. Кроме того, за торговлю при церквях, а это было обычным делом, взимался сбор за право торговли — десятина (10% от стоимости товара). Сборщики мыта назывались мытниками, а десятина собиралась выборными из среды купцов лицами — десятниками. Взимались также небольшие пошлины на пристанях (побережное мыто), на перевозах, на мостах (мостовщина), за проверку товара перед продажей (явочное мыто), за хранение товара на складах (гос-

тиное). Кроме мыта и десятины во времена татаро-монголов взимался сбор с капитала — тамга, уплачиваемая с объема продаж, при этом торговля изделиями собственного производства не облагалась. Размеры тамги тоже были неодинаковы, но, как правило, она составляла 7 денег с рубля от объема реализации. Воск облагался по 4 деньги с пуда. За уклонение от уплаты мыта взыскивалась пеня, называвшаяся «промыт».

Ряд пошлин взимался не в казну, а на благоустройство самой торговли: на создание складов, весов; на оплату и содержание караула при складах; на услуги по клеймению и пр. Такие пошлины обычно рассчитывались от натурального объема товара, но частично и от стоимости. Когда пошлина взималась с меры, она называлась «померное». Так, для измерения соли была особая мера — «плошка» или «противень», соответственно назывался и померный налог. Весчее уплачивалось с металлов, воска, меда

и др., по каждому виду товаров размеры весчего различались. С продаж скота взималось «писчее» за записку от сделки (такие записки сохранялись даже в XIX в.). С продаж лошадей брали «пятенное», т.е. за наложение пятна (тавра) на каждую проданную лошадь. Взимались аналогичные пошлины также от стоимости товара, они назывались «осмничее».



Пошлины подразделялись на даражские и таможенные. Первые уплачивались на заставах, при этом тамга не взыскивалась; таможенные — непосредственно в городах вместе с тамгой. Даражские пошлины брали с транзитных товаров, таможенные — только при поступлении товара на рынок.

От уплаты пошлин освобождалось только духовенство, остальные торговцы независимо от сословия обязаны были платить. Однако в некоторых случаях в виде награды за особые заслуги отдельные лица или даже определенная часть населения могли получить привилегии.

Система пошлин была чрезвычайно сложна и обременяла не столько размерами платы, сколько многообразием видов и размеров. Ее усложняла также произвольность установления застав в условиях феодальной раздробленности. Их установление и отмена целиком зависели от воли князя. Торговцы никогда не могли заранее спланировать размер налогов и потому завышали цену, чтобы в любом случае остаться с прибылью.

Во внешней торговле дело обстояло проще. Иностранцы русские товары вообще не облагали пошлиной ввиду их высокой прибыльности, соглашаясь с уплатой экспортных пошлин на русские товары. Ганза, сама платившая пошлины при ввозе, пошлины на русские товары не устанавливала. Пошлины на Двине, на Дону и на Волге не взимались ни с ввозимых, ни с вывозимых товаров. Татары довольствовались подарками от русских купцов, никаких пошлин не взимали.

Иностранцы в русских землях уплачивали некоторые особые налоги. Например, при покупке товара они уплачивали весчье, хотя русские торговцы платили его только при продаже. Соответственно весчье иноземцам приходилось уплачивать дважды (и при покупке, и при продаже). При отсутствии особых привилегий приходилось уплачивать и все остальные пошлины. Однако все пошлины иностранцы платили безропотно ввиду чрезвычайной доходности русской торговли. Высокие прибыли обеспечивались благодаря разнице в ценах между Русью и Европой, возникавшей в результате искусственной изоляции Руси, созданной Ганзой.

Таким образом, в период татаро-монгольского ига и феодальной раздробленности предпринимательская активность продолжала развиваться, приспособляясь к новым условиям. Перемещение хозяйственного центра на северо-запад стимулировало взаимодействие разрозненных русских земель, а также позволило создать систему взаимоотношений с азиатскими партнерами. Сохранение центра внешней торговли с Западной Европой в Великом Новгороде и Пскове также способствовало сохранению и развитию предпринимательского духа, хотя там торговля ограничивалась в основном посредничеством.

Вопросы для обсуждения

1. Какие крупные княжества Руси образовались в период феодальной раздробленности?
2. Как повлияло монголо-татарское иго на развитие предпринимательства на Руси?

3. Почему в Новгородской и Псковской земле основным занятием населения было ремесло и торговля?
4. Какие товары вывозили и ввозили новгородские купцы?
5. Какую роль выполняли немецкие и голландские купцы в торговле северо-западной Руси?
6. Почему новгородцы были вынуждены осваивать северо-восточные земли?
7. Охарактеризуйте развитие торговли и ремесла в Верхнем Поволжье?
8. Как повлияли феодальная раздробленность на развитие предпринимательства на Руси?
9. Какие таможенные пошлины существовали на Руси?

Кроссворд для проверки знаний по теме:

Развитие предпринимательства в период феодализма и монголо-татарского ига

По горизонтали:

1. Выборный представитель Любецкого подворья в Новгороде.
2. Столица золотой Орды.
3. Экспортный русский товар.
4. Название прослойки купцов-ратников, которые совершали походы в северные и восточные территории Руси.
5. У этого острова в устье Невы новгородцы встречали летних гостей.
6. Любекций торговый двор в Новгороде.
7. Город торговый партнер на Черном море.
8. Популярный среди новгородцев промысел.
9. Торгово-политический союз северо-германских городов.
10. Товар который большой популярностью пользовался у Ганзы.
11. Из этого меха носили шубы привилегированные сословия на Руси.
12. Название русского водного судна.
13. Название татарской серебряной монеты.
14. Его обладатель имел право именоваться великим князем на Руси.

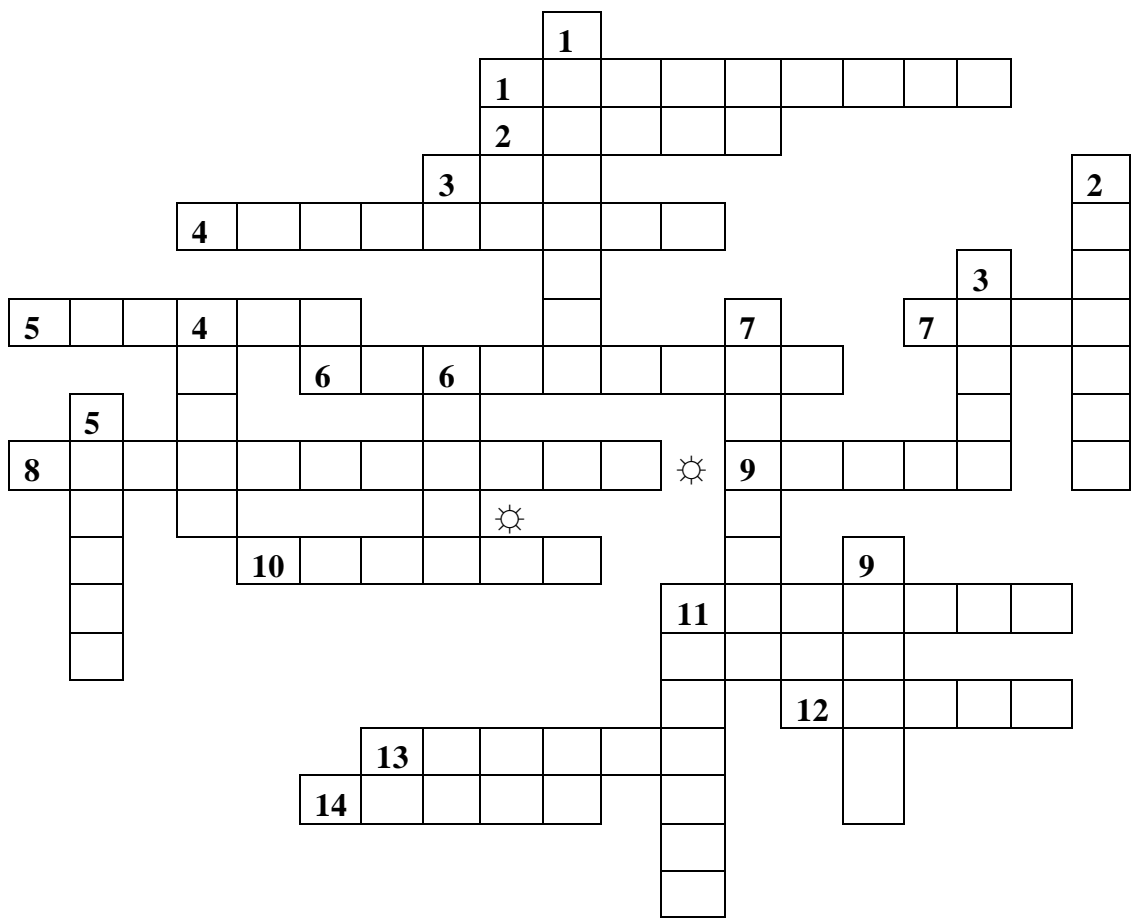

По вертикали:

1. Столица крупного русского княжества.
2. Место где происходит торговля.
3. Сковородки используемые для солеваренья.
4. Европейский город партнер Новгорода.
5. Из этого меха носили шубы купечество.
6. Крупный город на Руси, соперник Москвы.
7. Столица северо-западной Руси.
8. Название славянской пошрины.
9. Животное используемое в качестве гужевого транспорта.
10. Цветной металл.

ОБРАЗОВАНИЕ РУССКОГО ЦЕНТРАЛИЗОВАННОГО ГОСУДАРСТВА И РАЗВИТИЕ ПРЕДПРИНИМАТЕЛЬСТВА (XV-XVII вв.)

Завершающий этап преодоления феодальной раздробленности и объединения Русских земель вокруг Москвы в единое централизованное государство занял примерно полвека. Это произошло во время княжения Ивана III и его сына Василия III. При них в состав Российского государства вошли 25 городов и 70 волостей. Именно к этому периоду относится образование в Северо-Восточной Руси огромной державы, являвшейся в то время одним из самых крупных государств Европы. С конца XV в. это государство стало называться Россией, а ее столицей стала Москва.

Москва занимала особенно выгодное географическое положение. Многие переселенцы, спасавшиеся от набегов монголо-татар, оседали вокруг Москвы. Кроме того, река Москва была водным путем, который соединял верховья Волги со средним течением Оки. Этим путем, в частности, пользовались новгородцы, перевозя к себе хлеб, воск, мед из Рязанской земли. Вблизи от Москвы через Истру и Волоколамск пролегал торговый путь «из варяг в греки».

Владея такими сухопутными и речными путями, московские князья извлекали значительные доходы в виде пошлин с купцов и потоков грузов. Это способствовало обогащению московских князей, быстрому росту населения Московского княжества, возрастанию его экономической и военной мощи.

Кроме того, нельзя не учитывать и того факта, что важной причиной возвышения Москвы были таланты и ловкость первых московских князей: Юрия Долгорукого — основателя Москвы, Даниила (сына Александра Невского), Дмитрия Донского, Ивана Калиты, Ивана III, Василия III. Не случайно в борьбе с Тверью и Новгородом за первенство на Руси победила Москва, став центром единого русского государства.

На состоянии экономики Руси в XV в. продолжало сказываться монголо-татарское нашествие, просуществовавшее до 1480 г. Русь испытала на себе всю тяжесть монголо-татарского ига. Его последствия значительно задержали экономическое и культурное развитие русских княжеств, положили начало отставанию Руси от передовых стран Западной Европы.



Образование государства внесло изменения в положение предпринимателей. В период феодальной раздробленности их деятельность имела характер стихийной инициативы отдельных лиц. Централизованное государство имело собственный интерес в предпринимательской сфере и потому внесло элемент регулирования в экономическую жизнь. Это выразилось, с одной стороны, в подавлении частной инициативы, с другой — в поощрении и реализации крупных проектов и новых видов деятельности.

В XV в. на Руси был восстановлен домонгольский уровень в развитии сельского хозяйства. Наиболее быстрое его восстановление и развитие происходили в северо-восточных землях. Этому способствовало и то обстоятельство, что население этой территории Руси возрасало за счет крестьян и горожан — беженцев из южных земель страны, где монголо-татары превращали пахотные земли в огромные пастбища для своего кочевого животноводства. В области сельского хозяйства главной отраслью экономики являлось земледелие. Помимо подсеки (расчистка лесных участков для посевов) и перелога (землепользование, при котором поле использовалось 10—15 лет подряд, а затем несколько лет земли отдыхали и распахивались вновь) стало широко использоваться трехполье. При этой системе ведения хозяйства пашня крестьянина делилась на три части: ярь, озимь и пар. Одна засеивалась весной, другая — осенью, а третья отдыхала. Затем через год хозяйственное назначение пашни менялось.

Снижалось значение таких видов промыслов, как охота и бортничество: в связи с сокращением пушного зверя в лесах уменьшалась охота, а бортничество становилось домашним промыслом.

Происходит рост товарно-денежных отношений, что отражалось на хозяйстве и крестьян, и феодалов. Массовый переход от подсеки и перелога к трехполью создавал условия для повышения урожайности, появления излишков зерна. Хлеб становился товаром. Его покупателем в первую очередь было городское население. Это вызывало стремление феодалов к захвату более обширных угодий, подчинению большего количества крестьян. И к XVI в. крестьянская община почти полностью была поглощена феодальным государством. Феодалы фактически утвердили за собой монопольное право владения землей, что давало им возможность устанавливать власть над крестьянами. Основной формой крупного феодального землевладения была вотчина — княжеская, боярская, церковная, передававшаяся по наследству. Вотчина являлась и формой организации сельскохозяйственного производства. В вотчину входили сельскохозяйственные угодья, луга. В ней имелись поголовья рабочего, молочного и мясного скота, птицы. Крестьяне жили в деревнях и селах.

В процессе развития сельского хозяйства менялся и характер деревенского ремесла. Если раньше крестьянин-ремесленник сам добывал сырье и продукты его труда предназначались только для своего потребления, то теперь крестьяне начали покупать необходимое для ремесленного производства сырье и продавать свои изделия на рынке. Появился ряд новых отраслей деревенского ремесла. В сельских местностях возникли поселки ремесленников и купцов.

Быстрее росло городское ремесло. В больших городах — Новгороде, Твери, Туле, Костроме и других насчитывалось 60—70 ремесленных профессий. Особенно большое развитие получило ремесленное производство в Москве, которая славилась своими кузнецами и ювелирами. Продолжали развиваться знаменитые русские ремесла. Возродилось литейное дело, мастера которого отливали колокола, пушки, бронзовые украшения. Широкое распространение получило кожевенное, сапожное и гончарное ремесло. Возросло значение внутренней торговли. Возникали ярмарки и торги (местные рынки), ставшие зачатками зарождающегося всероссийского рынка.

Таким образом можно отметить, что монголо-татарское нашествие, хотя и затормозило, но не прервало торговых связей с другими странами.

Создание отечественной промышленности.

Для решения государственных задач (вооружение войска, удовлетворение потребностей двора, чеканка денег и др.) требовались новые предприятия. Мелкое ремесленное производство уже не могло удовлетворить спрос на такую продукцию. Нехватка крупных частных капиталов и их сосредоточение преимущественно в сфере обращения побуждали правительство активно включаться в производственную деятельность, организовывая казенные мануфактуры.

В 1479 г. в Москве был построен литейный Пушечный двор, на котором к середине XVII в. работало свыше 100 че-



людей и отливалось ежегодно до 200 пушек. Это была мануфактура, использовавшая четыре группы квалифицированных рабочих и несколько групп подсобных рабочих. Были созданы также Печатный, Хамовный и Монетный дворы, Оружейная палата, изготавливавшая мушкетеры, карабины, пистолеты, Серебряная палата, кирпичные заводы, типография. На Монетном дворе, основанном в 1654 г., было занято более 500 человек.

Нужды двора обслуживали дворцовые мануфактуры. Как и в Западной Европе, эти предприятия производили предметы роскоши: бархат, тонкое полотно, тонкой выделки кожу — сафьян, стекло и др. Уровень мастерства работников таких мануфактур был очень высок. Но это было производство не на рынок, а исключительно на заказ царского двора, и поэтому оно не могло способствовать развитию рыночных отношений.

Настороженное отношение русского купечества к промышленным начинаниям объяснялось не столько отсутствием необходимых знаний, сколько недостатком свободных капиталов, их медленным оборотом в сфере как мелкого товарного производства, так и товарного обращения. Крупных купеческих капиталов было немного, и они охотно вкладывались лишь в «верное» дело — в торговлю или знакомый промысел: кожевенное дело, смолокурение (с расчетом на внешний рынок), винокурение и солеварение (с уверенностью в сбыте продукции на внутреннем рынке). В неизвестное и рискованное промышленное дело русский купец начал втягиваться позднее — лишь в начале XVIII в.

Промышленными начинаниями с благословения властей на Руси занимались иностранцы. Они стали первыми «фабрикантами», основавшими шелковые, суконные и некоторые другие производства. Налицо было явное преимущество европейских знаний и промышленных технологий, особенно в базовых отраслях промышленности. Так, первая домна в России была построена лишь в 1636 г., тогда как в Западной Европе в 1443 г. Зная технологию современных производств и стремясь к обогащению, иноземцы настойчиво добивались у властей права на открытие новых мануфактур.

С самого начала большая часть основанных иностранцами предприятий ориентировалась на военные нужды. В 1632 г. голландец Андрей Вinius, получивший от казны разрешение на выделку железа близ Тулы, обязался изготовить пушки, ядра, ружейные стволы и «всякое железо» по низким ценам. Вinius добился ограждения предприятия от конкуренции со стороны других претендентов и требовал монополии на устройство железодельных заводов, «действовавших водяной энергией». Заводы предполагалось оборудовать на его собственные средства, а рабочая сила, начиная от квалифицированных мастеров и кончая чернорабочими, долж-

на была быть вольнонаемными. «Наймовать к тому делу всяких русских людей по доброте, а не в неволю», — говорилось в указе об учреждении завода. К 1637 г. Вinius построил близ Тулы три завода, представлявших собой единый производственный комплекс.

Важнейшим условием для открытия иностранцем промышленного предприятия, получения привилегий или жалования являлось требование — «обучать заморским хитростям» русских людей, передать им, ничего не скрывая, свое умение и мастерство. Если иноземец добросовестно выполнял это условие, он мог надеяться на благожелательное к себе отношение со стороны властей, рассчитывать на награду, различные льготы. В противном случае его ожидало наказание - дело, к которому он был «приставлен», могло у него быть отобрано, а сам он изгнан «со службы».

К концу XVII в. всей российской металлургической промышленностью, за исключением казенного Павловского завода, владели голландцы. Они приняли участие в попытках русского правительства построить свой торговый флот, участвовали в сооружении городов и крепостей. Так, в 1632 г. крепость Ростов-на-Дону строилась под наблюдением голландского инженера.

Именно с помощью иностранцев власть пыталась основывать производства, работавшие на царский двор. Правда, в отличие от горнозаводских, последние «приживались» менее успешно. В 1634 г. швед Е.Кюет получил разрешение на свой страх и риск «заводить и делать стеклянное дело своим заводом». Выстроенное под Москвой, в селе Духонине, это предприятие удовлетворяло потребности царской аптеки и двора в стеклянных изделиях. Однако, оно вскоре закрылось. После ряда неудачных попыток казна возвела в 1669 г. в селе Измайлово (Московский уезд) и в селе Воскресенское стекольные предприятия, принадлежавшие царю. Они изготавливали всевозможные изделия из стекла.

Иностранные предприниматели, начинавшие промышленную деятельность в России, обладали разными «стартовыми» условиями. Некоторые из них имели собственный капитал, который и вкладывался в дело; другие могли рассчитывать лишь на помощь государства.

Их деятельность осложнялась отсутствием квалифицированной рабочей силы и тем, что сбыт продукции зависел от малоизвестного им рынка. Если продукция промышленника находила спрос, как было со стеклом, то предприниматель становился на «ноги», если нет, то его ждало разорение. Как правило, большая часть мануфактур создавалась с расчетом на привилегированного покупателя.

Новые экономические процессы находили отражение в натуральном хозяйстве вотчин, где стали складываться предпосылки рыночных отношений. Выросшие на базе крестьянских промыслов вотчинные мануфактуры, первоначально обслуживавшие внутренние потребности хозяйства, приобретали в ряде случаев значительные масштабы. Это позволяло им выходить на уровень регионального и даже национального рынка. Известны многочисленные предприятия боярина Б.И. Морозова, располагавшиеся в основном близ Нижнего

Новгорода: железоделательные, поташные, винокуренные, кожевенные, кирпичные. Подобные производства были заведены многими представителями аристократии: Милославскими, Черкасскими, Трубецкими, Одоевскими. На этих предприятиях использовался труд крепостных. Дешевая рабочая сила повышала прибыльность, но одновременно тормозила совершенствование производственного процесса. Вместе с тем

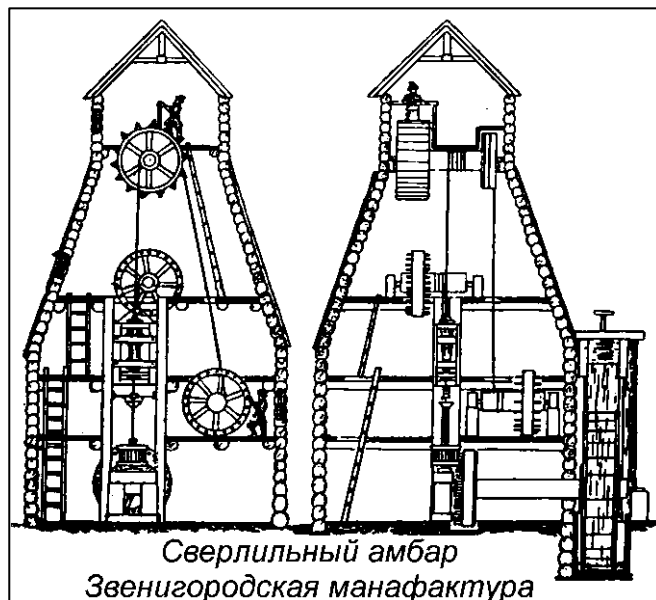

в середине XVII в. крепостные крестьяне стали уходить в отход и работать по найму. Это стало результатом распространения денежной ренты в процессе развития рыночных отношений и повышения потребности крепостников в денежных средствах.

Развитие мелкотоварного производства выдвигало из среды мастеровых удачливых ремесленников, ставших впоследствии владельцами крупных промышленных предприятий. Значительное число крупных заводчиков вышло из среды мелких промышленников Тулы, Ярославля и других городов. Уже в конце XVII в. бывший тульский кузнец Никита Антуфьев (более известный как родоначальник династии Демидовых) выстроил близ Тулы свой первый завод.

Однако в московский период развитие крупного производства определялось в основном потребностями заказчика — государства или вотчинника и оказывало слабое воздействие на формирование национального рынка. Всего к концу XVII в. в стране насчитывалось лишь около 30 мануфактур. Вместе с тем несомненно их положительное влияние на развитие производственной культуры и стимулирование экономического интереса.

В то же время торговый капитал еще не был готов к переходу в сферу промышленности, во-первых, ввиду недостаточности накопленного денежного капитала, во-вторых, вследствие жесткого государственного контроля над распределением экономических ресурсов: земли и рабочей силы. Свободное частное предпринимательство в производственной сфере вырождалось в основном в бурном росте ремесел. В XVII в. в городах проживало более 150-200 тыс. ремесленников. В Москве насчитывалось более 260 ремесленных специальностей с высокой степенью предметной специализации. Так, мастера кузнечного дела подразделялись на ножовщиков, замочников, косарей, гвоздарей, часовщиков и т.д. Обустройство Московского Кремля, ускорившееся после женитьбы Ивана III на Софье Палеолог, постепенно оказывало воздействие на организацию московского быта. Это отразилось в первую очередь на возрастании потребностей в предметах роскоши представителей привилегированных сословий. Такого рода потребности удовлетворялись за счет внешней торговли, которая получила дополнительный импульс к развитию.

Торговля в России

Освобождение от монополии Новгорода и Ганзы расширило географию внешней торговли и число городов и лиц, вовлеченных в нее. После падения Новгорода и прекращения торговых связей с Ганзой центр тяжести русской торговли переместился на восток. Главным коммерческим центром стала Москва, главным торговым путем — Волга.

Московия проявляла заинтересованность в налаживании экономических связей с Европой. Внешнеэкономическая политика первых правителей русского централизованного государства была направлена на завоевание свободы торговли на Балтийском море. Этому мешала сначала монополия Ганзы, а затем политика Ливонии, Польши и Швеции, опасавшихся укрепления русского государства и фактически блокировавших страну. Завладев Нарвой в начале Ливонской войны в 1558 г., Иван Грозный попытался создать здесь крупный торговый центр, свободный от какой-либо монополии. Однако в 1581 г. Нарва была потеряна, и Россия оказалась вновь отрезанной от Балтийского моря.

Первоначально наблюдалось некоторое падение оборотов внешней торговли, так как была прекращена посредническая ганзейская торговля, а

в результате Ливонской войны потерял выход к Балтийскому морю. Эти причины, а также опричнина даже вызвали упадок некоторых промыслов. Под влиянием падения спроса снизились объемы звероловства в северной части русских земель, овцеводства — в поволжских местностях, поставлявших шерсть и овчины в Новгород. Однако в целом состояние внутренних рынков улучшилось за счет упорядочения экономической жизни и создания единого экономического пространства. Старый новгородский торговый путь в Европу — Невский — значительно сократил обороты и несколько переменял направление. Русские товары стали направляться преимущественно в Псков для дальнейшего следования Двиной в Ригу.

Экономическим центром государства, центром зарождавшегося внутреннего и возрождавшегося внешнего рынка стала Москва. Здесь был выстроен обширный каменный гостиный двор. Иностранцев купцов доброджелательно встречали и население, и правительство. Из-за плохих дорог торги велись в основном зимой, поэтому поначалу торговые обороты в Москве были существенно ниже новгородских. Поскольку гужевой перевоз товаров был весьма дорог, то громоздкие, тяжелые товары, приобретавшиеся прежде Ганзой, потеряли рыночные позиции и сменились более ценными, но легкими товарами. Из привозных товаров это были преимущественно ткани и предметы роскоши, а вывозились ценные меха и азиатские товары.

Идея «прибыли» и обогащения государства путем развития собственной промышленности и создания благоприятных условий для внешней торговли, лежавшие в основе концепции меркантилизма, заимствованной на Западе, нашла отражение в «Таможенном уставе» 1653 г. и «Новоторговом уставе» 1667 г. Оба документа были направлены на улучшение положения в торговле, ибо «во всех государствах окрестных в первых государственных делах свободные и прибыльные торги для сбора пошлин и для всенародных пожитков мирских со всяким береженьем остерегают». Таможенный устав отменил множество мелких сборов, сохранившихся со времен феодальной раздробленности, и ввел одну «рублевую пошлину» — 10 коп. с рубля за продажу соли и 5



коп. — со всех остальных товаров. Иностранные купцы, продававшие свои товары на внутреннем российском рынке, облагались более высоким налогом. В «Новоторговом уставе», принятом по просьбе русских торговых людей для защиты их интересов от «убытков и разорения», которые они терпели от ввозимых иностранцами «худых и поддельных товаров», увеличивались таможенные сборы с иноземных торговцев и определялся порядок их взимания.

Эти документы стали одними из первых актов российского государства, регулировавших народнохозяйственную жизнь и преследовавших цель оказать поддержку русским предпринимателям. Они носили ярко выраженный протекционистский характер и знаменовали собой качественные сдвиги в экономической политике государства.

Из европейских стран наиболее тесные торговые связи установились с Англией. Инициатива здесь принадлежала англичанину Себастьяну Каботу, сыну первооткрывателя Северной Америки Дж. Кабото, принимавшему участие в экспедициях отца. В 1523 г. английские китоловы обогнули Нордкап, прошли вдоль мурманского берега и вошли в Белое море, открыв путь в русские земли. Новая компания в 1552 г. снарядила три судна под командованием Г. Виллоуби, Х. Дерфорта и Р. Ченслера. Два корабля — были унесены бурей к берегам Лапландии и затерты льдом. Третье судно, «Благое предзнаменование», под началом Ченслера было загнано бурей к Двинской губе и 24 августа 1553 г. благополучно пристало в устье Двины у монастыря Св. Николая. Ченслер ездил в Москву и вручил царю грамоту от имени Эдуарда VI. Иван Грозный предоставил английским купцам право торговать в Московии наравне с голландцами.

По возвращении Ченслера в 1554 г. в Лондон была создана акционерная компания по торговле с Русью, названная Московской. Она получила у королевы хартию на исключительное право торговли с Московским государством. При этом всякая попытка нарушить монополию ком-



пании наказывалась конфискацией товара. Кроме торговли агенты компании должны были заниматься изучением спроса и предложения на новом рынке, описать денежную систему, меры веса, объема и длины, используемые в торговле, а также нравы и обычаи местного населения.

В 1555 г. Иван IV даровал Московской компании льготные грамоты на свободный въезд в Москву и выезд из нее и пожаловал дом на Варварке для устройства торгового подворья. Компания начала свою деятельность. В 1567 г. ей была разрешена беспошлинная торговля в Казани, Астрахани, Ругодиве (Нарве), Дерпте, транзитная торговля с Персией. Были устроены торговые дворы в Холмогорах и в Вологде, в Холмогорах была построена прядильня, а в Вологде — канатная мануфактура. Московская компания в больших объемах вывозила в Англию русское сырье для оснащения английского флота (пеньку, смолу, корабельные снасти, крупные канаты) и ввозила в Московию английские мануфактурные товары, главным образом сукна и металлические изделия. Одновременно к обоюдной выгоде началась англо-русская транзитная торговля азиатскими товарами. Остальным иностранцам был запрещен въезд Северным путем.

Основную конкуренцию англичанам составляли голландские купцы. Еще при Иване III предоставление широких прав голландцам способствовало ликвидации монополии ганзейской торговли. Сначала голландцы завели торговые дворы только в Новгороде и в Москве. Впоследствии, после утраты Московской компанией права монопольной торговли на севере, голландские торговые дворы появились в Холмогорах, в Архангельске, в Вологде. При Михаиле Федоровиче и голландцы получили право беспошлинной торговли, но лишь на ограниченный период (для восстановления своей деятельности после Смутного времени). Затем была установлена пошлина в половинном размере, что составляло 2% от стоимости товаров. Голландцы не проявляли в торговой деятельности стремления к установлению монополии, хотя активно боролись с англичанами.

Голландцы активно занимались в основном посреднической торговлей между Московией и Францией. Они имели сильный флот, опыт торговли. Голландские матросы были неприхотливы, а значит, дешевы, но квалифицированы. Голландские купцы уже накопили значительные капиталы, что позволяло им прибегать к кредитованию. Франция с удовольствием пользовалась их посредническими услугами, экспортируя в Россию вина, спирт, уксус, писчую бумагу, пряности, сухофрукты и канадского бобра (его в России вычесывали и продавали назад в Европу на отделку дорогого платья). Из Московии вывозили говяжье сало (для изготовления сальных свечей, освещавших мануфактуры), ворвань (китовый жир), воск, кожи, мед, чесаный лен, коноплю, канаты, коровье масло, мясо, смолу, де-

готь, оконную слюду, пшеницу, рыбий клей, поташ, семгу и сушеную треску, мыло, сапожные гвозди, сошное железо.

Объемы торговли со Швецией были невелики, так как вывоз из Швеции был весьма ограничен и тоже связан рамками Ганзы. Мешали также частые военные столкновения с этой страной. Из Швеции ввозилось преимущественно железо, а вывозился хлеб.



Следует отметить, что некоторые товары вывозились не каждый год. Так, например, шелк вывозился примерно раз в три года, а хлеб — только при выгодной конъюнктуре, т.е. при высоких ценах на европейском рынке. Обращает внимание то, что 38,6% экспорта составляет сельскохозяйственная продукция, что говорит о продовольственной независимости и значительном прибавочном продукте в этой отрасли экономики. Промышленные товары составляют 35,1%, продукты лесных промыслов и рыбной ловли — 31%. Только 1,2% приходится на товары транзитной торговли.

Еще при Иване III возобновилась торговля с греками. Поводом послужил массовый приезд греков в Россию после бракосочетания Ивана III с Софьей Палеолог в 1472 г. Грекам и молдаванам было не только разрешено беспроцентно торговать и иметь торговые дворы в Москве и Путивле, но даже предоставлено из казны довольствие: мясо, свечи и т.п. Греки привозили в основном драгоценные камни, жемчуг и другие предметы роскоши, вывозили ценные легкие меха.

В рассматриваемый период сохраняла важное значение и азиатская торговля. Установились тесные торговые связи с хивинцами, бухарцами, персами, шамаханцами, крымскими татарами, ногайцами. Этому способствовало присоединение Казани в 1552 г. и Астрахани в 1556 г. В результате

в Астрахани возник оживленный рынок пушнины, азиатских и европейских товаров. В 1563 г. был подписан торговый договор с Шамахой, в 1569 г. — с Бухарой. Первой из европейских стран Россия подписала равноправный торговый договор с Китаем (Нерчинский договор 1689 г.). Русские купцы тоже часто посещали Хиву и Бухару. Отношения складывались дружественные и



В. И. Суриков. «Покорение Сибири Ермаком»

и омрачались лишь грабежами, которыми занимались казаки и кочевники. В Астрахани находилось Бухарское подворье, куда поставлялись также индийские товары. Армяне торговали в Астрахани персидскими товарами. Хивинцы и ногайцы поставляли степные товары: лошадей, кожи, сало, овчины.

В XVII в. были предприняты попытки установить непосредственные торговые связи с Индией. Но они встречали различные препятствия со стороны посредников: бухарцев и персов. Успеха добились сами индийские гости. Они приезжали в Астрахань, появлялись в Москве и Ярославле. Однако значительного развития эти отношения не получили.

Покорение Сибири дало возможность установить торговые связи с Китаем. В 1654 г. в Китай был послан первый русский караван с посольством Федора Байкова. Центром торговли с Китаем был Тобольск, ближайшим пограничным пунктом — Нерчинск. Китайцы привозили с собой пестрые ткани, одноцветную китайку, драгоценные камни, фарфор, чай, бадьян, хину, ревень, шелк, вывозили же в основном меха.

Возникновение купеческого сословия

К концу XVII в. формируются несколько видов предпринимателей: иностранные купцы и промышленники; российские купцы; казенные «дворцовые» предприниматели. Наиболее крупным предпринимателем XVII в. в России являлось купечество, вышедшее в основном из посад-

ских людей, разбогатевших на торгах и промыслах и объединенных в торговые корпорации, т.е. Гостиную и Суконную сотни.

Малочисленная привилегированная группа наиболее богатых торговцев и «промышленников» попадала в разряд государевых гостей, которые помимо своего прямого предназначения являлись экономическими советниками царя и выступали в роли торговых агентов казны. Каждый гость имел от царя особую жалованную грамоту, определявшую его привилегии: право быть судимым только самодержцем; право владеть вотчинами и получать поместья; свободно выезжать за границу для торговых дел; освобождение от постоя, податей и общинной службы; право в любое время топить избы и мыльни; варить и держать питье. Гости обладали очень крупными по тем временам капиталами: от 20 до 100 тыс. руб.

Ступенькой ниже в торговой иерархии стояли торговые люди Гостиной сотни. Впервые под этими именами они появились в юридических документах 1598 г. В 1613г. купцам Гостиной сотни пожаловали грамоту почти такого же содержания, что и гостям, но без права выезда за границу.

Еще ниже стояла купеческая корпорация, объединявшая торговцев и получившая название «Суконная сотня» (по-видимому, от Смоленского суконного ряда в Москве). Сотни по размерам торгового оборота делились на 3 статьи: большую, среднюю и меньшую.

Численность торговых людей в XVII в. сокращалась: к концу XVI в. Гостиная сотня насчитывала 358 человек, а в 1649г. — 171. Наблюдалось и уменьшение Суконной сотни: в конце XVI в. в ней состояло 250, а в 1649 г. — лишь 116 человек. Это объяснялось большим числом обязанностей, выполняемых купечеством в пользу государства. «Государева служба» носила многообразный и довольно обременительный характер: она обязывала «безотступно быть у государева дела», выполнять разнообразные финансовые поручения, контролировать деятельность казенной промышленности и торговли. Состоявшие на «государевой службе» не имели права «ходить за своими торгами и промыслами». Так, во главе крупных таможен находился, как правило, купец из гостей, а в качестве помощников у него служили члены Гостиной и Суконной сотен. Гости управляли Денежным двором. Правительство вело обширную внешнюю торговлю, и все операции по покупке и продаже казенных товаров также выполнялись ими. После окончания службы все купцы должны были отчитаться перед государством. Вот почему купечество проявляло огромную заинтересованность в увеличении численности своих организаций.

Наиболее крупными представителями торгового мира XVII столетия были москвичи Василий Шорин, Евстафий Филатов, дединовцы (дворцовое село Дединово Калужской губернии) братья Василий и Григорий

Шустовы, устюжане Василий Федотов-Гусельников, Ревякины, Босые, ярославцы Григорий Никитников, Надея Светешников, Михаиле Гурьев. Среди гостей наибольшую известность получил Григорий Никитников, торговавший сукном, миткалем, рыбой и солью. В караванах, отправлявшихся из Астрахани в Нижний Новгород, всегда были многочисленные суда с его товарами. Плата Никитникова на таможенных составляла десятую часть всех собираемых пошлин.

Одними из самых выдающихся предпринимателей XVII в. были Строгановы, Пользуясь близостью к царскому двору, они занимались самыми разнообразными торгово-промышленными предприятиями: от солеварения до торговли русскими товарами за рубежом. Начало их «возвышения» относится к 1615 г., когда Аникей Федорович Строганов, сын разбогатевшего поморского крестьянина, осевшего в Соли-Вычегодской, занялся скупкой имевшиеся там соляных варниц у крестьян и посадских людей. Таким образом, они не стали основателями производства, а лишь использовали традиционный промысел. Следует отметить, что варницы и земли они не столько покупали, сколько получали через ростовщическую деятельность.

Кроме соляного промысла, Строгановы вели обширную торговлю, скупая на Урале пушнину у хантов и манси продавая ее через Архангельск иностранцам. К этому времени Строгановы уже имели

прочные связи с правительством, оказывая важные услуги государству и лично Ивану Грозному, поэтому по их просьбе в 1558 г. им передаются обширные земли Прикамья. Если в начале XVI в. Строгановы еще числились крестьянами, то к концу этого века они уже стали купцами, а в XVII в. получили почетное звание «именитых людей». Дворянами они становятся только в XVIII в.

Строгановы не ограничивались добычей соли. В составе их хозяйства функционировали металлургическое и кожевенное производства.

В XVI веке Строгановы организовали промысловую колонию на Новой Земле. Их люди добывали там моржей, нерпу, китов и касаток.

Составной частью хозяйства Строгановых было сельское хозяйство,



*Русский купец.
Середина 17 в.*

которое играло вспомогательную роль. Для содержания зависимых людей, действия соляных промыслов требовалось много хлеба, овса и сена. Закупать все это в условиях слабого еще развития рыночных отношений, да к тому же не в Москве или Ярославле, а на восточной окраине, было дорого, сложно, а часто даже и невозможно. Поэтому хозяйство строилось на натуральной основе и необходимые сельскохозяйственные продукты производились на месте.

Торговые интересы Строгановых не ограничивались Сибирью — для проникновения на рынки Западной Европы они подбирали торговых агентов из числа взятых в плен, содержавшихся в тюрьмах, приглашали опытных иноземных мастеров для постройки судов и моряков. На протяжении всего XVII столетия влияние Строгановых, получивших звание «именитых людей», на торговлю и промыслы страны оставалось весьма значительным.

Строгановы были крупнейшими, но не единственными предпринимателями недворянского происхождения. Хозяйство торгового человека из Ярославля Светешникова во многих отношениях похоже на хозяйство Строгановых. Светешников тоже занимался солеварением, но если Строгановы с солеварения и начинали, то Светешников начал с торговли. Соляные промыслы Светешникова находились на Волге — около Костромы и Самары. На промыслах использовался наемный труд.

Но в основном Светешников занимался все-таки торговлей. Отделения его торговой фирмы были в Мангазее, Якутске, Тобольске, Нижнем Новгороде, Архангельске, Ярославле, Перми, Москве и Пскове. Ежегодно в Сибирь направлялись обозы с русскими и европейскими товарами, которые обменивались там на пушнину.

Несколько слов еще о двух предпринимателях из купцов. Гостю Панкратьеву принадлежало 13 варниц Сереговского усолья на Северной Двине. Промысел обслуживался частично наемными людьми, частично — холопами владельца. Сельским хозяйством при промыслах занимались также холопы: они работали на скотном дворе и занимались хлебопашеством в четырех деревнях.

Ярославский купец Гурьев начал с торговли. Его приказчики действовали в сибирских городах, Казани, Астрахани. На Яике (Урале) он организовал рыболовный промысел, где не только ловили, но и перерабатывали осетровую рыбу. От других осетровых промыслов гурьевский отличался тем, что здесь работали его зависимые люди. Для защиты промыслов и поселка была построена крепость.

Основным источником пополнения рядов крупного купечества являлось городское население и крестьянство, часто начинавшее свою торго-

вую деятельность в качестве скупщиков. Большая группа именитых торговых людей вышла из северного черносошного крестьянства, например Федотовы-Гульниковы, разбогатевшие на сибирской торговле. В 40-х годах глава семьи Василий Федотов был уже гостем. Несмотря на это Федотовы продолжали жить в родной деревне и именовали себя «пашенными крестьянами».

Наиболее ярким примером успешного развития русской торговли XVII столетия служит торговое предприятие выходцев из крестьян Сольвычегодского уезда — Босых. Возникшее в конце XVI в., оно сложилось в одном из самых крупных центров севера — в Великом Устюге и расцвело достигло в 30-40-е годы XVIII в. при Алексее Босом и его сыновьях Кирилле и Василии. Торговые операции они осуществляли через Архангельскую ярмарку, центр русской внешней торговли с Западом, Устюг и Сибирь. Приказчики Босых скупали в сибирских городах меха. В 1650 г., например, они вывезли из Сибири почти 7 тыс. шкурок соболей общей стоимостью 10 тыс. руб. в ценах XVII в. Из Европы они привозили товары, которые с большой выгодой продавались в русских городах. На вырученные деньги закупались товары крестьянских ремесел, которые отправлялись в Сибирь. Во главе «торгового дома» стояли братья Босых, но не оставались в стороне и все их многочисленные родственники: с 1654 по 1656 г. торговлей занималось не менее 104 человек. Босых вели также ростовщические операции и охотно вкладывали деньги в землю. Их деятельность охватывала территорию от Архангельска до Астрахани и от Новгорода до Якутска. Организацию торгового дела Босых можно считать типичной для крупной торговли XVII в. После смерти братьев Босых предприятие распалось.

Необходимо отметить, что в России в формировании купеческого сословия и по сравнению с Западной Европой можно отметить следующие особенности.

Одна из особенностей — многоотраслевая структура хозяйства, сочетание промышленного, сельскохозяйственного производства и торговли. Это объяснялось слабым развитием рынка и господством натуральных отношений в феодальном обществе.

Вторая особенность заключалась в том, что купцы-промышленники стремились приобретать землю с зависимым населением не только ради обеспечения промышленных объектов сельскохозяйственными продуктами, но и для того, чтобы приблизиться по своему положению к господствующему сословию феодалов.

Третья особенность — размещение купеческих промышленных объектов на колонизируемых окраинах. Это было связано с тем, что на основ-

ной территории страны те участки земли, которые могли давать повышенный доход, уже находились в феодальной собственности.

В заключение хотелось бы отметить, что торговые люди успешно действовали на внутреннем рынке, а наиболее активные устремлялись за его пределы. Предприимчивость русского купечества тех времен поразительна: его не пугали ни расстояния, ни трудности, ни опасности в пути; не останавливали отсутствие собственных средств и необходимость получения ссуды, иногда на кабальных условиях, приводившая иной раз к катастрофам. Купцы брались за торговлю любым товаром; они успевали совершить не одну далекую торговую поездку в течение года, спеша закончить каждую операцию вовремя. Макарьевская, Свенская, Ирбитская ярмарки, Новгород и малороссийские города, Архангельск и Астрахань были хорошо знакомы купечеству.

Система мер и весов Развитие финансов

Становление централизованного государства позволило приступить к созданию единой системы мер и весов, необходимой для успешного развития товарообмена. На Руси меры веса, объема и длины были самыми разнообразными и отличались большой неточностью.

Высшая единица веса — берковец — содержала 10 пудов, в пуде (16,38 кг) было 40 гривен (фунтов); в гривне (409,5 г) — две гривенки скаловые; в скаловой гривенке (204,8 г) — 48 золотников; в золотнике (4,266 г) — 25 почек, позднее 96 долей. При взвешивании денег счет велся на пироги, которых считалось по 4 на почку или 100 на золотник. Шелк взвешивался литрами (греческий фунт), по 72 золотника в литре. Продукты питания при продаже в розницу взвешивали безменами по 2,5 гривны в безмене (около 1 кг). Большие гру-

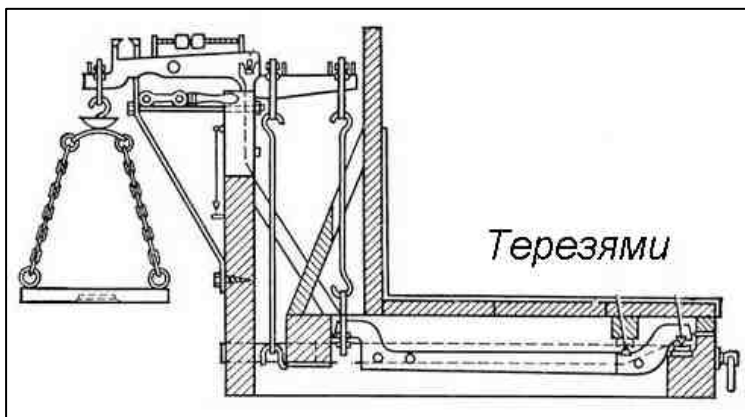

зы измерялись также ластами (мера веса, распространенная в Ганзе). Ласты менялись: в XVI в. в ласте насчитывалось 180 пудов, позднее — 140 и 120 пудов; в XVII в. в ласте было 72 пуда.

Для определения веса использовались весы, безмены, контари, терези и скалы. Безмены — простейшие рычажные или пружинные весы. Терезями назывались большие базарные весы для взвешивания целых возов. Скалами назывались маленькие аптекарские весы для взвешивания золота, серебра, драгоценных камней и аптечных продуктов.

Русский фунт (гривна) был меньше английского на 1 унцию (русская унция составляла около 29,9 г). Русский берковец иностранцы называли шиффунтом.

Сыпучие продукты измерялись по объему, а не весовым способом. Имелись специальные меры объема сыпучих продуктов, сохранившие свое значение вплоть до XIX-XX вв.: оковы (бочки), четверти, осьмины и четверики. Как видно из самих названий, в окове (примерно 840 л) было 4 четверти (209,91 л), в четверти — 2 осьмины (примерно 105 л); в осьмине — 4 четверика (26,2 л) или меры.

Линейные меры составляли версты, сажени, аршины и локти. В межевой версте до начала XX в. насчитывалось 1000 сажений (2,1336 м), в сажени — 3 аршина. Аршин (примерно 71 см) делился на 4 пяди (17,78 см). Локтем (38-46 см) называлась линейная мера, равная примерно 0,5 английского ярда (91,44 см). По торговой книге в локте определено 10 вершков. На практике обычно три локтя принимались за два аршина.

Жидкости измерялись бочками, котлами, ведрами (12,32 л), жбанамми, корчагами, ендовами, кружками, чарками и т.д. Эти меры в большинстве своем были неопределенными. Как сейчас мешок может составлять 40 кг, а может — 50 кг, так и тогда котел мог быть меньше трех ведер, а мог быть свыше 20 ведер. Так же дело обстояло с остальными мерами. Поэтому цена назначалась в каждом конкретном случае.

Ввиду неточности мер в расчетах царил беспорядок и произвол, сделки совершались в основном на глаз. Купцы обычно покупали товар возами, лодками, стругами, целыми складами, не стремясь к точным подсчетам. Существовало даже поверье (говорят, позаимствованное у восточных народов), что точное измерение вредит торговому счастью. Этим, кстати, пользовались европейские купцы, обмеривавшие и обвешивавшие русских. Плутовали и русские купцы; порядочность и честность в совершении сделок, контролировавшиеся в прошлые периоды церковью, забывались.

Образование централизованного государства и формирование национального рынка требовали создания единой денежной системы. В период феодальной раздробленности отдельные княжества и земли само-

стоятельно чеканили самые разные денежные знаки, на денежную систему Руси оказали существенное влияние и татарские деньги. Деньга Московского княжества сохраняла свое значение и в годы формирования централизованного государства, хотя постепенно обесценивалась. При Дмитрии Донском деньга весила 24 доли (1,06 г), при Иване III — уже не более 9 долей (менее 0,4 г). К началу XVI в. монеты потеряли еще примерно 15% своего веса. Новгородская деньга весила вдвое больше, чем московская, — московка. В Новгороде к чеканке денег вообще относились более строго, чем в Москве, хотя начали ее только в XV в. До этого в обращении ходили заграничные денежные знаки. При Иване III из гривенки (48 золотников серебра, равные примерно 204,8 г) чеканилось 260 монет-новгородок. Таким образом, монета имела весовое содержание 0,786 г серебра.

Денежную систему упорядочили только в 1535 г. — во время регентства Елены Глинской — матери Ивана Грозного. Были введены стандарты веса, оформления и соотношения денежных знаков. Из гривны серебра стали чеканить 300 денег (вес новой монеты составлял 0,68 г). На этих монетах было изображение Георгия Победоносца с копьем, они стали называться копейными или копейками. Оставались в обращении и прежние московки, на которых сохранилось изображение всадника с мечом (меяевые деньги). Копейки были примерно вдвое тяжелее мечевых денег, на рубль уходило приблизительно 16 золотников серебра. Более мелкие монеты — полушки — равнялись 0,5 московской деньги и имели изображение птицы. С появлением копеек полушки стали составлять 0,25 копейки. С XV в. чеканилась серебряная монета алтын, которая равнялась 6 московкам, после реформы она приравнивалась 3 копейкам. Только в конце XVI в. на монетах начали чеканить год выпуска «от сотворения мира».

Развитие внутреннего и внешнего рынков усиливало потребность в средствах обращения, а отсутствие собственных месторождений благородных металлов вызывало серьезные затруднения. В этих условиях государство справедливо рассматривало в качестве основного их источника внешнеторговую деятельность и активно занималось ею. Доходы от казенных монополий во внешней торговле и таможенные пошлины поступали в иностранных серебряных монетах. С 1654 г., при Алексее Михайловиче, иностранные серебряные деньги — иоакимстаперы (ефимки) — стали перечеканиваться с выгодой для государства в русскую монету. При реальном содержании серебра на 42 копейки из одного иоакимсталера получали при перечеканке 64 копейки.

Вопросы для обсуждения

1. Укажите причины возвышения Москвы и превращение в центр объединения русских земель?
2. Почему земледелие становится основным занятием населения?
3. Что тормозило развитие капиталистических отношений в России?
4. Почему иностранцы активно основывали в России промышленные предприятия?
5. Почему в России собирались ярмарки в осенний и зимний период?
6. На каких товарах специализировалась торговля между Россией и Западной Европой?
7. Какие единицы веса используемые в XV-XVII в. Вы знаете?
8. Когда в России были введены единые меры измерения и денежных знаков?

Кроссворд для проверки знаний по теме:

Образование русского централизованного государства и развитие предпринимательства (XV-XVII вв.)

По горизонтали:

1. Прибор который использовался XV-XVII веке для определения веса.
2. Экспортный товар.
3. Российская продукция вывозимая в Англию.
4. Название одной из частей системы трехполья.
5. Одна из специализаций кузнечного ремесла.
6. Прозвище одного из московских князей.
7. Прозвище князя основавшего город Москву.
8. Этот швед в 1634 г. получил разрешение в селе Духонине построить стекольный завод.
9. Этот голландец в 1632 г. получил разрешение на выделку железа близ Тулы.
10. Так в старину называли китовый жир.
11. Этот человек в 1554 г. создал акционерную компанию по торговле с Русью, названную Московской.
12. Этот человек в 1654 г. возглавил первый русский караван с посольством в Китай.
13. Товар посыпавший в России из Франции.

14. Так в России называли тонко выделанную кожу.

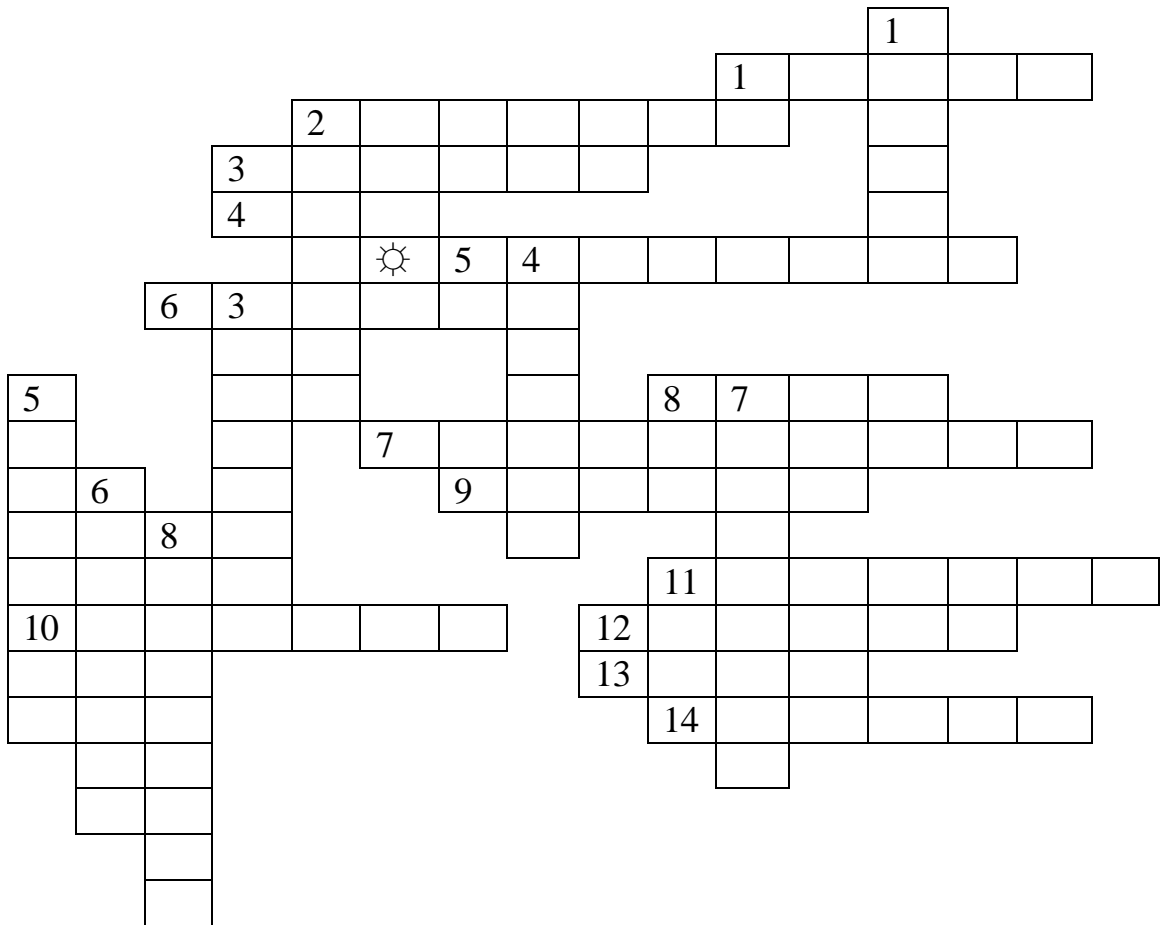

По вертикали:

1. Товар ввозимый из Китая.
2. Название способа обработки земли, при котором поле использовалось 10—15 лет подряд, а затем несколько лет земли отдыхали и рыхливались вновь.
3. Фамилия тульского кузнеца, известного как родоначальника династии Демидовых.
4. Имя русского князя.
5. Название единицы веса, которая содержала в себе 10 пудов.
6. Город, в Сибири прославившийся посреднической торговлей с Китаем.
7. В этой «палате» в Москве изготавливали мушкеты, карабины, пистолеты.
8. Фамилия одного из самых выдающихся предпринимателей XVII в.

РАЗВИТИЕ ПРЕДПРИНИМАТЕЛЬСТВА И ФИНАНСОВ В ЭПОХУ ПЕТРОВСКИХ ПРЕОБРАЗОВАНИЙ(1700-1725гг.)

С середины XVII века сословно-представительная монархия в Русском государстве начинает постепенно трансформироваться в абсолютную монархию. Экономические и социальные условия для формирования абсолютизма сложились лишь к концу XVII в. Для этого были необходимы мощный бюрократический аппарат, регулярная армия и полиция, все это требовало больших денежных вливаний. Такие деньги государева казна стала собирать в виде прямых и косвенных налогов, торговых, таможенных и судебных пошлин и от государственных монополий лишь к концу XVII в.

Существенное увеличение доходов государевой казны к концу XVII в. обусловлено было тем, что на протяжении этого века сформировался единый общероссийский рынок. Развивалось товарное производство, к середине XVII в. на территории Русского государства насчитывалось свыше 250 городов (без Украины и Сибири). Некоторые из них по меркам того времени были весьма велики. Так, в Москве насчитывалось 270 тыс. жителей. Удельный вес городского населения (основного налогоплательщика торговых и таможенных платежей) в общей массе населения страны увеличился с 2 % в XV-XVI вв. до 3,2 % к концу XVII - началу XVIII вв. Сложилось региональное разделение труда. Так центром металлургии и металлообработки стали районы Тулы и Серпухова, Тихвина, Устюжны Железнопольской. Соль добывалась в Поморье. Ярославль, Вологда, Казань, Нижний Новгород славились обработкой кожи, Поволжье давало хлеб и т.д. На базе регионального разделения труда возникли всероссийские ярмарки - Макарьевская (вблизи Нижнего Новгорода), Свенская (у Брянска), Ирбитская (на Урале). В рыночные отношения втягивалось не только городское население, но и дворянство, и даже крестьянство, особенно черносошное, и монастыри. Быстро расширялась внешняя торговля через единственный порт на Белом море - Архангельск (3/4 внешнеторгового оборота), а также через Астрахань (торговля с Востоком). С Запада шли в основном промышленные изделия, а с Востока - предметы роскоши.

Мощный импульс развитию промышленности был дан в результате экономической политики Петра I. Достаточно сказать, что за первую четверть XVIII в. было построено свыше 300 крупных заводов и мануфактур, главным образом металлургических, по выделке оружия, парусно-полотняных, суконных, кожевенных. Впервые строятся бумажные, цементные, пороховые заводы, даже шпалерная фабрика, выпускавшая обои. Центр металлургической и металлообрабатывающей промышленности пе-

ремещается на Урал. В конце петровского царствования Россия не только прекращает импорт металла, но впервые начинает его экспортировать: К середине XVIII в. Россия вышла на второе место в мире по объему выплавки металла (после Швеции).

Финансовые реформы

Финансовые реформы имели важнейшее значение в становлении и развитии абсолютизма. Именно появление доходов, независимых от сословно-представительных органов, и достаточно крупных, чтобы содержать многочисленный бюрократический чиновничий аппарат, регулярную армию и полицию стало важнейшим условием становления абсолютизма.

Уже во второй половине XVII в. древнее поземельное «посошное» обложение было заменено на подворное, при котором прямые налоги взимались с крестьянских и посадских дворов, многочисленные натуральные повинности переведены в денежную форму и сведены в единый сбор. Упрощена была и система таможенных сборов - 5 % от стоимости товара. Упрощение системы налогообложения увеличило доходную часть бюджета, которая состояла из прямых налогов (стрелецкая подать и ямские деньги), косвенных налогов (таможенные и кабацкие сборы, соляной налог) и доходов от перечеканки денег. Общая сумма доходов в 1680 г. составляла 2 млн. рублей, расходная часть - 1,5 млн. рублей.

Формирование регулярной армии, строительство флота, расходы на ведение войн и строительство Петербурга, казенных заводов и т.д. резко увеличили расходы и потребовали новых источников доходов. Было введено множество новых сборов: с бань, лавок, дубовых гробов, рыбной ловли, пасек, мельниц, лошадей и со свадеб, русского платья, извозчичьих хомутов, речных судов, с бород.

26 августа 1698 г., на следующий день после прибытия из-за границы, царь выступил в роли цирюльника — велел принести ножницы и



самолично обрезал бороды у шокированных этой выходкой бояр. Первые указы на этот счет состоялись, видимо, в конце 1698 — начале 1699 г. Основанием для такого суждения является относящийся к этому времени металлический бородовой знак — своего рода квитанция об уплате денег за ношение бороды. Законодательство о бороде совершенствовалось. Цесарский резидент Плейер доносил в Вену 24 января 1701 г. об обложении права носить бороду специальным налогом — со знатных и богатых по 50 рублей за бороду, а с остальных — по две гривны. Первый сохранившийся указ о брадобритии был обнародован 16 января 1705 г. Указ обязывал все население страны, за исключением священников, монахов и крестьян, брить бороды и усы. Тем, кто не желал расставаться с растительностью на лице, надлежало платить дифференцированный налог: гостям и торговым людям первой статьи гостинной сотни — по 100 рублей в год, служилым людям московских и городских чинов, а также торговым людям второй и третьей статей гостинной сотни и верхушке посада — по 60, а остальным посадским людям и боярским холопам — по 30 рублей в год. Облагалась пошлиной и крестьянская борода, но на льготных условиях: крестьянин платил пошлину по две деньги при въезде в город и выезде из него.

23 января 1700 г., был обнародован указ о введении в России с 1 марта гербовой, или орленой (как она тогда называлась), бумаги. Суть новшества состояла в том, что все частные акты (челобитные, сделки на куплю-продажу земли, крепостные заемные документы, а также выписи из официальных бумаг) должны были составляться на бумаге на которой помещался герб — двуглавый орел (отсюда — орленая бумага). Наличие герба значительно удорожало бумагу, причем цена ее была дифференцированной и зависела от суммы, на ко-



торую заключалась сделка: лист гербовой бумаги, на которой оформлялись сделки от 50 рублей и выше, стоил 10 копеек, акты на сумму менее 50 рублей оформлялись на бумаге ценой 4 копейки. Мировые челобитные, за которыми следовало прекращение судебных тяжб, подавались на бумаге ценой в половину копейки.

Было введено ряд новых налогов: драгунский сбор на содержание драгунских полков, табачный откуп, сбор на постройку судов. Уже в 1701 г. новые источники дали сумму в 1 257 295 руб., что практически равнялось бюджету 1680 г. При этом все старые налоги были сохранены.

Увеличение военных расходов с началом Северной войны побудило правительство по примеру Западной Европы активно использовать регальные права. Особенно возросла роль монетной регалии. Петр I запретил допускаяшуюся ранее чеканку монеты частными ремесленниками. В 1701 г. передел монеты принес государству 791 729 руб., в 1702 г. — 1 296 978 руб., в 1703 г. — 738 647 руб. В 1718 г. проведена денежная реформа, выпущены новые серебряные монеты с пониженным содержанием серебра и медные монеты, что привело со временем к инфляции, но дало значительный доход государству. В 1723 г. монетная регалия была отменена вследствие относительно низкой доходности. Ряд ученых считают, что отмена регалии стала результатом осознания Петром I того, что денежная система является основой нормального функционирования экономики, а не средством пополнения бюджета.

Значительным событием в истории денежного обращения в России стало освоение собственных месторождений серебра и меди. В 1704 г. началась плавка и чеканка монет на Нерчинском сереброплавильном заводе. Однако объемы добычи не позволяли полностью решить проблему бюджетного дефицита.

В поисках новых источников доходов правительство перевело в государственную собственность ряд объектов, установив за пользование ими оброк. Была запрещена порубка лесов и проведена их опись (1703 г.), описаны и изъяты в казну рыбные ловли, постоянные дворы, торговые пристани, мельницы, мосты, перевозки, торговые площади, бани (1704 г.). Описанные объекты поступали с торгов на оброк. Затем была установлена государственная монополия на наиболее прибыльные виды торговли. С 1 января 1705 г. была взята в государственную монополию продажа соли, причем акциз составил 100%; 4 апреля 1705 г. — торговля табаком; в 1707 г. — торговля дегтем, рыбьим жиром, мелом, ворванью, салом, смолой; в 1709 г. — щетиной; в 1711 г. — икрой, нефтью, льном, моржовой костью, поташом, рыбой, корабельным и пильным лесом, юфтью.

В 1718 г. правительство приступило к проведению подушной переписи населения, причем подача сведений о количестве числившихся за помещиком крестьян была возложена на самих помещиков. Подать «сказки» указ обязывал в течение года, но прошло несколько лет, а помещики, несмотря на неоднократные грозные напоминания, требуемых сведений не подавали, а те из дворян, которые представили их, как выяснилось, показали не все число крестьян. Не добившись сведений о численности налогоплательщиков от помещиков и монастырей, правительство в 1722 г. решило обревизовать наличные ведомости, привлекая для этой цели офицеров. Таким образом, с 1722 по 1724 г. была проведена ревизия результатов первой переписи. С этого времени последующие переписи населения (а их было проведено до реформы 1861 г. десять) получили название ревизий. Проведенная ревизия и связанная с нею податная реформа имели тройное значение: финансовое, социальное и полицейское.

Финансовое значение состояло в переходе от подворного обложения к подушному. Ревизия учла 5 600 000 податных душ мужского пола, в том числе 5 400 000 крестьян и 183 400 посадских; неподатное население исчислялось 515 000 душ мужского пола, а общая численность населения, включая Сибирь, Прибалтику и Украину, составляла 15 500 000 человек обоего пола.

Размер подушной подати был определен арифметическим путем. На крестьян правительство возложило расходы на содержание сухопут-



ной армии, равные 4 000 000 рублей. Эту сумму разложили на число налогоплательщиков-крестьян. Так получилась некрутая величина — 74 копейки с мужской души. Точно такое же действие произвели в отношении посадского населения, на которое было возложено содержание флота; здесь сумма подати с мужской души составляла 1 рубль 14 копеек.

Все прямые постоянные и временные сборы были заменены подушной податью. Ее размер был исчислен просто. Содержание армии и флота стоило 4 млн. руб. Эта сумма была разделена на количество мужских ревизских душ: с крестьянской пришлось 74 коп., посадской - 1 руб., государственных крестьян - 1 руб. 14 коп. в год. Введение подушной подати

увеличило доходы бюджета до 8.5 млн. руб. (в 1724 г.), причем 55 % давали прямые налоги, а косвенные - 24,9 %. Такая система налогов существовала на протяжении всего XVIII в.

В целом все финансовые мероприятия Петра I преследовали исключительно фискальные цели, в их основе не лежали новые принципы налоговой и бюджетной политики. Прямые налоги по-прежнему не платили служилое дворянство и духовенство, наиболее богатые слои общества. Средства казны тратились почти исключительно на военные цели и на содержание огромной армии чиновников. Так, почти 41% всех бюджетных расходов приходилось на военные нужды, 37,6% — на содержание государственного аппарата и лишь 0,5% расходов направлялось на нужды просвещения, медицины, развитие почты.

Фискальные цели преследовала и реформа местного самоуправления в городах. В 1699 г. в Москве была учреждена Бурмистерская палата (с 1700 г. — Ратуша). Она курировала созданные в городах выборные бурмистерские избы, в ведение которых переходило торгово-промышленное население городов. В результате прекращался произвол воевод в отношении купечества, усиливалось значение последнего и расширялись привилегии. Собранные налоги теперь направлялись в Бурмистерскую палату, которая являлась казначейством. Доходы от стрелецких, таможенных, кабацких и прочих сборов, ранее рассеивавшиеся по 13 приказам, возросли почти на треть и составили в 1701 г. почти половину доходной части бюджета.

Продолжением преобразований местного самоуправления стала губернская реформа 1708г. Ее целью было увеличение доходной части бюджета, а средством — дальнейшая децентрализация финансов. Указом 1707 г. каждый город был приписан к определенному губернскому центру. Возникли Московская, Ингерманландская (позднее Санкт-Петербургская), Киевская, Смоленская, Архангелогородская, Казанская, Азовская и Сибирская губернии.

Каждая губерния была обязана обеспечить снабжение прикрепленных к ней воинских частей и разместить их на своей территории в мирное время. Это еще раз свидетельствует, что все преобразования в государственном управлении в первом десятилетии XVIII в. были подчинены задаче создания и обеспечения регулярной армии как опоры государства, однако косвенно они затронули и городское население. Указ от 1 февраля 1711 г. приписал все полки к определенным губерниям.

Децентрализация власти перенос столицы, частые отлучки Петра I требовали создания в Москве учреждения для контроля над доходами, поступающими из губерний, и распоряжения ими. Такую функцию должен был выполнять Сенат, учрежденный в 1711 г. Вспомогательная роль отво-

дилась Ближней канцелярии. В основу нового коллегиального устройства была положена шведская модель. Финансовые вопросы переходили в ведение Камер-коллегии, Штатс-кон-тор-коллегии и Ревизион-коллегии.

Камер-коллегия становилась главным органом финансового управления и занималась вопросами государственных доходов. Кроме того, в ее ведении были монетное дело, подряды, соляные промыслы, содержание государственных дорог, снабжение населения хлебом во время неурожаев.

Штатс-контор-коллегия (впоследствии Штатс-контора) занималась вопросами государственных расходов. Она составляла росписи расходов на содержание армии, государственного аппарата. В качестве государственного казначейства она выдавала денежные средства учреждениям по распоряжению императора или Сената.

Ревизион-коллегия была органом финансового контроля. Она следила за расходованием денежных средств центральными и местными учреждениями, сверяя данные приходных и расходных книг. Функции Ревизион-коллегии совпадали с функциями старого Счетного приказа. Впрочем, этим сходство коллегий и приказов ограничивалось. Полномочия коллегий в отличие от приказов распространялись на всю территорию государства. В коллегиях были более четко разделены сферы управления и решены вопросы подчинения ведомств. Порядок ведения дел был установлен совещательный, по большинству голосов присутствия.

Взаимоотношение власти и предпринимательства.

Предприниматели, выполнявшие государственные заказы, пользовались привилегированным положением. Они обеспечивались беспроцентной ссудой, инструментами и необходимой рабочей силой. Государство, приступая к строительству промышленных предприятий, сознательно вступало на путь формирования этой группы «казенных» предпринимателей, ибо торговый капитал оставался еще слишком слабым и инертным для участия в рискованном деле создания новой промышленности и без помощи власти и ее поощрения дело обойтись не могло. На первых порах с этой целью использовались даже обращения к торговому населению столицы с призывом найти желающих на роль «содержателей» готовых мануфактур. При этом предпочтение отдавалось представителям крупного купеческого капитала — торговым людям Гостиной сотни. Сре-

ди владельцев московских мануфактур в 1720 г. можно встретить представителей Гостиной сотни — Я.Лушникова, И.Култыгина, ИАкишева и др. Выдающимся коммерсантом начала XVIII в., ставшим «компанейщиком» полотняной мануфактуры в Москве и владельцем суконной «фабрики» в Казани, переданной ему казной, являлся купец Гостиной сотни И.Микляев. О характере и размахе его деятельности говорят следующие факты:



на Макарьевскую ярмарку в 1720 г, он привез большую партию разнообразных товаров (шелк-сырец, бумажные ткани, кружева, пушнину, медь), большую часть которых успешно продал. В торговых операциях Микляева значительное место занимала скупка товаров на местах, покупка иностранных товаров в Архангельске и Астрахани.

Не остались в стороне от промышленных начинаний горожане и ремесленники. В Новгороде небольшой шпалерный и коломяночный заводы принадлежали бывшему мастеру казенной мануфактуры Шаблыкину; бывший царский служитель Р.Ворогин имел несколько небольших производств, мастер Лахов состоял во главе «компанейского» кожевенного завода в Воронеже. К будущим «мануфактуристам» принадлежал известный в XVIII в. горнозаводчик Баташов, из мастеров Измайловского стекольного завода вышли Гаврилов, Логинов, Аксенов. На предприятиях последнего в Можайском уезде производилось оконное и зеркальное стекло, продававшееся в Москве и за границей.

Небольшая часть предпринимателей петровской эпохи вышла из крестьян, что было естественно для феодальной эпохи, когда накопление капитала



крестьянами оказалось затруднено, так как их имущество принадлежало помещику и могло быть отобрано по желанию и произволу последнего.

Но, несмотря на это, среди владельцев железоделательных предприятий были братья Миляковы, торговец кожевенными товарами В.Зайцев, Белопашенцев, А.Гребенщиков, И.Кузнецов и др. Как правило, к мануфактурному производству они переходили от торговли, операций с недвижимостью и ростовщичества. Абсолютное большинство этих промышленников вступало на подобный путь по собственной инициативе.

Невзирая на острую нужду в «содержателях» строящихся предприятий, государство с большой осторожностью относилось к возможным претендентам, тщательно изучая их деловые качества и финансовое состояние. Регламент Мануфактур-коллегии предписывал «в начале смотреть о пожитках и достоинстве» каждого кандидата в «содержатели». Иноземные специалисты, обладавшие необходимыми знаниями и опытом, но не имевшие достаточного капитала, могли содержать мануфактуры только при постоянной помощи и поддержке со стороны казенного ведомства и часто становились убыточными. Даже хорошо известные Петру Тиммерман и Лойд с трудом получили предприятия во временное пользование. Исключение среди иностранных претендентов составлял Тамес, основавший самую крупную в стране полотняную мануфактуру с 761 рабочим и 336 станами.

Для становления «будущего класса» промышленников правительство использовало раздачу «премий». Так, Волкову было подарено 5 тыс., Короткому — 3 тыс., компании Бабушкина — около 4 тыс. руб. Случаев выдачи крупных субсидий было немного. Но, принимая во внимание, что помощь «содержателю» оказывалась не только в денежной форме, но и в бесплатном предоставлении «дворов», иногда с каменными строениями, оборудования, сырья, беспроцентных ссуд и пр., нужно признать, что вклад казны в создание новых предприятий был довольно значительным. В 1720г. компания Щеголина получила строения и инструменты Суконного двора вместе с мастеровыми, а кроме того 30 тыс. руб. в качестве ссуды. В том же году та же сумма была выдана Докучаеву на устройство суконного завода. Причины такой заботы властей о формирующемся промышленном «сословии» следует искать в недостатке крупных денежных средств, необходимых для строительства мануфактуры. Для исправления этого положения правительство встало на путь поощрения образования промышленных компаний. Основным капитал подобных компаний составлялся из индивидуальных вкладов. Такие хозяйственные структуры отличались большей устойчивостью, на них в меньшей степени отражалось разорение отдельных лиц. Для ускорения создания промышленных компаний Петр I шел на крайние меры — сам подыскивал «компанейщиков», принуждал «строить компании», не обращая внимания на их желания. Для предпринимателей, бравших на себя тяжелое бремя создания

мануфактур, промышленная деятельность становилась своеобразной «обязательной службой по наряду», превращалась в повинность. Для постоянного их пополнения правительство переводило деловых людей из Москвы и других городов России в новую столицу. Предпринимателей нередко не нанимали, а принуждали к «государеву делу» силой. Такая правительственная опека была присуща практически всем государствам с имперскими устремлениями.

2 марта 1711 г. был обнародован царский указ, предоставлявший право «людям всякого звания» заниматься торговлей. Одной из причин «смены курса» являлось стремление втянуть в промышленную деятельность частный капитал. Но было еще одно обстоятельство, вынуждавшее правительство отказаться от части своих мануфактур: на многих из них производство не развивалось и даже становилось убыточным, и государству было невыгодно их содержать.

Государство очень внимательно относилось к положению на этих предприятиях. Плохая работа для новых владельцев оборачивалась штрафами, а успешная поощрялась привилегиями. В 1721 г. петровским указом «купеческие люди и разночинцы» наделялись правом покупать крестьян для фабрик и заводов «под такой кондицией, дабы те деревни всегда были уже при тех заводах неотлучно». Продолжением подобной политики явился указ 18 июля 1722 г., воспрещавший возвращение с фабрик законным владельцам мастеров и учеников, «чьи бы они ни были, хотя бы и беглые явятся».

В следующем году ряд суконных предприятий передавался частным лицам, с тем чтобы казна через пять лет могла уже получать изделия русского производства. Все эти мероприятия шли в общем русле политики, проводимой Петром I, по формированию слоя «содержателей» предприятий, связанных с казенными интересами. Практика передачи предприятий захватила различные отрасли промышленности.

Всем этим «партикулярным людям» государство даровало большие привилегии, носившие зачастую монопольный характер. В 1718 г. такие права на 10 лет оно предоставило купцу Павлу Вестову при устройстве в Москве сахарных заводов. В 1719 г. стольнику Афанасию Савелову и купеческим сыновьям Томилиным давалась «привилегия» на устройство скипидарных, канифольных заводов, допол-



ненная правом торговать произведенными ими изделиями в России, а излишки производства беспошлинно вывозить за границу. Компания, специализировавшаяся на изготовлении волочильного и плющильного золота, получила даже разрешение «отбирать безденежно, как серебро, так и инструменты того, кто будет сверх их компании оное мастерство производить».

Для защиты отечественной промышленности правительство встало на путь ограждения нарождавшейся отечественной промышленности от конкуренции со стороны иностранных предприятий. Покровительственный таможенный тариф 1724 г. устанавливал высокую пошлину на зарубежные товары, которые вырабатывались или могли производиться русскими мануфактурами. Согласно новому тарифу на производимые в России в достаточном количестве товары пошлины устанавливались в размере 75% ее стоимости, например, на парусину, шелк, крахмал, пергамент и т.д.; высокопокровительственными пошлинами (50%) облагались полотно, бархат, серебро и пр., умеренными (25%) — шерстяные ткани, выделанные кожи, железное оружие и др.

Преимущества «казенных фабрикантов» сыграли не последнюю роль в вовлечении дворянства в промышленные начинания правительства. Но на первых порах число их было невелико. В металлургической промышленности — князь А.М. Черкасский и дворянин Колмовский, «компанейщик» суконной фабрики генерал-майор Корчмин, владелец красочных заводов стольник Савелов. Наибольшую долю «дворян-предпринимателей» составляли ближайшие соратники Петра. В 1714 г. парусную фабрику на Клязьме соорудил А.Д. Меншиков. В 1718г. кабинет-секретарь А.В. Макаров построил суконную мануфактуру. А годом раньше по именному царскому указу была учреждена шелковая компания Апраксина, Толстого и Шафирова.

Государственная политика в области промышленности

Петра I нередко именуют создателем русской промышленности. Действительно, получив от предыдущего правления около 30 мануфактур, Петр I оставил после себя более 200 мануфактур, коренным образом изменив структуру экономики.

В промышленной политике петровского времени выделяются два этапа.

✓ На первом (до 1709-1710 гг.) основное внимание уделялось потребностям армии, поэтому развивались преимущественно металлургия и горное дело. Для этого периода характерно жесткое командное управление экономикой.

✓ На втором (1710-1725 гг.) — значительные успехи были достигнуты в гражданских отраслях. Были предприняты некоторые усилия в деле поощрения крупного частного бизнеса и мелкотоварного производства.

Казенные мануфактуры и заводы организовывались на стратегически важных направлениях, в основном связанных с обеспечением армии. Для создания крупных производств в компании принудительно объединялись капиталы частных предпринимателей и привлекались иностранные.

Во время своего первого путешествия за границу Петр I, по просьбе своего ближайшего сподвижника А. Виниуса, нанял для заводов голландских мастеров. Тогда же в Англии были заключены контракты с 60 мастерами ювелирного дела, а в Голландии — еще со 100. В 1702 г. в Германии был опубликован манифест, на выгодных условиях приглашавший в Россию ремесленников, людей, готовых начать промышленное производство. Англичанин Лейд в 1709 г. получил от правительства приглашение усовершенствовать стекольное производство и обучить необходимое количество русских мастеров. Иностранцы оказали большую помощь в освоении Урала. При их участии были построены, например, Каменский, Унтусский, Невьянский и Алапатьевский горнодобывающие и металлургические казенные заводы. Образование нового «железодельного» района завершилось основанием в 1723 году Екатеринбурга.

По инструкции Мануфактур-коллегии, в случае, если иностранный мастер захочет выехать за границу до контрактного срока, производилось строгое расследование, не было ли ему какого стеснения, не обидел ли его кто-нибудь, и хотя бы он не выразил прямо недовольство, и не только показал вид недовольного, предписывалось жестоко наказывать виновных. Такие выгоды давались иноземным мастерам и фабрикантам с неременным условием: «учить русских людей без всякой скрытности и прилежно».

Во втором десятилетии XVIII в. получила распространение практика передачи казенных предприятий в частные руки. Такие производства работали, как правило, на государственный заказ, и правительство строго следило за качеством продукции и соблюдением технологии производства.

В Туле, где железодельное производство было основано еще в XVII в., при Петре I оно укрепилось. Были построены дополнительно казенный завод и частные, принадлежащие мастерам Никите Демидову. Это

были неординарные личности. Никита Демидович Антуфьев был крестьянского происхождения. Унаследовав кузнечное дело отца, Демидов обратил на себя внимание Петра в 1700 г. исключительным мастерством в изготовлении ружей. Царь подарил ему 100 руб. и для расширения дела распорядился выделить несколько десятин земли неподалеку от Тулы. Именно здесь Демидов создал свой первый железоделательный завод и стал поставлять в Пушкарский приказ металл более чем в 2 раза дешевле, чем остальные производители. В награду за заслуги он получил в собственность земли, права на добычу руды и рубку леса. Практичный Демидов обратил внимание на перспективность уральских рудных месторождений, и по его ходатайству в 1702 г. Невьянские казенные заводы были переданы ему в условную собственность с правами на покупку к ним крепостных. Условием же являлись обязательные поставки в казну продукции заводов в счет погашения затрат на строительство. В 1718 г. он построил Быньтовский завод, в 1721 г. — Верхнетурский медеплавильный завод, в 1725 г. — Нижнетагильский, а в 1726 г. — Нижне-Лайский чугуноплавильные заводы. Помимо этого он расширял производство в Туле, выстроил Ветлужский завод в Костромской губернии.

Однако полностью удовлетворить государственные потребности частные предприятия пока были не в состоянии, поэтому государство строило предприятия и на бюджетные деньги. В Олонецком крае на Онежском озере в 1703 г. был создан чугуноплавильный и железоделательный завод, при котором возник город Петрозаводск. Но главные работы развернулись на Урале. Уже в 1698 г. в Верхотурском уезде был заложен, а в 1701 г. дал первую плавку Невьянский казенный завод, переданный затем Демидову.

Уже в конце XVII в. на Урале было немало промыслов, кузниц, но мануфактуры и заводы появились только при Петре. Причем там впервые в России начали производить металл самого высокого качества. В следующие пять лет были построены Каменский, Уктусский, Алапаевский, Пыскорский, Екатеринбургский, два Тагильских и другие (всего не менее 11) металлургические заводы. К концу же царствования Петра I в Екатеринбургском округе насчитывалось 9 казенных и 12 частных заводов, к которым для работы, охраны и обслуживания было приписано более 25 тыс. душ крестьян.

Особое внимание правительство уделяло суконному производству. Крестьянское сукно было слишком низкого качества для производства обмундирования, иностранное сукно было слишком дорого, а его импорт недостаточен для удовлетворения потребностей армии. Привилегии владельцам суконных мануфактур дали возможность уже к 1712 г. одеть военных в сукно отечественного производства. Качественная парусина вырабатыва-

лась на московских и ярославских мануфактурах. Высокое качество обеспечивалось благодаря строгому государственному контролю. Излишняя регламентация несколько сдерживала рост производства, но к середине XVIII в. полотняных мануфактур было уже 54.

Правительство занималось также распространением передовых для того времени технологий, нередко используя принуждение. В 1715 г. издается указ, запрещающий обрабатывать юфть дегтем на том основании, что обувь, изготовленная из такой юфти, пропускает влагу и расползается в дождливую погоду. Юфть надлежало обрабатывать ворванным салом, указ устанавливал двухгодичный срок внедрения новой технологии. Осенью того же года с амвонов всех церквей страны много раз читали другой царский указ: крестьян обязали ткать вместо узких широкие полотна, пользовавшиеся большим спросом у заграничных покупателей. Этот указ, как и указ о запрещении пользоваться одеждой с волоченым золотом и серебром, был издан без учета последствий его реализации: оказалось, что ткацкий стан для изготовления широкого полотна не помещался в крестьянской избе. Указ пришлось отменить. Ограничения коснулись и купцов: им царь предписал довольствоваться прибылью, не превышавшей 10 %. Подрядчик, позарившийся на большую прибыль, рисковал быть оштрафованным взысканием. Кроме того, из его пожитков будет взыскана сумма для вознаграждения доносителя.

Нововведения приживались с трудом. Примером упорного противодействия новшествам является история с попыткой царя принудить купцов пользоваться при перевозке грузов по рекам судами новой конструкции («новоманирными»), более устойчивыми, чем традиционно русские, особенно в водах бурного Ладожского озера. Здесь противоборствовали друг другу косность и рационализм. Сколько царь ни убеждал в преимуществах новоманирных судов, сколько ни издавал указов, назначавших сроки замены староманирных судов и продлявших эти сроки, но так, кажется, и не достиг желаемых результатов до конца дней своих. Заметим, что первый указ на этот счет был обнародован в 1714 г.

Всячески поощрялись лица, которые стремились стать держателями предприятий. Им выдавались привилегии, т. е. исключительные права на заведение производства в определенных отраслях, а также денежные ссуды. Отметим, что примеры Демидова и Баташева не были единичными. В 1717 г. на 10 лет была дана привилегия Шафирову и Толстому, а в 1718 г. — купцу Вестову на устройство в Москве сахарных заводов. В 1719 г. аналогичные привилегии на создание скипидарных и канифольных заводов получили Афанасий Савелов и купеческие сыновья Томилины. Щеголин получил в 1720 г. строения и инструменты суконного двора вместе с мас-

теровыми и, кроме того, 30 тыс. руб. деньгами в беспроцентную ссуду. Такая же сумма выдана московскому купцу Докучаеву на устройство суконного предприятия в том же 1720 г. (в 1744 г. Докучаев получил еще 30 тыс. руб.). Суммы в 5 тыс. руб. в 1720-х гг. получили кожевенный мастер Риттер, суконщики Воронин, Исаев, Павлов для кожевенного завода, Иван Тамес; в 3 тыс. руб. — Волков для устройства коломянкового завода.

Сельское хозяйство получало мало льгот от государства. Наоборот, по мнению Петра, цены на хлеб должны были оставаться низкими, чтобы побудить население к занятию промышленными видами деятельности. Государство контролировало только получение доходов от производства хлеба и обеспечение армии провиантом. Меркантилистский подход определил развитие винокурения и виноделия: именно Петр впервые провел опыт разведения винограда в Астраханской губернии, пригласив специалиста-француза. Большое внимание уделялось разведению льна и конопли. В 1715 г. был издан указ о всяческом поощрении этой отрасли земледелия. В 1716 и 1718 гг. было установлено строгое наказание (вплоть до смертной казни) за брак, допущенный в результате подмешивания пакли к пеньке. Был также запрещен вывоз льняного и конопляного семени с целью роста производства масел внутри страны и увеличения посевных площадей под этим культурами.

Петр нашел, что земледелец достигнет более высокой производительности труда, если будет убирать хлеб косами, и издал на этот счет специальный указ. Затем был придан общегосударственный размах: из Курляндии и Лифляндии, где уборка хлеба косами с граблями применялась издавна, в губернские города валено было отправить умельцев для обучения приемам уборки новым способом.

Обнародованием указа от 13 декабря 1715 г. царь рассчитывал в мгновение ока расширить площади возделывания льна и конопли. Установлена была и норма прибавки: в районах, где эти культуры возделывались издавна, указ повелевал увеличить посевы не менее чем в полтора раза, а там, где их не возделывали, обучать крестьян новому для них делу.

Государство заботилось и о развитии скотоводства, что объяснялось необходимостью создания сырьевой базы для суконного и кожевенного производства, а также потребностями армии в лошадях. Были выписаны из-за границы опытные специалисты-овцеводы и овцы хороших пород. Овцеводство распространялось часто в принудительном порядке, но всегда поощрялось льготами, ссудами и выгодными подрядами от казенных суконных фабрик. Особенно успешно оно развивалось в Ярославской области и в Малороссии. Успехи в коневодстве были достигнуты в основном в

области разведения и улучшения рабочих пород: битюгов, мезенок, обянок.

Товарный характер стало приобретать рыболовство. Поскольку в результате снижения значения архангельской торговли на Белом море сократилась добыча рыбы, большое значение приобрели астраханские ловли, для упорядочения которых в Астрахани было учреждено особое управление с отделами в Саратове и Гурьеве. Выросло количество ловель на реке Яик, принадлежавших казакам и купцу Гурьеву. Волжская и уральская рыба продавалась по всей России и за границей. Черной икры, например, вывозилось 400 бочек в год. На реках Ладожского бассейна, который обеспечивал рыбой Петербург, была учреждена Ижорская канцелярия. Потребление рыбы в Петербурге благодаря ее дешевизне было очень велико.

Изменение географических ориентиров внешней торговли.

Жесткая фискальная политика требовала усиления позиций государства в сфере торговли. Прежде всего, были введены казенные монополии, как во внешней, так и во внутренней торговле. Круг объектов государственной монополии постоянно расширялся. На первом этапе к ним были отнесены соль, деготь, сало, поташ, смола, икра, собольи меха, юфта и др. С 1711 г. иностранный купец должен был уплатить в Архангельске пошлину в размере 10% от цены товара в талерах, что из-за принудительного курса фактически составляло 20% от цены в рублях. Провоз товара в другой город обходился в 6% от цены, а продав его, следовало уплатить еще 5%.

Создание промышленности и ее сырьевой базы сопровождалось усилением меркантилистских тенденций. Государство стало придерживаться политики протекционизма во внешней торговле. С целью снижения цен на хлеб и отвлечения населения от хлебопашества с 1717г. ограничивался вывоз хлеба и всячески поощрялся его ввоз. С 1723 г. было даже разрешено беспошлинно ввозить хлеб в русские порты и торговать им в розницу, в то же время вывоз хлеба обла-



гался пошлиной в размере 0,5 талера с четверти ржи и 1 талер с четверти пшеницы. Уже упоминалось о запрещении вывоза льняного и конопляного семени с 1715 г. В 1714 г. был запрещен вывоз сырья в иностранные порты через сухопутную польскую границу, чтобы ограничить экспорт и одновременно направить его через Петербург. В том же 1714 г. был запрещен вывоз сырых кож с целью поощрения развития отечественной кожевенной промышленности. В 1712 г. для обеспечения суконных фабрик был запрещен вывоз овчин и шерсти. Еще в 1701 г. был запрещен экспорт бобрового пуха, использовавшегося на русских шляпных мануфактурах. На остальные товары действовали вывозные пошлины в размере 3% от цены товара. Если русские купцы вывозили продукцию на русских судах, то тариф был еще ниже.

С 1724 г. были установлены высокие импортные пошлины в 25, 50, 75 и даже 100%, т. е. вплоть до запретительных. Кроме того, некоторые товары ввозить не разрешалось. Так, например, для поощрения шелковой компании Шафирова и Толстого был запрещен ввоз шелковых тканей и чулок, ввоз полотна облагался пошлиной в 50-75%.

Во внешней торговле предпочтение отдавалось торговым отношениям с Англией и Голландией. При Петре примерно половина петербургской торговли находилась в руках англичан. Тогда же впервые было признано право нейтральной торговли в отношениях с Англией и Голландией. Петр дорожил высоким качеством и относительной дешевизной английских мануфактурных товаров и прочными связями с голландцами, но стремился не допускать монополии отдельных стран на российских рынках. Из соображений политического союза против Швеции в 1689 г. с Польшей был заключен договор на принципах свободной торговли. Аналогично был составлен договор с Пруссией в 1689 г. Русские купцы платили пошлины наравне с прусскими подданными. Подданным России, находящимся на обучении в Пруссии, обеспечивалось покровительство. Розничная торговля иностранцам в основном запрещалась, но встречались исключения, как в уже упоминавшемся случае с хлебом, или в целях стимулирования отдельных региональных рынков, как, например, было в Астрахани. Быстро росло число русских консульств за границей, включая Персию, Турцию, Испанию и другие страны.



Государство способствовало образованию русских торговых компаний. В конце XVII в. в результате вмешательства государства и обострения внутренних конфликтов в купеческом сословии артельные начала стали ослабевать. В 1699 г. был издан Указ о торговых компаниях. В 1700 г. возникло товарищество Бажениных по судостроению и торговле на Северной Двине. В 1704 г. беломорские рыбные промыслы получила компания князя Меншикова и К°. В 1705 г. возникли товарищества по откупу таможен, кабаков и прочих сборов. В 1711 г. в компанию был отдан китайский торг. Как уже упоминалось, в 1717 г. было образовано товарищество Шафирова, Толстого и К° для заведения шелковых фабрик и игольный завод компании Томилина, Рюминых и К°; в 1718 г. в Москве были учреждены компания по производству чулок и лент и компания для основания сахарных заводов. В 1719 г. возникла компания Савелова, Томилиных и К по производству купороса, красок и скипидара. В 1723 г. китовые промыслы на Белом море были отданы товариществу Евреинова и К°. В 1723 г. образовалась гишпанская компания.

С основанием Петербурга туда из Москвы переместился торговый центр России. Рабочее население и купцов переселяли насильственно. Для последних это часто означало разорение, так как разрушались сложившиеся деловые отношения, торговые связи, терялись устоявшиеся рынки сбыта. В начале XVIII в. Петербург был плохо приспособлен для торговли (отсутствовали складские помещения, портовое хозяйство, торговая инфраструктура); в этих условиях ее искусственное насаждение не могло дать положительных результатов. Созданная в 1705 г. в Петербурге биржа, через которую в обязательном порядке должны были проходить товары, приносила в этот период купечеству серьезные убытки.

Товарные потоки принудительно направлялись через западные ворота. В 1713 г. был издан указ о ведении внешней торговли пенькой, юфтью, икрой, рыбьим клеем, смолой, щетиной и ревенем. С 1721 г. в Архангельске и Риге разрешалось продавать за рубеж только продукцию местного производства. Только там разрешалось включение международных торговых договоров. Эти меры на первых порах вызвали резкое неприятие как у русских купцов, так, у их иностранных коллег.

Хозяйственные реформы Петра I, несмотря на их значительность, не привели к созданию развитого рынка в России, хотя способствовали накоплению крупных капиталов в руках отдельных лиц. Основная часть населения продолжала жить в условиях натурального или преимущественно натурального хозяйства, производя основные предметы потребления в рамках семьи. Местные рынки развивались медленно и в основном благодаря кустарным промыслам.

Создание большого числа мануфактур и заводов породило спрос на сырье, рабочую силу, что дало толчок к развитию рыночных отношений. Однако рынок рабочей силы не мог быть создан в условиях крепостного права. В то же время государство пыталось примирить интересы дворян и нарождавшейся буржуазии, предоставив последней ряд привилегий, предупредив тем самым социальный конфликт и отложив решение крестьянского вопроса. В основном нерыночными методами решалась и проблема обеспечения сырьем. Что касается продукции мануфактур, то она лишь в незначительной степени поступала в рыночный оборот, так как в основном предназначалась для удовлетворения потребностей государства, производилась под его опекой и на его условиях.

Слабость частного предпринимательства обусловила широкое распространение государственной собственности, иначе было невозможно удовлетворить растущие потребности государства и обеспечить экономическую безопасность. Сходный путь экономического развития прошли разные страны в отдельные периоды своей истории (Франция, Германия, Япония).

Вопросы для обсуждения

1. Расскажите и дайте оценку финансовым реформам Петра I?
2. Как рассчитывался размер подушной подати?
3. Как строились взаимоотношения государства и предпринимательства в период правления Петра I?
4. Из каких слоев населения формировался слой предпринимателей?
5. Охарактеризуйте государственную политику в области развития промышленности?
6. Назовите фамилии первых отечественных промышленников?
7. Какие меры Петр I предпринимал для развития отечественной промышленности?
8. Охарактеризуйте торговлю в первой половине XVII века?
9. Как осуществлялась в России политика меркантилизма?

Кроссворд для проверки знаний по теме:

Развитие предпринимательства и финансов в эпоху петровских преобразований(1700-1725гг.).

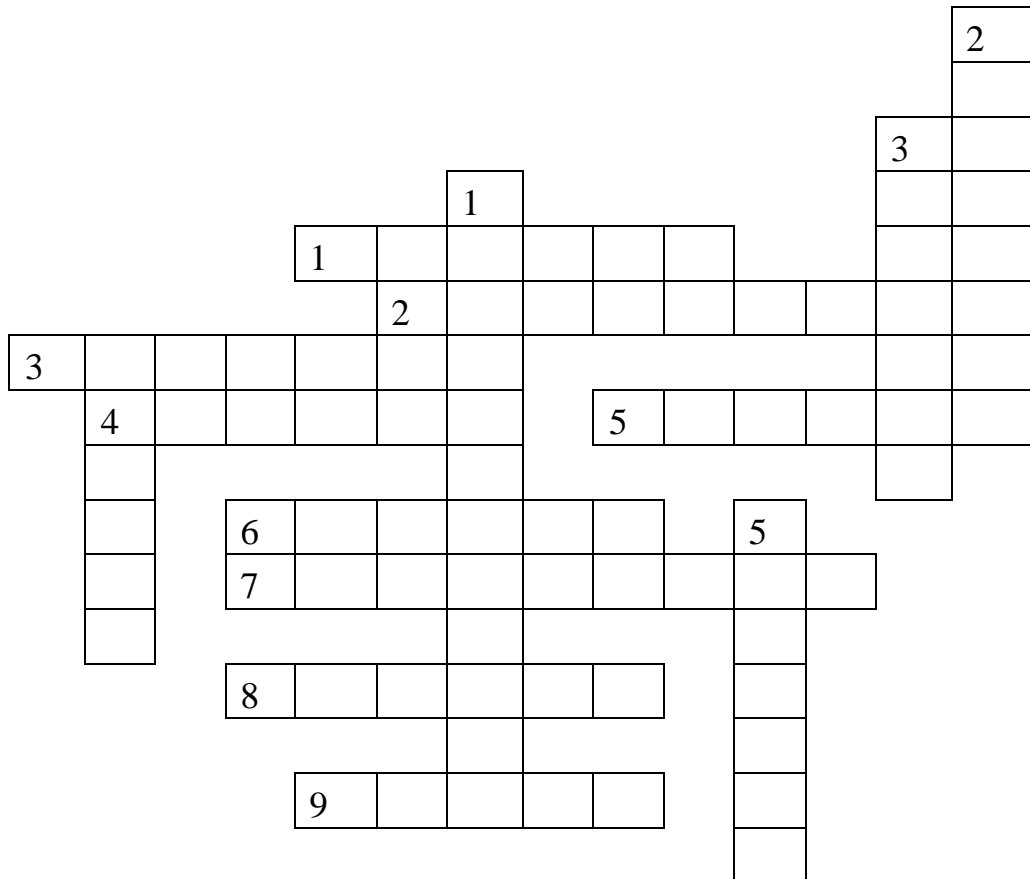

По горизонтали:

1. Страна занимающая в первой половине XVIII века первое место в мире по объему выплавки металла.
2. Этот город славился обработкой кожи.
3. Порода лошадей.
4. С неё брали налоги.
5. Фамилия предпринимателя выходца из крестьян.
6. Фамилия владельца в Москве сахарных заводов.
7. Название одной из крупнейших в России ярмарок.

8. Фамилия иностранца сподвижника Петра I.
9. Фамилия основателя кожевенного завода построенного на государственную суду.

По вертикали:

1. Называние экономической политики периода раннего капитализма, характеризующаяся активным вмешательством государства в хозяйственную жизнь.
2. Фамилия основателя династии Демидовых.
3. Фамилия одного из крупнейших купцов России в первой половине XVIII века.
4. мех этого животного не редко использовался для украшения дамских шляпок.

Фамилия предпринимателя организовавшего в 1719 г. компанию по производству купороса, красок и скипидара.

ПРЕОБРАЗОВАНИЯ В ОБЛАСТИ ФИНАНСОВ И ПРЕДПРИНИМАТЕЛЬСТВА 1725-1800 гг.

Финансовая реформа

Преемники Петра I продолжали испытывать недостаток финансовых поступлений и пытались усилить бремя косвенных налогов, чтобы увеличить доходы бюджета. Видя недостаточность поступлений от прямого подушного налогообложения, гр. П.И. Шувалов ввел множество мелких оброчных статей и сборов с различных промыслов, что, однако, из-за мизерности этих доходов в совокупности с неудовлетворительным состоянием учета не дало устойчивого положительного эффекта, хотя сама идея косвенного налогообложения для того времени являлась новой. Гораздо более известна проведенная Шуваловым в 1753 г. таможенная реформа, отменившая устаревшие внутренние таможенные барьеры и способствовавшая развитию внутреннего рынка. Петр III, продержавшийся на троне всего 6 месяцев, успел сделать попытку получить хотя бы приблизительное представление о состоянии доходов и расходов государства.



Дальнейшие попытки упорядочить государственные финансы были предприняты Екатериной II. В ходе губернской реформы 1775 г. было предписано создать на местах казенные палаты, на которые возлагалось проведение ревизий счетов губернских управлений. Для управления этими контрольными учреждениями в 1779 г. было создано центральное ведомство — Экспедиция ревизии счетов, которая заменила собой Ревизион-коллегию, упраздненную в 1781 г. В 1780 г. была учреждена Экспедиция о государственных доходах, которая в 1781 г. была разделена на четыре самостоятельные экспедиции. Первая из них заведовала доходами, вторая — расходами, третья — ревизией счетов, а четвертая — взысканием недоимок, недоборов и начетов. По сути были созданы финансовые учреждения, выполнявшие функции министерства финансов, счетной палаты, налоговой инспекции и полиции.

Ввиду дефицита государственного бюджета были приняты экстраординарные для того времени меры. В 1769 г. впервые в России в обращение наряду с металлическими деньгами были выпущены бумажные деньги —

ассигнации. По сути это стало формой внутреннего займа. Ассигнации первоначально приравнивались к серебряным рублям. Однако уже к 1790 г. из-за чрезмерных расходов казны их курс составлял лишь 68 коп. серебра, т.е. отмечались инфляционные явления.

Впервые вопрос о государственном кредитовании был поставлен в 1733 г. императрицей Анной Иоанновной, которая, осуждая лихоимство ростовщиков, повелела выдавать ссуды из Монетной конторы под 8% годовых под залог золота и серебра в размере 0,75 стоимости по указной цене. Поскольку при этом запрещалось принимать в залог имущества и драгоценности, то объемы операций были крайне незначительными, а кредит носил чисто потребительский характер.

В мае 1754 г. последовал указ Елизаветы Петровны об учреждении государственных заемных банков для дворянства в Москве и Петербурге для поправления коммерции и купечества в Петербурге при Коммерц-коллегии. Дворянские банки выдавали ссуды на сумму не более 10 тыс. руб. под 6% годовых под залог золота, серебра и драгоценностей в размере 1/3 стоимости обеспечения, а также под залог недвижимости и деревень с крепостными из расчета 20 руб. на крепостную душу. Помимо кредита под залог допускалось кредитование под поручительство знатных лиц. Основной капитал дворянских банков первоначально составлял 750 тыс. руб., но уже к концу царствования Екатерины II достиг 6 млн. рублей.

Купеческим банком могли пользоваться русские купцы, торговавшие при Петербургском порте. Ссуды составляли 75% стоимости залога и выдавались на срок от 1 до 12 месяцев, сверх того ссуда обеспечивалась векселем. В 1764г. было разрешено и кредитование без залога товаров под поручительство магистратов и ратуш. Ссуды были выданы, но не были налажены счетоводство и отчетность, последовали невозвраты. В конечном счете это привело к закрытию в 1782 г. Купеческого банка. В 1785 г. были закрыты Петербургский и Московский дворянские банки, их дела были переданы вновь учрежденному Государственному заемному банку.

Правительство также принимало меры к развитию новых для того времени кредитных операций. В 1757 г. были сделаны попытки наладить осуществление вексельно-переводных операций между Петербургом и 50 крупными городами России.



В 1772 г. были предприняты усилия к развертыванию земельного и ломбардного кредита. С этой целью в Петербурге и Москве были открыты сохранные и ссудные казны. Первые учреждались при воспитательных домах и принимали для приращения процентов вклады как срочные, так и до востребования, а также выдавали ссуды под залог имений на срок от 1 до 5 (впоследствии до 8 лет). Прибыль направлялась на содержание воспитательных домов, что позволяло данным кредитным учреждениям выполнять попутно и социальные функции. Они не имели собственных капиталов и заимствовали средства из сохранной казны под проценты.

На базе закрывшихся дворянских банков был вновь учрежден в 1786г. Государственный заемный банк, который выдавал ссуды под залог помещичьих имений, горнозаводских предприятий и каменных строений в Петербурге. Здесь ссуды выдавались не деньгами, а банковскими билетами под залог имений на 25 лет, принося 5% дохода. Поскольку банкноты обменивались по принудительному курсу, их можно считать замаскированной формой ассигнаций.

Императрица Екатерина Великая с первых лет своего правления постепенно расширяла свободы предпринимательства. На первых порах был принят ряд частных актов в русле политики ликвидации монополий, начатой Петром III. В 1763 г. указом была уничтожена привилегия Федорова и товарищей на исключительное производство сусального золота и серебра, а также бумажных и полотняных обоев. В 1764 г. было подтверждено разрешение заводить фабрики всем без исключения.

Ликвидация системы промышленных привилегий и строгой государственной регламентации производства побудила Екатерину в 1779 г упразднить Мануфактур-коллегию.

Императрица Екатерина Великая в указе от 25 мая 1775 г. купцам было предложено предоставить «добровольное показание на совесть каждому» о сумме имеющегося капитала. Речь шла об отказе от действовавшего со времен Петра I деления по роду деятельности и переходу к имущественному принципу. Зачисление в гильдии производилось в зависимости от размера объявленного



самим купцом капитала: для 3-й гильдии минимум составлял 500 руб.; для 2-й гильдии — I тыс. руб.; для 1-й гильдии — 10 тыс. руб. Имущественный ценз впоследствии неоднократно повышался. Так, в 1785 г. он был установлен в размере 1 тыс. руб. для 3-й гильдии и 5 тыс. руб. для 2-й, а для 1-й он остался на прежнем уровне. Записавшиеся в купечество получали освобождение от тяжелой рекрутской службы при условии уплаты 360 руб. (с 1785 г.—500 руб.), а купцы 1-й и 2-й гильдий освобождались от телесного наказания. Купцам 1-й гильдии разрешалось вести внешнюю и внутреннюю торговлю и иметь фабрики, заводы, морские и речные суда; купцы 2-й гильдии имели право на внутреннюю оптовую и розничную торговлю, могли иметь речные суда; 3-й гильдии разрешалась мелочная торговля в рамках города и уезда. Существовали и особые знаки социального статуса.

Губернская реформа 1775 г. учредила в губерниях казенные палаты и передала в их ведение функции камер-коллегий и штатс-конторы, децентрализовав в определенной степени финансовое управление и создав финансовую базу губернским властям. Однако централизм финансового управления не был утрачен: в центре была учреждена Экспедиция о государственных доходах, которая вместе с Ассигнационным банком работала под контролем Генерал-прокурора.

Развитие торговли 1725-1800 гг.

Развитию производства, расширению внутренней и внешней торговли довольно ощутимо препятствовало слабое развитие путей сообщения и средств транспорта. Весенняя и осенняя распутицы делали непроходимыми сухопутные дороги, соединявшие районы страны и пересекавшиеся в Москве. Государство видело выход из этой ситуации в строительстве каналов. Так, Вышневолоцкий канал (1703—1708) соединил Волгу с Балтийским морем. Обводной Ладужский канал (1732) пропускал уральское железо к Волге, а затем в Петербург или Москву. Правда, в количественном отношении российский торговый флот значительно отставал пока от военного.

Углублению процесса формирования единого всероссийского рынка способствовало усиление хозяйственной специализации и торгового обмена между отдельными регионами страны. Заслуженной славой пользовались российские ярмарки. Важную роль в торговле, в том числе внутренней, играли Москва, Нижний Новгород, Казань, Самара и др.

В целях увеличения доли внутренней торговли в государственных доходах была объявлена монополия на продажу ряда товаров (дорогие вина, водка, табак, соль, деготь, икра, предметы роскоши и т.п.). Кроме того, была использована форма откупов: купец-откупщик получал право на продажу преимущественно монополизированных товаров, а также на прибыли от рыбной ловли, сенокосов, мостов, мельниц и пр. Наживаясь на повышении цен, откупщик обеспечивал себе определенные накопления капитала для дальнейшего расширения своей торговой предпринимательской деятельности.



В начале 50-х гг. были сняты внутренние таможенные барьеры, а добавочная пограничная пошлина на внешнеторговый оборот составила 13% цены товара. Внутренняя торговля в целом соответствовала феодальному характеру экономического развития. Преобладали ярмарочные формы торговли. Сказывалось отсутствие железных дорог, широкого кредита и пр. В то же время ярмарочная торговля все более совершенствовалась, приобретая постоянный (лавочный), а не сезонный характер. Усилилась роль крупных ярмарок: Макарьевской (под Нижним Новгородом), Свенской (под Брянском), Ирбитской (на Урале), Кролевецкой (Польша). Уже к 70-м годам ярмарок и торговых сел в стране насчитывалось более 1,5 тыс. При этом государство сохраняло за собой монополию на торговлю вином, солью, табаком, дегтем, смолой, икрой и пр.

Российскому купечеству были предоставлены определенные льготы и привилегии. Из купеческой среды вышли крупные фабриканты и заводчики. Купечество освобождалось от подушной подати и облагалось гильдейской пошлиной в 1% от объявленного капитала. Рекрутская повинность заменялась уплатой 500 руб. за каждого рекрута. Льготы коснулись и дворян. В начале 50-х годов они получили исключительное право на винокурение, а в начале 60-х — на свободную продажу хлеба за границу.

Своеобразны торговые регламенты этого периода. Так, Таможенным уставом (1755) отечественным купцам дозволялось внутри страны торговать беспошлинно, иностранным разрешалась только оптовая торговля.

Для дворян была позволительна любая торговля без ограничения, а сельским торговцам — не ближе пяти верст (верста равна 1,1 км) к городу. В середине 70-х была провозглашена свобода торгово-промышленной деятельности. В соответствии с «Жалованной грамотой городам» (1785) устанавливался имущественный ценз для зачисления в разряд купечества. Размер капитала определял градацию купцов на гильдии. Так, купцы первой гильдии, располагавшие 10-тысячным капиталом, наделялись правом торговать на ярмарках, в городах, портах, а также инвестировать капитал в промышленность.

Средоточием главных торговых маршрутов оставалась Москва. Сюда с Украины шла сельскохозяйственная продукция, из Сибири — пушнина, из Поволжья — хлеб, шерсть, кожа, рыба, из Псковской, Новгородской, Смоленской губерний — лен, из Калужской — пенька, конопляное масло, из Центральных губерний — холсты, ткани, посуда, железо и изделия из него, с Урала — железо, соль и пр.

Полученный во второй половине XVIII в. выход к Черному морю позволил расширить внешние экспортно-импортные операции через Одессу, Таганрог, Севастополь и др. За этот период внешнеторговый оборот вырос почти в восемь раз (с 14 млн. до 110 млн. руб.)

Торговая политика российского правительства носила в целом меркантилистский характер. Главным источником обогащения считалось превышение экспорта над импортом, т.е. достижение активного баланса внешней торговли. Подобная политика была свойственна и большинству стран Европы. Ее осуществление влекло за собой введение протекционистских тарифов (1757, 1766, 1782, 1799 гг.), защищавших отечественное производство от иностранной конкуренции. Выросли пошлины на товары, составлявшие конкуренцию отечественным (изделия из железа, полотно, бумага и пр.). Одновременно снижались таможенные сборы с импортируемого сырья, важного для развития отечественной промышленности (хлопок, сахар-сырец и др.).

Хотя по-прежнему в экспорте преобладала сельскохозяйственная продукция (пенька, лен, кожа, сало, пушнина, лес, смола, поташ), все более возрастал удельный вес промышленных изделий. В частности, вывоз железа только за 60—80-е годы вырос почти в пять раз. Главным торговым партнером была Англия, поглощавшая значительную часть вывозимых из России парусины, канатов, леса, смолы, железа и пр. Оживленная торговля поддерживалась также с Голландией, Данией, Францией, Португалией, Италией, Испанией. На Восток из России шли железные изделия, льняные, пеньковые ткани, сукно, кожи, бумага, посуда и пр. Россия ввозила красители, предметы роскоши (дорогие ткани, вина, кофе и пр.) из Европы, чай,

шелковые и хлопчатобумажные ткани — из Китая, скот, хлопчатобумажные ткани, мерлушку, урюк — из Средней Азии и т.д.

Екатерина II прилагала много усилий для развития внешней торговли. Этому способствовали завоеванный выход к Черному морю и присоединение и основание более 10 портов на его берегах. Уже в 1774 г. Россия получила право пользования турецкими территориальными водами. В 1775 г. был принят пониженный на четверть таможенный тариф для черноморских портов. В 1766 г. была учреждена Константинопольская русская торговая компания.

Сухопутная торговля считалась невыгодной, не было средств сдерживания мощного потока контрабандных грузов. Кроме того, русский экспорт терпел значительные убытки на посреднических услугах бреславльских купцов, которые считали торговлю с восточными соседями экспедиционной и требовали уступки значительной части прибылей.

Наибольшую активность во внешней торговле с Россией проявляли англичане. В 1756 г. 52% оборотов внешней торговли в Петербурге находилось в их руках. При этом на протяжении всей второй половины XVIII в. английский импорт был значительно меньше экспорта, составив, например, в 1756 г. менее трети всего привоза в Петербург, в то время как английский экспорт в равнялся примерно 70% общей суммы вывоза. В 1787 г. английские товары составляли лишь 10% всего импорта, тогда как экспорт Англии был равен примерно половине общего вывоза. Целью английской торговли, как и в предыдущие периоды, являлось снабжение флота снаряжением: корабельным лесом, парусным холстом, канатами, железом. Интересно, что при общем активном торговом балансе Англии на тот период она допускала пассив в торговле с Россией, соглашаясь оставлять здесь деньги в обмен на необходимые материальные ресурсы.

Торговые отношения с Францией протекали более вяло, так как считались невыгодными для России по причине пассивного торгового баланса. Лишь в 1787 г. был заключен торговый договор, предполагавший взаимные уступки в таможенных ставках и режим наибольшего благоприятствования. Аналогичные договора были подписаны с Данией в 1782 г., с Австрией в 1785 г., с Неаполитанским королевством и с Португалией в 1787 г. Все они прежде всего преследовали цель развития черноморской торговли, которая, однако, в XVIII в. не была достигнута.

По импорту на первом месте стояли предметы роскоши: вина, водки, тростниковый сахар, чай, кофе, шелковые и бумажные ткани, южные плоды. На втором месте были шерстяные ткани, главным образом армейское сукно. Третье место занимали сырье и материалы: шелк-сырец, краски, хлопковая пряжа.

Несмотря на все административные меры, значительным торговым портом еще некоторое время оставался Архангельск. Впоследствии при Екатерине I ограничения на торговлю через него были отменены. Беломорский путь оставался главным путем экспорта рыбьего и тюленьего жира, гагачьего пуха, оленьих кож, моржовой кости, рыбы, лесных товаров, значительной части хлебных грузов и льна.

Перемещение торгового центра вызвало сокращение объемов Азиатской внешней торговли. Уменьшились торговые обороты Макарьевской ярмарки и Нижнего Новгорода, Астрахани, Казани. В 1760г. через Астрахань было вывезено товаров на сумму 43 454 руб., а ввезено — на 321 215 руб.: вывозились в основном продукты рыбных и соляных промыслов.

Развитие промышленности

Кончина Петра I, не оставившего наследника—продолжателя великих преобразований, в определенной степени затормозила социально-экономическое развитие страны. Преемниками Петра I стала череда его малосведущих в управлении огромной страной родственников. Екатерина I, Петр II, Анна Иоанновна и др. Большинство из них приходило к власти через бесконечные интриги и дворцовые перевороты. Они мало заботились о процветании России, вели расточительный для государственного бюджета образ жизни, непродуманную внутреннюю и внешнюю политику. Разгул фаворитизма ослаблял экономику страны.

Они не только отказались от политики покровительства российской промышленности и торговле, но зачастую просто препятствовали их развитию. Так, фабриканты-недворяне в основном лишились права приобретения крестьянских душ. Таможенный тариф 1731 г. заменил протекционистский характер предыдущего тарифа (1724), значительно смягчив условия импорта иностранных изделий и пр. Росли привилегии и права дворянства. Усили-



Екатерина 2.

валась их власть над зависимым крестьянством. Это было время иностранного засилья и пренебрежения к интересам россиян.

Дочь Петра I императрица Елизавета Петровна, хотя и стремилась продолжить экономическую политику отца, делала это не всегда последовательно и результативно. Основным направлением отечественного экономического развития стала промышленность как главный источник богатства страны. И хотя по-прежнему удовлетворение основных потребностей в изделиях массового спроса осуществлялось через городское и сельское ремесло, а также домашние промыслы, все большую роль стало играть мелкое товарное производство. Крупнейшие центры сложились в текстильной (Московская, Владимирская, Костромская губернии), металлургической (Новгородское наместничество, Тульско-Серпуховский, Нижегородский, Ярославский и другие районы) промышленности, в обработке металлов (Москва, Новгород, Псков), в кожевенной (Ярославль, Казань, Кострома, Чебоксары), деревообрабатывающей, кирпичной, мукомольной и других отраслях. Постепенно этот тип производства стал перерастать в кооперацию либо в мануфактуру.

Расширялась география российского промышленного производства. Наряду с ростом металлургии в центре страны (Тула, Калуга, Кашира), Карелии (Олонецкий завод), в Петербурге (Сестрорецкий завод) сложился крупнейший, общеевропейской значимости металлургический центр на Урале. (Екатеринбургский, Нижне-Тагильский, Невьянский и другие заводы).

Екатерина II в своих реформах сделала ставку на нарождающееся «третье сословие», а не на «партикулярных» предпринимателей и казенный монополизм. Манифест 1775 г. закрепил право «всем и каждому... добровольно заводить всякого рода станы и производить на них всевозможные рукоделия, не требуя на то уже иного дозволения от высшего или нижнего места», выделив, однако, из этого списка производства, обслуживавшие армию, а также горнозаводское дело. Екатерина II упразднила в 1780г. Мануфактур-коллегию, мотивируя это тем, что общество уже не нужно убеждать в важности промышленного производства.

Отличительной чертой второй половины XVIII столетия явилось дальнейшее усиление экономической мощи купечества, что выразилось не столько в численности торговых людей, сколько в размерах их капиталов. Появились довольно богатые люди. Капиталы 93 московских коммерсантов, занимавшихся торговлей с границей, по данным Главного магистрата, оценивались в 1175,8 тыс. руб. Состоятельнейшими людьми были братья Журавлевы (125 тыс.), Суворщиков (116 тыс.), Кондяков (80 тыс.), Земской (50 тыс.), Ситников (40 тыс.)

Купечество приняло деятельное участие в создании новых предприятий и новейших видов производств. Целый ряд металлургических заводов Южного Урала был возведен на капиталы Турчанинова, Осокина, Походяшина, Яковлева, которые, как и дворяне, стремились приписать к своим заводам крестьян. Наиболее яркую фигуру «купца-предпринимателя» представлял Савва Яковлев. Начав с винных откупов, приносящих ему ежегодно 300—700 тыс. руб. прибыли, он с 1769 по 1778 г. построил на Урале четыре доменных и в Зауралье три кузнечных завода.

Именно купечество, оставаясь реальной хозяйственной силой, создало льняную промышленность, работавшую на внутренний рынок. Из владельцев текстильных мануфактур Костромы — крупнейшего льнопроизводящего центра страны — один только Воронцов был дворянином, все остальные: Углечаниновы, Стригалева, Волковы, Дурыгины — вышли из городского купечества.

В первые годы царствования Екатерина II, как и ее предшественники, благоволила иностранным предпринимателям — предоставляла льготные ссуды, освобождала от податей, наделяла землей под будущие мануфактуры. Так, француз Вердье, получив ссуду в 6 тыс.руб., должен был развести шелковицу, начать «выделку» шелковых чулок в Саратове «добротою против французских» и обучить этому мастерству 12 учеников гарнизонной школы. Но предприимчивые иностранцы не спешили в русскую провинцию. Большая часть заведенных ими производств сосредоточивалась в Петербурге: фабрика крахмала, пудры и синего камня Гензена и Порланда, сахарный завод англичан Мея и Стефенса, ситцевая и выбойчатая фабрика голландца Браувера, восемь немецких карточных фабрик и шесть немецких «табашных прядильщиков». Устройство в России шелковых, бумажных материй, кружевных, мыловаренных и прочих фабрик, отданных на «откуп», не получило широкого распространения, хотя иностранцам разрешалось, например, даже покупать к фабрикам крестьян.

По мере усиления национального, в первую очередь торгового, капитала начал набирать силу процесс вытеснения зарубежных коммерсантов с внутреннего рынка. Уходя с него, иностранцы прилагали много сил, чтобы пошатнуть или довести до краха русских торговых людей. Такие попытки предпринимались, например, в отношении А. Бармина, а в 1776г. крупнейший холмогорский торговый дом Бажениных оказался на грани банкротства из-за того, что их векселя были скуплены иноземными конкурентами. Спас Бажениных от краха командир Архангельского военного порта Л.К. Вексель, уплативший купеческий долг.

Баженины принадлежали к числу российских предпринимателей, начавших свое дело в петровскую эпоху. В феврале 1700 г. Петр I выдал братьям Бажениным жалованную грамоту на устройство «пильной мельницы и корабельного строения». В соответствии с этим документом Баженины освобождались от всех повинностей, получив право строить корабли и яхты, нанимать русских и иностранных мастеров и корабельщиков. А привозимые для «корабельного строения» заграничные материалы не облагались пошлинами.

В промышленности наибольшую конкуренцию иностранцам, как, впрочем, и купеческим фабрикантам, стали составлять дворянские предприниматели, широко применявшие принудительный труд. Освобожденные от обязательной «государевой» службы, они сохранили свое политическое влияние и экономическую силу, основанную на монопольном владении землей и распоряжении крепостным крестьянством. Титулованная знать сыграла большую роль в промышленном освоении Уральского региона, особенно Среднего и Южного. Здесь в первой половине XVIII в. велось широкое строительство металлургических заводов Шуваловым, Воронцовым, Строгановым. Им принадлежали не только заводы, возникшие в результате их «предпринимательской» деятельности, но и предприятия, создававшиеся на средства казны. Так, Гороблагодатский и Серебрянский были переданы Шувалову, Уткинский доменный «дарован» Ягужинскому. Обычно вместе с этими «подарками» правительство не забывало приписать к заводам и государственных крестьян. Среди дворян-предпринимателей видное место занимали аристократы — Барятинские, Юсуповы, Безбородко, Разумовские. Характерной чертой большинства вотчинных фабрик являлись тяжелые условия труда. Недаром дворянская фабрика в Апалихе Костромской губернии служила местом ссылки для провинившихся крестьян.

В предпринимательскую деятельность все активнее вовлекалось и неродовитое провинциальное дворянство. В отличие от дворян Франции, Австрии и Пруссии, устраивавших рудники и металлургические заводы, стеклянные и бумажные мануфактуры, а затем на свой страх и риск «переключавшихся» на торговые операции, русские дворяне предпочитали действовать под «крылом» государства. Дворянство в России стало усиленно отеснять купечество от промышленной деятельности и обнаруживало настойчивое стремление прибрать к рукам фабричное производство, особенно текстильную и винокуренную, связанные, по их мнению, непосредственно с сельским хозяйством и «хлебопашеством». В 70-х годах, по данным Мануфактур-коллегии, из 305 текстильных предприятий им принадлежало 57, причем на долю последних приходилось около трети общего оборота. Особенно много было суконных вотчинных производств, тесно связанных с казной. Из 40 основных суконных предприятий 19 принадлежало дворянам,

и это не считая большого количества мелких. К началу XIX в. из 98 суконных «фабрикантов», поставлявших свои изделия государству, к дворянскому сословию принадлежало 74 человека, в то время как к купеческому лишь 12.

Дворянство не стояло в стороне и от таких «неблагородных» видов деятельности (но приносящих большие доходы), каковыми являлись винокурение и откупа. Некоторые помещики нажили крупные состояния на винной торговле, так как в 1775 г. купцам было запрещено винокурение.

В первые годы своего правления не оставляла без внимания крестьянскую торговлю и мелкую кустарную промышленность, имевшую, по ее словам, даже преимущества перед крупной, поскольку крестьянин, занимавшийся промыслами, приносит общественную пользу — работает для себя и государства. Екатерина II поддержала его хозяйственную инициативу, объявив, что «все, что принадлежит к крестьянским домашним нуждам, не может сделать никакого подрыва и помешательства купеческому торгу; поэтому и следует дозволить крестьянам невозбранно торговать всеми упомянутыми предметами при торжках и погостах». Однако крестьянство не ограничилось сбытом оптом и в розницу на ярмарках и в городах сельскохозяйственных продуктов и изделий кустарных промыслов и проводило недозволенные операции, например продажу иностранных товаров внутри страны, торговлю с восточными народами, транспортировку русских товаров к портам и даже их экспорт за границу.

Снятие многих ограничений, которым подвергалось мелкое производство в угоду крупному, способствовало быстрому росту во второй половине XVIII столетия кустарных производств и различных отхожих промыслов, являвшихся питательной средой для становления предпринимательства. Эти промыслы получили широкое распространение, причем многие — благодаря помощи помещиков, среди которых необходимо выделить Шереметева, чью деятельность по поддержке крестьянской инициативы можно назвать образцовой.

В отхожие промыслы из его вотчин уходила почти треть всех крестьян. Далеко не все из них занимались промышленным трудом. Многие вели торговлю, служили у купцов, занимались извозом, нанимались на суда. Среди шереметевских отходников, работавших преимущественно в Москве, были портные, сапожники, печники, кузнецы и пр. Крестьянские промыслы у Шереметевых находились во всех их многочисленных поместьях. Обработкой дерева, кожевенным, сапожным, скорняжным производством занимались крестьяне Воронежской, Владимирской и Ярославской губерний; ткацкое дело сосредоточивалось в селе Иваново Владимирской губернии. В крупный металлообрабатывающий центр превратилось село Павлове. Ниже-

городское село Вормс приобрело всероссийскую известность своими слесарными изделиями.

Иностранцев, посещавших нашу страну, поражало необыкновенное распространение различных ремесел. В 60-х годах в Московской губернии 61,9% крестьян одновременно с земледелием занималось обработкой льна, конопли и бумажной пряжи. Из них в начале 70-х годов 40% работало на рынок. Кроме этого, крестьяне производили лопаты, дуги, мочалы, рогожи; организовывали столярное, печное, колесное, кирпичное и прочие производства; изготовляли для продажи масло, холст, сукна, бумагу и другие изделия, разносимые офенями и коробейниками по всей России. Возрастание численности отходников, особенно из Московской, Ярославской и Нижегородской губерний, где 10— 20% крестьян постоянно находилось на заработках, резко увеличило городское население, подняв его за 72 года в четыре раза: с 328 тыс. в 1724 г. до 1 301 тыс. в 1796 г. Мелкие промыслы и ремесла города и деревни, формировавшие новый предпринимательский слой, вызывали озабоченность «фабрикантов» и купцов. Об этом свидетельствовали жалобы арзамасских, муромских, симбирских, вологодских, тамбовских торговых людей, посланные в Комиссию в 1767 г.

К концу столетия предпринимательское сословие стало расширяться за счет новой группы — «капиталистах» мужиков, сыгравших важную роль в становлении рыночных начал российской экономики. Мелкий «горшечник», как называли в Иваново кустарей, красивших холст на дому в горшках, и офеня, торговавший вразнос кустарными изделиями домашнего производства, постепенно становились богатыми промышленниками, первостатейными купцами. Конечно, такую карьеру делали немногие. Подавляющая часть кустарей попадала в полную зависимость от своего более удачливого собрата. Но те, кому удалось «заработать» на торговле и кустарном производстве, обнаруживали недюжинную настойчивость и энергию, совершая дальние путешествия в Петербург, Ригу, Нарву, Шлиссельбург с целью «выведать» более совершенные способы обработки и отделки тканей. Некоторые ивановцы, например, с этой целью специально устраивались на столичные мануфактуры с тем, чтобы, вернувшись, открыть собственное, более совершенное производство. Именно так начинали будущие владельцы текстильных предприятий Соков, Бугримов, Ишинский. Помощь в их начинаниях оказывало правительство, подписавшее еще в 1762г. указ, согласно которому крестьяне получили право на открытие собственного производства.

Многие из этих предприимчивых людей направили свою энергию в новую для России хлопчатобумажную промышленность. Первая ситце-набивная мануфактура в России возникла в Красном Селе под Петербур-

гом в 1755 г. и принадлежала двум иностранцам: В.Чемберлену и Р.Козенсу. Почти одновременно подобные предприятия появились в Москве, а вскоре и в провинции. В 1762г. крепостной крестьянин Шереметевых Ишинский основал первую ситценабивную мануфактуру в селе Иваново. Через 12 лет здесь уже было 14 мануфактур. Их владельцы: Грачев, Гарелин, Гандурин, Ямановский и др. — Ткали ситец, изготавливали платки и т.д., оставаясь крепостными крестьянами «сиятельного графа». В Костромской губернии основателем первой хлопчатобумажной фабрики был П. Коновалов, крепостной помещика Хрущева. Практически вся промышленность этой губернии, за небольшим исключением, была создана помещичьими крестьянами. Из бывших крепостных крестьян помещика Рюмина вышла знаменитая семья Морозовых.

Вопросы для обсуждения

1. Охарактеризуйте о финансовых мероприятиях проводимых приемниками Петра Великого?
2. Расскажите о создании первых банков и их деятельности?
3. Какие новые процессы характерны для торговли в изучаемый период?
4. Почему в России преобладала ярмарочная торговля?
5. Какие товары вывозились и ввозились в Россию?
6. Какие отрасли промышленности в данный период получили развитие?
7. Кто вам известен из отечественных предпринимателей и охарактеризуйте их деятельность?

Кроссворд для проверки знаний по теме:

Преобразования в области финансов и предпринимательства 1725-1800 гг.

По горизонтали:

1. Фамилия русского дворянина – предпринимателя.
2. название банка организованного Екатериной II.
3. Фамилия предпринимателя построившего металлургический завод на Урале.

4. Ярмарка под Брянском.
5. В 1769 г. впервые в России в обращение наряду с металлическими деньгами были выпущены бумажные деньги, которые получили название?
6. Что вывозилось из Псковской, Новгородской, Смоленской губерний?
7. Товар на который распространялась государственная монополия.
8. Экспортный сельскохозяйственный товар.
9. Крупная ярмарка в Польше.

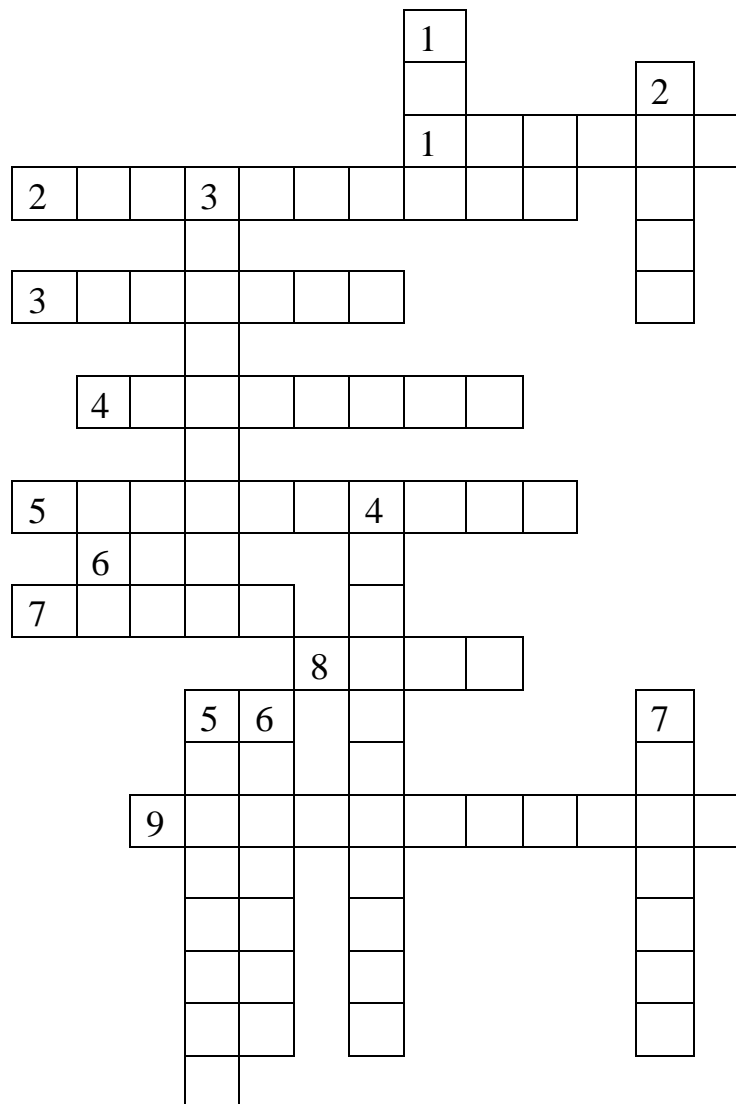

По вертикали:

1. Товар экспорта из Средней Азии.
2. Нижегородское село, которое приобрело всероссийскую известность своими слесарными изделиями.
3. Российская императрица.
4. Торговый порт.
5. Фамилия дворянина владельца текстильных мануфактур в Костроме.
6. Фамилия, предпринимателя основавшего металлургический завод на Урале.
7. Фамилия голландского предпринимателя основавшего в Петербурге ситцевую и выбойчатую фабрику.

ПРИМЕРНЫЙ ПЕРЕЧЕНЬ ТЕМ ДЛЯ КОНТРОЛЬНЫХ РАБОТ И РЕФЕРАТОВ

1. Развитие предпринимательства древнерусского государства до монгольского нашествия.
2. Взаимоотношения христианства и древнерусского предпринимательства.
3. Оживление предпринимательской деятельности со второй половины XV в.
4. Особенности взаимоотношений власти и купечества в период создания единого национального государства в России.
5. Правительственная политика в торгово-экономической сфере в XV-XVI вв.
6. Предпринимательство в условиях начала складывания всероссийского рынка.
7. Преобразования в сфере экономики: периодизация и особенности.
8. Роль государства в развитии промышленности и торговли.
9. Правительственные мероприятия в сфере предпринимательства в первой половине XVIII в.
10. Семейное дело в российском предпринимательстве (XVIII — начало XX вв.)
11. Мероприятия Екатерины II по развитию экономики страны и политика в отношении предпринимательства.
12. Россия на начальном этапе промышленного переворота.
13. Отечественная торговля и правительственная политика.
14. Изменения в правовом статусе российского купечества.
15. Значение реформ 1860-1870-х гг. для развития деловых отношений.
16. Основные сферы вложения иностранных инвестиций в российскую экономику.
17. Иностранные предприниматели: личности и судьбы.
18. Предпринимательские приоритеты в конце XIX века.
19. Банки дореформенной России.
20. Банкирские заведения в конце XIX - начале XX вв.
21. Российские биржи.
22. Предприниматели в сословной системе страны.
23. Предприниматели и политические партии России.

24. Предпринимательство в среднем Поволжье в конце XIX - начале XX в.
25. Правительственная политика в отношении предпринимательства.
26. Предпринимательское меценатство.
27. Купечество и возможности социальной мобильности в России в XIX в.
28. Акционерные общества в России в 1860–1870-е гг.
29. Штрафование рабочих текстильной промышленности России во второй половине XIX в.: сверхэксплуатация или способ организации труда?
30. Личность хозяина в русском мировидении (XIX — начало XX вв.)
31. Т.С.Морозов и зарождение российского менеджмента.
32. П.Г. Шелапутин — предприниматель, благотворитель, меценат.
33. Социальные и политические функции представительных предпринимательских организаций в России конца XIX — начала XX в.

РЕКОМЕНДУЕМАЯ ЛИТЕРАТУРА

- Ананьич Б.В. Банкирские дома в России. 1860-1915. Очерки истории частного предпринимательства // Отечественная история. 1992. № 6.
- Ананьич Б.В. Банкирские дома в России. 1860-1915. Очерки истории частного предпринимательства. Л., 1991.
- Афанасьев М. 1000 лет предпринимательства на Руси: от Рюрика до Горбачева // Риск: рынок, информация, снабжение, конкуренция. 1991. № 2.
- Барышников М.Н. История делового мира России. Пособие для студентов вузов. М., 1994.
- Беспалова Ю.М. Ценностные ориентации предпринимательства России (На материалах западносибирского предпринимательства второй половины XIX – начала XX вв.). СПб., 1999.
- Бovyкин В.И., Петров Ю.А. Коммерческие банки Российской империи. М., 1994.
- Боханов А.Н. Коллекционеры и меценаты в России. М., 1989;
- Боханов А.Н. Крупная буржуазия России. Конец XIX в. — 1914 г.-М., 1992.
- Боханов А.Н. Савва Морозов // Вопросы истории. 1990. № 11.
- Бурышкин П.А. Москва купеческая. - М., 1991.
- Возрождение российского предпринимательства // Деловой мир. 1992. № 177.
- Волков В.А., Куликова М.В. Общество поддержки научных исследований им. Х.С. Леденцова // Вопросы истории. 1997. №9.
- Гавлин М.Л. Из истории российского предпринимательства: династия Кокоревых. М., 1991.
- Гавлин М.Л. Из истории российского предпринимательства: династия Солдатенковых. М., 1992.
- Галаган А.А. История российского предпринимательства. От купца до банкира. Пособие для вузов. М., 1997.
- Герасимов В. Те самые Рябушинские (из истории российского предпринимательства) // Российские вести. 1992. 4 янв.
- Гиндин И.Ф. Банки и экономическая политика в России (XIX – начало XX в.). М., 1997.

- Глаголев А. Экономическая философия великих русских меценатов конца XIX – начала XX вв. // Вопросы экономики. 1994. №7.
- Гончаров Ю.М. Купеческая семья второй половины XIX — начала XX в. М., 1999.
- Громыко М.М. К характеристике социальной психологии сибирского купечества XVIII века // История СССР. 1971. №3.
- Гусейнов Р. История экономики России. - М.. 1999.
- Захарова Л.Г. Александр II // Вопросы истории. 1992. № 6-7.
- Зырянов В.В. Петр Аркадьевич Столыпин // Вопросы истории. 1990. № 6.
- Из истории отечественного предпринимательства // Деловой мир. 1991. 6 апр.
- Из истории отечественного предпринимательства // Литературная газета. 1991. 6 мая.
- Из истории российского предпринимательства: династия Кнопов. М., 1995.
- Из истории российского предпринимательства: династия Мальцовых. М., 1997.
- История предпринимательства в России. Кн.2. Вторая половина XIX — начало XX вв. М., 2000.
- Калугин В. Вселенский базар: Книга о рынках, базарах и ярмарках, их истории и многообразии. СПб., 1998.
- Клейн Н.Л. Предпринимательство и предприниматели в России. Исторический очерк. Самара, 1994;
- Ключевский В.О. Курс русской истории. - Собр. соч. в 9 томах. – М. 1987.
- Королева С.И. Торговое сословие России: Купцы. Ремесленники. Торгующие крестьяне. Предприниматели. Промышленники. Банкиры. Истоки. Традиции. Формы преобразования. Государственное регулирование. Экономические реформы. Землепользование. Доходы. Налоги. Сборы. Пошлины. Штрафы. Цены. Тарифы. М., 1998.
- Костомаров Н.И. Очерк торговли Московского государства в XVI и XVII столетиях // Костомаров Н.И., Забелин И.Е. О жизни, быте и нравах русского народа. М., 1996.
- Кузьмичев А., Петров Р. Русские миллионщики: Семейные хроники. М, 1999.

- Кузьмичев А.Д., Шапкин И.Н. Отечественное предпринимательство: Очерки истории. Учебное пособие. М., 1995.
- Купцов Д. Кустарно-ремесленное производство в дореволюционной России и его поддержка // Российский экономический журнал. 1992. № 9.
- Мартынов С.Д. Предприниматели, благотворители, меценаты. Строгановы, Алексеевы, Третьяковы, Морозовы, Гучковы. СПб., 1993.
- Мартынов С.Д. Финансы и банкирский промысел. Штиглиц, Гинцбург, Поляковы, Рябушинские. СПб., 1993.
- Менталитет и культура предпринимателей XVII - XIX вв. - М., 1996.
- Миронов Б.Н. «Послал Бог работу, да отнял черт охоту»: трудовая этика российских рабочих в пореформенное время // Социальная история. Ежегодник. 1998/99. М., 1999.
- Миронов Б.Н. Русский город в 1740-1860-е гг. - Л., 1990.
- Морозов С.Д. Истоки предпринимательства в России (кустари и ремесленники Поволжья XIX — начала XX веков // Социологические исследования. 1999. №2.
- Осадчая А.И. Биржа в России // Вопросы истории. 1993. №10.
- Панарин А. Парадоксы предпринимательства, парадоксы истории // Вопросы экономики. 1995. №7.
- Перхавко В.Б. Московские купцы-строители // Отечественная история. 1997. №4.
- Петров Ю. Предприниматели и российское общество в начале XX в. // Свободная мысль. 1992. № 17.
- Петров Ю. Рябушинские - целая эпоха в промышленной жизни России.// Наука и жизнь. - 1992. - №7.
- Петров Ю.А., Калмыков С.В. Сберегательное дело в России. Вехи истории. М., 1995.
- Половников А.П. Торговля в старой России. - М., 1958.
- Поткина И.В. Деловая Москва: Очерки по истории предпринимательства. М., 1997.
- Предпринимательство в России // Российские вести. 1992. 4 апр.
- Предпринимательство и предприниматели в России от истоков до начала XX в. - М.: РОССПЭН, 1997.
- Савельев П.И. Русское фермерство в его исторической ретроспективе // Отечественная история. 1998. №5.

- Свердлова А.Л. Меценатство в России как социальное явление // Социологические исследования. 1999. №7.
- Семенова А.В. Менталитет купечества в период становления российского предпринимательства // Отечественная история. 1998. №6. С.21–24.
- Сухова О.А. Провинциальное предпринимательство: основные направления деятельности и культурная среда второй половины XIX - начала XX вв. (по материалам Среднего Поволжья): Диссертация на соискание ученой степени кандидата исторических наук. - Пенза. 1998.
- Сущенко В.А. История российского предпринимательства. Учебное пособие для студентов лицеев, колледжей и вузов. Р/н/Д, 1997.
- Тюстин А.В. Купеческие династии Пензы.// Земство. - 1995. №3.
- Ульянова Г.Н. Духовный облик и образ предпринимателей пореформенной России // Отечественная история. 1999. №1.
- Хеллер К. Отечественное и иностранное предпринимательство в России XIX — начала XX века // Отечественная история. 1998. №4.
- Хорькова Е.П. История предпринимательства и меценатства в России. Учебное пособие. М., 1998.
- Хромов П.А. Экономическая история СССР. Учебное пособие для вузов. М., 1988.
- Шепелев Л.Е. Акционерные компании в России. Л., 1963.
- Штиллих О. Биржа и ее деятельность. М., 1992.
- Энциклопедия купеческих родов: 1000 лет русского предпринимательства. - М.. 1995.

ЗАДАНИЯ ДЛЯ ПРОВЕРКИ ЗНАНИЙ

ТЕСТ ПО ТЕМЕ «ЗАРОЖДЕНИЕ ПРЕДПРИНИМАТЕЛЬСТВА В ДРЕВНЕРУССКОМ ГОСУДАРСТВЕ»

В Древнерусское государство вошли поляне, древляне, северяне, радимичи, дреговичи, кривичи, вятичи, словене и т.д. О чем идет речь?

- a) Славянские племена
- b) Племенные объединения славян
- c) Народности
- d) Крупные славянские рода

В каком году на Руси христианство становится государственной религией?

- a) 876 г.
- b) 948 г.
- c) 988 г.
- d) 989 г.

Что такое обозначает слово погост?

- a) постоянный двор, на котором временно останавливались князь и духовные лица, а также купцы
- b) административно-территориальные единицы, состоявшие из многих селений, и их центры.
- c) небольшие поселения с церковью и кладбищем в центральных уездах Русского государства в 15—16 вв.
- d) все перечисленное

Какие сельскохозяйственные культуры выращивали на Руси?

- a) пшеницу, рожь, овес, ячмень, кукурузу
- b) пшеницу, рожь, овес, ячмень, просо
- c) пшеницу, рожь, горох, ячмень
- d) пшеницу, рожь, овес, ячмень, гречку

Что обозначает слово бортничество?

- a) разведение пчел
- b) сбор меда диких чел
- c) занятие сельским хозяйством
- d) сбор диких злаков

Что обозначает древне славянское слово борть?

- a) торговое судно
- b) улья

- c) место торговли
- d) виды сетей

При каком римском императоре римская торговля достигла небывалого расцвета со славянскими землями?

- a) Константин
- b) Юлий Цезарь
- c) Сервий Тулий
- d) Траян

Каким годом датируется капикул Карла Великого изданный в Тионвилле, регулирующий торговлю со славянами по всей линии торговых городов от нижней Эльбы к Дунаю?

- a) в 800 году
- b) в 803 году
- c) в 805 году
- d) в 807 году

Какие товары импортировали из Франкской империи на Русь?

- a) мечи и панцири
- b) дорогих ткани
- c) пряности, духи и масла
- d) гарпуны

Какие товары импортировали из Индии в Древнерусское государство?

- a) мечи и панцири
- b) дорогих ткани
- c) пряности, духи и масла
- d) гарпуны

На Руси одним из главных предметов экспорта считались меха. Какой мех считался самым дорогим?

- a) бобра
- b) горностая
- c) куницы,
- d) черно-бурой лисицы

В какой месяц русские купцы предпочитали отправляться за товарами в глубь страны?

- a) в апреле
- b) в июне
- c) в сентябре

d) в ноябре

В каком монастыре Константинополя русские купцы могли оставаться на зиму?

- a) Святого Мамонта
- b) Святого Симеона Столпника
- c) монастырь Калъат-Семан
- d) Монастырь Мон Сен-Мишель.

Чем торговала торговая ассоциация «Иванова ста» в Великом Новгороде?

- a) рабами
- b) мехом
- c) воском
- d) медом

Каким веком датируется первый правовой документ Руси «Русская правда»?

- a) X веком
- b) XI веком
- c) XII веком
- d) XIII веком

В «Уставе о резах» Владимира Мономаха было установлена предельная величина процента. Сколько процентов она составляла?

- a) около 20%
- b) около 30%
- c) около 40%
- d) около 50%

По русским законом кто по собственной вине потерял капитал, выводились на торг, где распродалось все их имущество. При этом кто в первую очередь получал долг?

- a) князь
- b) члены семьи
- c) купцы
- d) иностранцы

Сколько весил русский «златник»?

- a) около 2 грамм
- b) около 3 грамм
- c) около 4 грамм
- d) около 5грамм

ТЕСТ ПО ТЕМЕ «РАЗВИТИЕ ПРЕДПРИНИМАТЕЛЬСТВА В ПЕРИОД ФЕОДАЛЬНОЙ РАЗДРОБЛЕННОСТИ И МОНГОЛО-ТАТАРСКОГО ИГА»

Шубы из какого меха обычно не покупали, а получали в качестве дара от князей или духовенства за особые заслуги?

- a) беличьи, лисьи
- b) бобровые, куньи, собольи
- c) собольи
- d) горноста́я

Из какого меха в большинстве случаев носило шубы купечество?

- a) беличьи, лисьи
- b) бобровые, куньи, собольи
- c) собольи
- d) медвежьи и волчьи

Что послужило основным фактором колонизации новгородцами севера европейской части России?

- a) поиск дешевой пушнины
- b) месторождения соли
- c) освоение новых земель для сельского хозяйства
- d) избыток населения

Кто подразумевался под словом «ушкуйники»?

- a) мелко оптовые торговцы
- b) купцы-ратники
- c) купцы торговавшие с Востоком
- d) помощники купцов

Где находились древнейшие соляные варницы новгородской земли?

- a) бассейне Северной Двины
- b) бассейне верхней Волге
- c) в районе Торжка
- d) в районе Ладожского озера

Что обозначает слово «салга»?

- a) тип судна
- b) железная сковорода
- c) весы
- d) оружие

Какой город считается столицей Великой немецкой Ганзы?

- a) Берлин
- b) Любек
- c) Гамбург
- d) Мюнхен

На каких товарах специализировалось торговля Приднепровья?

- a) меха, хлеб, лен, кожи, шерсть, овчины
- b) Зерно, воск, пенька и мед
- c) лен
- d) кожи, шерсть, овчины
- e) меха, соль

Какой город основал в Новгороде большой торговый двор, именованный Петерсгофом?

- a) Берлин
- b) Любек
- c) Гамбург
- d) Мюнхен

При каком новгородском учреждении располагались немецкие купцы?

- a) Софийский собор в Новгороде
- b) церкви Фёдора Стратилата на Ручье
- c) Церковь Петра и Павла в Кожевниках
- d) церковь Святого Петра

С какого года Любекский сенат принял решение прекратить сухопутную торговлю с Новгородом?

- в 1327 г.
- в 1337 г.
- в 1344 г.
- в 1349 г.

Как в Новгороде называлась торговая пошлина?

- a) скра
- b) марка
- c) мыто
- d) гривна

Сколько составляла ввозная пошлина с ладьи на соль и продовольствие в Новгороде?

- a) 2 марки

- b) 1 гривна
- c) 0,5 гривны
- d) отсутствовала

Укажите столицу Золотой Орды?

- a) Казань
- b) Сарай
- c) Корсунь
- d) Самарканд

Какой восточный товар ценился особенно высоко на Руси?

- a) лошади
- b) свинец, олово
- c) полотна, сукна
- d) пряности
- e) бисер

Где располагалась Макарьевская ярмарка?

- a) около Москвы
- b) около Нижнего Новгорода
- c) около Великого Новгорода
- d) в Среднем Поволжье

Какие новые ремесла появились на Руси со второй пол. XIII в.?

- a) обработка металла, изготовление оружия и пушек
- b) производство бумаги
- c) гончарное и кожевенное
- d) каменнотесное

Как назывался сбор с капитала?

- a) десятина
- b) мыто
- c) тамга
- d) денег
- e) промыт

Какое сословие на Руси не платило налогов?

- a) дворяне
- b) купцы
- c) крестьяне
- d) духовенство

**ТЕСТ ПО ТЕМЕ «ОБРАЗОВАНИЕ РУССКОГО
ЦЕНТРАЛИЗОВАННОГО ГОСУДАРСТВА И РАЗВИТИЕ ПРЕД-
ПРИНИМАТЕЛЬСТВА (XV-XVII вв.)»**

Какой князь считается основателем г. Москвы?

- a) Юрий Долгорукий
- b) Дмитрий Донской
- c) Иван Калита
- d) Ивана III

Какой город был главным конкурентом Москвы на «Великокняжеский ярлык» в XIII-XIV вв.?

- a) Великий Новгород
- b) Нижний Новгород
- c) Владимир
- d) Тверь

В каком году была прекращена выплата дани «Золотой Орде»?

- a) 1380 г.
- b) 1456 г.
- c) 1480 г.
- d) 1496 г.

В каком году в Москве был построен литейный Пушечный двор?

- a) в 1479 г.
- b) в 1550 г.
- c) в 1613 г.
- d) в 1654 г.

В какие промыслы вкладывались крупные купеческие капиталы в России в XV-XVI вв.?

- a) кожевенное и ювелирное дело, солеварение
- b) винокурение, солеварение, деревообработка, смолокурение,
- c) кожевенное и оружейное дело, смолокурение, винокурение
- d) смолокурение, кожевенное дело, винокурение и солеварение

К концу XVII в. всей российской металлургической промышленностью владели голландцы, за исключением одного завода, который принадлежал казне. Назовите название этого завода?

- a) Михайловский завод
- b) Царский завод
- c) Павловский завод

d) Путиловский завод

Этот швед получил разрешение создать стекольную мануфактуру в России?

- a) А. Виниус
- b) Е. Коет
- c) И. Милославский
- d) Дж. Кабото

Как фамилия тульского кузнеца, известного как родоначальника династии купцов Демидовых?

- a) Трубецкой
- b) Одоевский
- c) Антуфьев
- d) Демидов

Этот англичанин в 1554 г. в Лондон создал акционерную компанию по торговле с Русью, названную Московской. Укажите фамилию?

- a) С. Кабот
- b) Дж. Кабото
- c) Г. Виллоуби
- d) Р. Ченслер

Какая страна составляла основную конкуренцию англичанам в русской торговле?

- a) Германия
- b) Голландия
- c) Франция
- d) Швеция

Купцы этой страны при Михаиле Федоровиче получили право беспошлинной торговли, укажите название страны?

- a) Германия
- b) Польша
- c) Франция
- d) Швеция

Известно, что голландцы активно занимались в основном посреднической торговлей, укажите страну, куда они вывозились Российский товар?

- a) Германия
- b) Голландия
- c) Франция

d) Швеция

Какой товар ввозился из Швеции?

- a) пряности, сухофрукты и канадского бобра.
- b) говяжье сало, ворвань, воск, кожи.
- c) пшеницу, рыбий клей, сапожные гвозди.
- d) железо

Какой товар привозили греки в Россию?

- a) драгоценные камни, жемчуг
- b) пряности, сухофрукты и канадского бобра.
- c) говяжье сало, ворвань, воск, кожи.
- d) пшеницу, рыбий клей, сапожные гвозди.

Какой товар привозили хивинцы в Россию?

- a) драгоценные камни, жемчуг
- b) лошадей, кожи, сало, овчины.
- c) пряности, сухофрукты и канадского бобра.
- d) говяжье сало, ворвань, воск, кожи.

Какой русский город был центром торговли с Китаем?

- a) Екатеринбург
- b) Хабаровск
- c) Нерчинск
- d) Тобольск

Какой товар привозили китайцы в Россию?

- a) драгоценные камни, жемчуг
- b) пестрые ткани, драгоценные камни, фарфор, чай, бадьян
- c) лошадей, кожи, сало, овчины.
- d) пряности, сухофрукты и канадского бобра.

Как на Руси называлась высшая мера веса?

- a) пуд
- b) берковец
- c) фунт
- d) золотник

Что обозначает слово «терези»?

- a) мера веса
- b) приор для определения веса
- c) название экспортного товара
- d) торговая пошлина

**ТЕСТ ПО ТЕМЕ «РАЗВИТИЕ ПРЕДПРИНИМАТЕЛЬСТВА И
ФИНАНСОВ В ЭПОХУ ПЕТРОВСКИХ ПРЕОБРАЗОВАНИЙ
(1700-1725гг.)»**

В каком веке в России сформировался общероссийский рынок?

- a) 15 в.
- b) 16 в.
- c) 17 в.
- d) 18 в.

Какие районы Росси славились обработкой кожи?

- a) районы Тулы и Серпухова, Тихвина
- b) Ярославль, Вологда, Казань, Нижний Новгород
- c) Поволжье, Нижний Новгород
- d) Серпухова, Тихвина, Нижний Новгород

С каких сословий не брался налог за ношение бороды?

- a) священников, монахов
- b) священников, монахов, черносотенных крестьян
- c) дворян, священников, монахов
- d) купцов, дворян, священников, монахов

Во сколько обходилось ношение бороды купцу второй статьи в год?

- a) 100 рублей
- b) 60 рублей
- c) 30 рублей
- d) Не облагался налогом

С какого числа в 1700 г. в России вступил в действие указ о введении гербовой бумаги?

- a) 1 января
- b) 1 февраля
- c) 1 марта
- d) 1 апреля

Сколько с 1705 г. составлял акциз на продажу соли?

- a) 100%
- b) 70%
- c) 50%
- d) 20%

Укажите основную статью расходов государственного бюджета при Петре I?

- a) на содержание огромной армии чиновников
- b) на нужды просвещения, медицины, развитие почты
- c) на строительство новых городов и мануфактур
- d) на военные нужды

Какая коллегия занималась вопросами государственных расходов?

- a) Камер-коллегии
- b) Штатс-контор-коллегии
- c) Ревизион-коллегии.
- d) Синод

Укажите фамилию купца Гостиной сотни владевшим полотняной мануфактуры в Москве и суконной «фабрики» в Казани?

- a) И.Микляев
- b) Я.Лушникова
- c) И.Култыгина
- d) ИАкишева

На какие товары таможенный тариф 1724 г. устанавливал 25% пошлину на зарубежные товары?

- a) на парусину, шелк, крахмал, пергамент
- b) полотно, бархат, волоченое серебро
- c) шерстяные ткани, выделанные кожи, железное оружие
- d) продукция сельского хозяйства

Из какого сословия произошел Никита Демидович Антуфьев?

- a) крестьян
- b) мещан
- c) купцов
- d) дворян

Какую культуру в сельском хозяйстве Петр I всячески поощрял?

- a) виноград
- b) льн и коноплю
- c) пшеницу
- d) горох и фасоль

На какие товары объекты существовала государственная монополия?

- a) на парусину, шелк, крахмал, пергамент
- b) полотно, бархат, волоченое серебро

- c) шерстяные ткани, выделанные кожи, железное оружие
- d) соль, деготь, сало, поташ, смола, икра

Какая страна по оборотам торговли с Россией занимала первое место?

- a) Англия
- b) Голландия
- c) Швеции
- d) Франция

В каком году была создана биржа в Петербурге?

- a) 1705 г.
- b) 1707 г.
- c) 1709 г.
- d) 1711 г.

Через какой порт разрешалась торговля пенькой, юфтью, икрой, рыбьим клеем, смолой, щетиной и ревенем?

- a) Архангельск
- b) Рига
- c) Санкт - Петербург
- d) Москва

**ТЕСТ ПО ТЕМЕ «ПРЕОБРАЗОВАНИЯ В ОБЛАСТИ ФИНАНСОВ
И ПРЕДПРИНИМАТЕЛЬСТВА 1725-1800 гг.»**

В каком году Екатерина II провела губернскую реформу?

- a) 1765 г.
- b) 1775 г.
- c) 1783 г.
- d) 1785 г.

В каком году в России впервые в обращение наряду с металлическими деньгами появились бумажные деньги?

- a) 1769 г.
- b) 1771 г.
- c) 1773 г.
- d) 1778 г.

В каком году был учрежден Государственный заемный банк?

- a) 1778 г.
- b) 1781 г.
- c) 1784 г.
- d) 1786 г.

По указу Императрицы Екатерины Великой от 25 мая 1775 г. купцам были разделены на гильдии. К какой гильдии относился купец с капиталом: 1 тыс. рублей?

- a) 1 - гильдии
- b) 2 - гильдии
- c) 3 - гильдии
- d) 4 - гильдии

Купцы, какой гильдии имели право на внутреннюю оптовую и розничную торговлю, а также могли иметь речные суда?

- a) 1 - гильдии
- b) 2 - гильдии
- c) 3 - гильдии
- d) 4 - гильдии

В целях увеличения доли внутренней торговли в государственных доходах была объявлена монополия на продажу ряда товаров. Назовите эти товары?

- a) на парусину, шелк, крахмал, пергамент
- b) полотно, бархат, волоченное серебро

- c) шерстяные ткани, выделанные кожи, железное оружие
- d) дорогие вина, водка, табак, соль, деготь, икра, и т.п.

Где находится Свенская ярмарка?

- a) под Нижним Новгородом
- b) под Брянском
- c) на Урале
- d) в Польше

За какую сумму купцы могли освободиться от рекрутской повинности?

- a) 300 рублей
- b) 500 рублей
- c) 750 рублей
- d) 1000 рублей

Какие районы России славились пенькой и конопляным маслом?

- a) Украина
- b) Поволжье
- c) Псковская, Новгородская губернии
- d) Калужская губерния

Какие товары импорта занимали первое место в России в XVIII веке?

- a) вина, сахар, чай, кофе, шелковые и бумажные ткани
- b) шерстяные ткани, главным образом армейское сукно
- c) сырье и материалы: шелк-сырец, краски, хлопковая пряжа.
- d) гагачей пух, оленье кожа, моржовая кость

Кто из владельцев текстильных мануфактур Костромы был выходцем из дворянского сословия?

- a) Стригалевы
- b) Волковы
- c) Дурыгины
- d) Воронцовы

В каком году купцам запретили заниматься винокурением?

- a) 1770 г.
- b) 1775 г.
- c) 1780 г.
- d) 1785 г.

В каком селе была создана первая ситценабивная мануфактура?

- a) село Ермоловка

- b) в селе Иваново
- c) село Кочетовка
- d) в Красном Селе

Главный торговый партнер России?

- a) Англия
- b) Голландия
- c) Франция
- d) Германия

В 1733 г. императрица Анна Иоанновна, которая, осуждая лихоимство ростовщиков, повелела выдавать ссуды из Монетной конторы. Сколько годовых предполагалось выплачивать заемщикам?

- a. 8%
- b. 10%
- c. 13%
- d. 19%

Известно, что купеческим банком могли пользоваться русские купцы, торговавшие в городе Петербурге. На какой срок выдавались ссуды?

- a) 6 месяцев
- b) 1 год
- c) 3 года
- d) без срочные

В каком году был опубликован манифест о даровании вольности российскому дворянству?

- a) 1762г.
- b) 1768 г.
- c) 1772 г.
- d) 1778 г.

На выпуске какой продукции специализировались Олонецкий, Семеновский, Невьянский заводы?

- a) текстильная продукция
- b) металлургия
- c) оружейные заводы
- d) станкостроение