

Министерство образования и науки  
Российской Федерации

Санкт-Петербургский государственный  
архитектурно-строительный университет

**С. В. Бовтеев, А. М. Симановский, Е. И. Рыбнов,  
Т. Ю. Федорова, В. И. Фролов, С. В. Фролов, Ю. О. Чайка**

**РАЗМЕЩЕНИЕ  
ГОСУДАРСТВЕННОГО  
И МУНИЦИПАЛЬНОГО ЗАКАЗА  
(базовый курс)**

**Под редакцией кандидата экономических наук,  
доцента В. И. Фролова**

Санкт-Петербург  
2010

УДК 336.14:061.1:658.74

ББК 65.41

Р 175

Рецензенты:

д-р экон. наук, проф. А. Н. Асаул,

д-р экон. наук, проф. А. А. Петров.

Авторский коллектив:

*С. В. Бовтеев, А. М. Симановский, Е. И. Рыбнов, Т. Ю. Федорова,*

*В. И. Фролов, С. В. Фролов, Ю. О. Чайка*

**Р175**     **Размещение государственного и муниципального заказа**  
(базовый курс) / Бовтеев С. В. и [др.]; под ред. Фролова В. И. – 3-е  
изд., доп. – СПб.: СПбГАСУ, 2010 – 500 с.

ISBN 978-5-9227-0184-6

В учебном пособии рассмотрены вопросы размещения государственного и муниципального заказа на основе Федерального закона РФ «О размещении заказов на поставки товаров, выполнение работ, оказание услуг для государственных и муниципальных нужд» от 21 июля 2005 года № 94-ФЗ (с последующими дополнениями и изменениями). Учебное пособие предназначено как для специалистов государственных и муниципальных учреждений, занимающихся размещением государственного и муниципального заказов, так и для работников предприятий-поставщиков.

Табл. 9. Ил. 37. Библиогр.: 10 назв.

Рекомендовано Редакционно-издательским советом СПбГАСУ  
в качестве учебного пособия.

ISBN 978-5-9227-0184-6

© Авторский коллектив, 2010

© Санкт-Петербургский государственный  
архитектурно-строительный  
университет, 2010

## Оглавление

Введение .....	8
<b>ГЛАВА 1. Общие принципы размещения заказов для государственных и муниципальных нужд .....</b>	<b>12</b>
1.1. Историческая справка о происхождении и развитии торгов.....	12
1.2. Международный опыт размещения государственного заказа ....	16
<b>ГЛАВА 2. Законодательная база процесса размещения заказов товаров, работ и услуг для государственных и муниципальных нужд в Российской Федерации .....</b>	<b>30</b>
2.1. Общие положения .....	30
2.2. Гражданский кодекс РФ – базовый нормативный акт организации закупок для государственных нужд .....	36
2.3. Регулирование организации закупок для государственных нужд Бюджетным кодексом РФ.....	49
2.4. Федеральный закон № 94-ФЗ «О размещении заказов на поставки товаров, выполнение работ, оказание услуг для государственных и муниципальных нужд».....	52
<b>ГЛАВА 3. Размещение заказа государственными и муниципальными заказчиками.....</b>	<b>81</b>
3.1. Государственные и муниципальные заказчики .....	81
3.2. Способы размещения заказа .....	82
3.3. Комиссии по размещению заказов.....	85
3.4. Конкурс на право заключить государственный или муниципальный контракт .....	88
3.4.1. Общие положения .....	88
3.4.2. Извещение о проведении открытого конкурса.....	89
3.4.3. Содержание конкурсной документации .....	93
3.4.4. Порядок предоставления конкурсной документации.....	98
3.4.5. Разъяснение положений конкурсной документации внесение в нее изменений.....	99
3.4.6. Порядок подачи заявок на участие в конкурсе .....	100
3.4.7. Порядок вскрытия конвертов с заявками на участие в конкурсе и открытия доступа к поданным в форме электронных документов заявкам на участие в конкурсе .....	107

3.4.8. Порядок рассмотрения заявок на участие в конкурсе .....	110
3.4.9. Оценка и сопоставление заявок на участие в конкурсе.....	113
3.4.10. Заключение государственного или муниципального контракта по результатам проведения конкурса.....	118
3.5. Особенности проведения закрытого конкурса .....	121
3.6. Последствия признания конкурса несостоявшимся .....	123
3.7. Размещение заказа путем проведения аукциона .....	126
3.7.1. Аукцион на право заключить государственный или му- ниципальный контракт.....	126
3.7.2. Извещение о проведении открытого аукциона .....	129
3.7.3. Документация об аукционе .....	133
3.7.4. Порядок подачи заявок на участие в аукционе .....	140
3.7.5. Порядок рассмотрения заявок на участие в аукционе.....	146
3.7.6. Порядок проведения аукциона.....	149
3.7.7. Заключение государственного или муниципального контракта по результатам проведения аукциона .....	156
3.7.8. Особенности проведения закрытого аукциона .....	160
3.7.9. Последствия признания аукциона несостоявшимся .....	162
3.8. Размещение заказа путем проведения открытого аукциона в электронной форме.....	164
3.8.1. Особенности проведения открытого аукциона в элек- тронной форме.....	164
3.8.2. Аккредитация участников размещения заказа на элек- тронной площадке .....	168
3.8.3. Извещение о проведении открытого аукциона в элек- тронной форме.....	175
3.8.4. Документация об открытом аукционе в электронной форме .....	180
3.8.5. Подача заявок на участие в открытом аукционе в элек- тронной форме.....	188
3.8.6. Рассмотрение первых частей заявок на участие в откры- том аукционе в электронной форме .....	195
3.8.7. Проведение открытого аукциона в электронной форме ....	198
3.8.8. Рассмотрение вторых частей заявок на участие в откры- том аукционе в электронной форме .....	204
3.8.9. Заключение государственного или муниципального контракта по результатам открытого аукциона в электрон- ной форме.....	209
3.9. Размещение заказов путем запроса котировок .....	217
3.9.1. Запрос котировок.....	217
3.9.2. Требования, предъявляемые к запросу котировок.....	219
3.9.3. Требования, предъявляемые к котировочной заявке.....	220
3.9.4. Порядок проведения запроса котировок .....	221

3.9.5. Порядок подачи котировочных заявок.....	222
3.9.6. Рассмотрение и оценка котировочных заявок.....	227
3.10. Размещение заказа путем запроса котировок в целях оказания гуманитарной помощи либо ликвидации последствий чрезвычайных ситуаций природного или техногенного характера.....	230
3.10.1. Предварительный отбор участников размещения заказа.....	230
3.10.2. Извещение о проведении предварительного отбора.....	231
3.10.3. Требования к участнику размещения заказа для участия в предварительном отборе.....	232
3.10.4. Порядок представления заявок на участие в предварительном отборе.....	232
3.10.5. Порядок проведения предварительного отбора.....	233
3.10.6. Особенности размещения заказа путем запроса котировок в целях оказания гуманитарной помощи либо ликвидации последствий чрезвычайных ситуаций природного или техногенного характера.....	235
3.10.7. Рассмотрение и оценка котировочных заявок в целях оказания гуманитарной помощи либо ликвидации последствий чрезвычайной ситуации природного или техногенного характера.....	237
3.11. Размещение заказа у единственного поставщика (исполнителя, подрядчика).....	239
3.11.1. Случаи размещения заказа у единственного поставщика (исполнителя, подрядчика).....	239
3.11.2. Особенности размещения заказа на оказание услуг связи для нужд обороны страны, безопасности государства и обеспечения правопорядка у единственного исполнителя (Федеральный закон от 27.07.2006 № 142-ФЗ).....	246
3.11.3. Особенности размещения заказа у единственного поставщика на поставку товаров для государственных нужд учреждениями, исполняющими наказания (Федеральный закон от 30.12.2008 № 308-ФЗ).....	248
3.12. Размещение заказов на энергосервис для государственных или муниципальных нужд (Федеральный закон от 23.11.2009 № 261-ФЗ).....	249
3.13. Ценообразование и оценка эффективности размещения государственного и муниципального заказа.....	254
<b>ГЛАВА 4. Подрядные торги.....</b>	<b>270</b>
4.1. Особенности организации и проведения подрядных торгов....	270
4.2. Конкурсная документация для подрядных торгов.....	275
4.3. Процедуры открытого конкурса.....	331

4.4. Особенности проведения закрытого конкурса .....	348
4.5. Подрядные торги в форме аукциона .....	350
<b>ГЛАВА 5. Система государственного заказа Санкт-Петербурга.....</b>	<b>355</b>
5.1. Общие положения .....	355
5.2. Полномочия исполнительных органов государственной власти Санкт-Петербурга по формированию, размещению и исполнению государственного заказа Санкт-Петербурга.....	358
5.3. Формирование государственного заказа Санкт-Петербурга ....	366
5.4. Размещение государственного заказа Санкт-Петербурга.....	368
5.5. Порядок взаимодействия государственных заказчиков Санкт-Петербурга и уполномоченного органа при размещении государственного заказа Санкт-Петербурга на сумму свыше 15 млн р. и иных случаях в соответствии с компетенцией уполномоченного органа .....	369
5.6. Исполнение государственного заказа Санкт-Петербурга.....	377
5.7. Контроль за формированием, размещением и исполнением государственного заказа Санкт-Петербурга .....	379
5.8. Автоматизированная информационная система государственного заказа Санкт-Петербурга и опубликование информации о государственном заказе Санкт-Петербурга.....	383
5.9. Система, порядок формирования и полномочия государственных комиссий по размещению государственного заказа Санкт-Петербурга.....	384
<b>ГЛАВА 6. Подготовка и заключение государственного и муниципального контракта .....</b>	<b>389</b>
6.1. Типы зарубежных контрактов .....	389
6.2. Типы контрактов, применяемых в российской практике .....	401
6.3. Порядок заключения государственного (муниципального) контракта по результатам размещения заказа.....	403
6.4. Структура и содержание контракта .....	413
Список литературы .....	416
Приложения .....	417
<i>Приложение 1. Перечень законодательных и правовых актов по вопросам государственных закупок .....</i>	<i>418</i>
Федеральные законы .....	418
Правовые акты федеральных органов государственной власти.....	419
Законы Санкт-Петербурга.....	423
Акты губернатора Санкт-Петербурга и Правительства Санкт-Петербурга.....	423
Акты и методические разъяснения органов исполнительной власти Санкт-Петербурга .....	424

<i>Приложение 2.</i> Перечень товаров, работ, услуг для государственных и муниципальных нужд, размещение заказов на которые осуществляется у субъектов малого предпринимательства .....	431
<i>Приложение 3.</i> Административная ответственность в сфере размещения заказов .....	437
<i>Приложение 4.</i> Типовое положение об Аукционной комиссии .....	447
<i>Приложение 5.</i> Типовое положение о Котировочной комиссии .....	459
<i>Приложение 6.</i> Типовое положение о Единой комиссии по размещению государственного и муниципального заказов .....	472
<i>Приложение 7.</i> Перечень товаров (работ, услуг), размещение заказов на поставки (выполнение, оказание) которых осуществляется путем проведения аукциона.....	494

## **Введение**

Как известно, в условиях формирования рыночных отношений государство, в целях поддержания эффективной хозяйственной деятельности, выступает одновременно в роли организатора этого процесса и гаранта стабильности экономических условий для всех субъектов экономических взаимоотношений. Кроме того, представители органов власти (федеральной, региональной и местной) в современных условиях выступают в роли предпринимателя для осуществления инициативной экономической деятельности в пределах установленной нормативно-правовой базы по размещению заказа для государственных и муниципальных нужд. При этом, под государственными нуждами понимаются обеспечиваемые в соответствии с расходными обязательствами Российской Федерации или расходными обязательствами субъектов РФ за счет средств федерального бюджета или бюджетов субъектов РФ и внебюджетных источников финансирования потребности в товарах, работах и услугах. Муниципальные нужды представляют собой потребности в товарах, работах и услугах, обеспечиваемые за счет средств местных бюджетов. Следовательно, государственными заказчиками и муниципальными заказчиками могут выступать соответственно органы государственной власти Российской Федерации, органы государственной власти субъектов РФ и органы местного самоуправления.

Управление государственными и муниципальными заказами в Российской Федерации с 1 января 2006 года регулируется Законом РФ «О размещении заказов на поставки товаров, выполнение работ, оказание услуг для государственных и муниципальных нужд» от 21 июля 2005 года № 94-ФЗ (с изменениями и дополнениями). Этот закон устанавливает единый порядок размещения



заказов на поставки товаров, выполнение работ, оказание услуг для государственных и муниципальных нужд, предусматривает новые эффективные формы размещения заказов. Размещение заказа может осуществляться:

- путем проведения торгов в форме конкурса, аукциона, в том числе в электронной форме;
- без проведения торгов: запрос котировок, у единственного поставщика (исполнителя, подрядчика), на товарных биржах.

Решение о способе размещения заказа принимается государственным или муниципальным заказчиком.

В связи с введением нового законодательства о закупках для государственных и муниципальных нужд возникает необходимость повышения квалификации и переподготовки государственных служащих федеральных и региональных органов исполнительной власти, местных органов власти и специалистов в области формирования, размещения и исполнения государственных и муниципальных заказов, специалистов участников размещения заказов.

Методические особенности обучения таких специалистов сформулированы в «Требованиях к минимуму содержания дополнительной профессиональной программы «Управление государственными и муниципальными заказами», согласованные с Минэкономразвития РФ и утвержденные Министерством образования и науки РФ 2 октября 2006 года.

Данная программа разработана в целях осуществления единой государственной политики в сфере повышения квалификации и профессиональной переподготовки специалистов по размещению государственных и муниципальных заказов.

Вся программа обучения строится по единому модульному принципу: повышение квалификации по базовому (120 часов) и среднему (276 часов) уровням, профессиональная переподготовка по высокому уровню (504 часа).

Данное учебное пособие представляет содержание программы обучения по базовому уровню (120 часов). Целью данной программы является формирование современных знаний и навыков в сфере закупок, позволяющих эффективно управлять системой размещения государственных и муниципальных заказов, удовлетворять потребности государства и муниципальных образований, государственных и муниципальных заказчиков в товарах, работах и услугах.

**Программа предназначена:**

- для государственных и муниципальных служащих органов власти Российской Федерации, субъектов Российской Федерации, местного самоуправления;
- служащих государственных и муниципальных органов власти, осуществляющих нормативно-правовое регулирование, контроль и надзорные функции в сфере размещения государственных и муниципальных заказов;
- служащих федеральных органов исполнительной власти, исполнительной власти субъектов Российской Федерации, органов местного самоуправления, уполномоченных на осуществление функций по размещению заказов для государственных и муниципальных нужд;
- сотрудников специализированных организаций, осуществляющих функции по размещению государственных и муниципальных заказов;
- преподавателей образовательных учреждений, готовящих кадры для системы размещения государственных и муниципальных заказов;
- должностных лиц и сотрудников иных государственных и негосударственных организаций, принимающих участие в размещении государственных и муниципальных заказов на различных ее этапах, а также иных физических лиц.

Нормативный объем **по базовому уровню** Программы – 120 аудиторных часов.

Специалисты, прошедшие обучение **по базовому уровню** Программы, **должны знать:**

- основные положения законодательства Российской Федерации в области размещения государственных и муниципальных заказов;
- функции комиссий по размещению государственных и муниципальных заказов;
- способы размещения государственных и муниципальных заказов;
- процедуры различных способов размещения государственных и муниципальных заказов, их содержание;
- специфику размещения государственных и муниципальных заказов;
- условия и порядок заключения и исполнения государственных и муниципальных контрактов.

**должны уметь:**

- применять на практике положения законов и нормативных актов Российской Федерации о размещении государственных и муниципальных заказов;
- разрабатывать пакет документации, необходимый для размещения государственных и муниципальных заказов;
- готовить проекты государственных или муниципальных контрактов на поставку товаров, выполнение работ, оказание услуг для государственных или муниципальных нужд;
- применять информационные технологии при размещении заказов.

**Преимущественной сферой профессиональной деятельности** лиц, прошедших повышение квалификации по **базовому уровню** Программы, является размещение и обеспечение заказов на поставки товаров, выполнение работ, оказание услуг для государственных и муниципальных нужд, то есть выполнение функций:

- **специалистов заказчика, уполномоченных органов**, включая функции председателей и членов комиссий по размещению заказов;
- **специалистов специализированных организаций**, предоставляющих услуги в данной сфере деятельности;
- **специалистов государственных и муниципальных органов, контролирующих и нормативно регулирующих** деятельность в сфере управления, размещения и обеспечения государственных и муниципальных заказов.

## ГЛАВА 1

# Общие принципы размещения заказов для государственных и муниципальных нужд

### 1.1. Историческая справка о происхождении и развитии торгов

В общем виде торги представляют собой «заключение юридической сделки с любым юридическим и физическим лицом, предложившим наиболее выгодные условия».

Торги в юридически оформленном виде известны со времен Римской империи, где они, согласно Римскому праву, были представлены в виде:

- торги на труд;
- торги на труд с материалом;
- торги на одну поставку материалов.

На таких торгах цены снижались по мере поступления новых предложений поставщиков, и у покупателя создавалось впечатление нахождения оптимальной цены на приобретаемые товары, работы и услуги.

В России первые шаги по законодательному оформлению процедуры публичных торгов известны с середины XVII века, когда были введены, так называемые «поручные записи», производимые артельщиками, выигравшими подряд, «чтобы можно было верить».

С 1712 года становятся обязательными такие элементы торгов, как широкое оповещение населения (указы с оповещением вывешивались на городских воротах), фиксация всех поступивших предложений (претенденты являлись в приказы и канцелярии, где их устные предложения письменно регистрировались) и гласность (после присуждения подряда победитель и его цена публично объявлялись).

Использование механизма торгов в то время служило мерой, препятствующей нерациональному использованию государственных средств и способом пресечения злоупотреблений должностными лицами, с одной стороны, и сговору подрядчиков в определении цены исполнения государственных заказов – с другой.

Следующим этапом развития законодательной базы организации торгов в России было издание в 1722 году «Регламента об управлении адмиралтейством и верфью».

Данный документ содержал следующие требования:

- «билеты» (объявления) с указанием вида и наименования подрядных работ должны были вывешиваться во всех крупных городах для обеспечения максимального представительства участников торгов;
- во избежание получения фиктивных предложений подрядчики должны были лично являться в предписанное место для подачи письменного предложения об исполнении работ с обязательным указанием цены;
- подряд присуждался претенденту, предложившему наименьшую цену;
- добросовестность подрядчиков должна была подтверждаться поручительством известного лица.

В соответствии с «Регламентом», торги заканчивались обязательным двадцати четырех часовым «собранием» претендентов, где при зажженной свече в присутствии двух офицеров происходило окончательное согласование цены. В Европе данный обычай соблюдался, но длительность процедуры согласования цены не превышала времени горения одной свечи. С 1734 года сидение «при свечах» в России было отменено.

Для пресечения сговора чиновников с узким кругом подрядчиков в 1758 году «Регламент» был дополнен предложениями об обязательной публикации объявлений о торгах трижды в течение полугодия, причем после каждой публикации велись записи о поступивших предложениях. После этого дважды собирались торги, где происходило окончательное согласование цены.

Законодательные акты о торгах 1722–1830-х годов были сведены в «Положение о казенных поставках и подрядах», ставшее основой для торгово-закупочной деятельности из государственной казны.

К началу XIX века в России и Европе сложилось единообразное понимание процедуры проведения публичных торгов.

Основными требованиями к организаторам и участникам торгов были:

- обязательная публикация объявлений о предстоящих торгах в официальных печатных органах (за исключением случаев, когда участниками торгов были заранее отобранные организаторами поставщики и подрядчики, которым посылались персональные приглашения);
- требования к участникам о представлении своих коммерческих предложений в запечатанных конвертах с тем, чтобы исключить вероятность прочтения заинтересованными лицами цен конкурентов и заблаговременного снижения цены собственного предложения для получения преимущества перед другими участниками торгов;
- обязательное публичное оглашение победителя торгов и его цены.

В отношении этапности проведения торгов, преобладал индивидуальный подход. Так, в середине XIX века во Франции торги проходили в один тур, однако организаторы имели право провести повторные торги в том случае, если в течение одного месяца после проведения первого тура поступило другое предложение ниже цены победителя минимум на десять процентов. Российское законодательство о торгах того времени предусматривало проведение повторных торгов в том случае, если условия предложения, занявшего первое место по цене, оказывались все же невыгодными для организатора.

Следующим этапом развития законодательной базы было издание в 1840 году «Руководства для составления смет и кондиций на казенные постройки». Согласно этому документу: «Кондиции должны быть составлены на законном основании, согласно с утвержденными на производство работ чертежами и сметами, и столь ясно и определительно, чтобы при написании по оным договора ничего не оставалось дополнить к тем кондициям, кроме цены, которая состоится на торгах, и обеспечения казны залогами». При дальнейшем развитии кредитно-денежной системы денежные залоговые были заменены банковскими гарантиями, но в целом залоговая система сохранилась как одна из отличительных черт торгов по сравнению с обычными сделками.

В Положения 1830 года вносились изменения, так каждое ведомство пыталось его корректировать в зависимости от своих потребностей. В 1869 году Морское ведомство приняло специ-

альные правила с отступлением от Положения 1830 года. С 1881 года отступления от общих правил были сделаны по инициативе Министерства путей сообщения, сначала в отношении некоторых железных дорог, а затем и для всех казенных путей. Применялось три способа заготовок и работ для государственных нужд: подряд с торгов, коммерческое и комиссионное заготовление. Сами торги делились на торги с неограниченной и ограниченной конкуренцией. Широкое использование торгов с ограниченной конкуренцией началось в России с 1871 года в военных и морских ведомствах. К ним приглашались только известные своей благонадежностью и опытом промышленники, фабриканты и мастера.

Новое положение «Положение о подрядах и поставках» было разработано в 1900 году специальной комиссией и действовало до 1917 года.

За основу этого документа были взяты проверенные практикой положения предыдущих инструкций. Торги рекомендовалось использовать трех видов:

- устные торги, проводившиеся по схеме аукциона;
- торги через запечатанные объявления;
- смешанные торги с предварительным предоставлением предложений в запечатанных пакетах.

Особенность приглашений к торгам через запечатанные объявления заключалась в том, что в публикациях указывались час и день, с которого принимались пакеты с предложениями и начинались торги. Казенная цена устанавливалась по заранее составленным сметам, с учетом сведений о ценах в местностях, где предполагалось выполнение госзаказа. Казенная цена представлялась на торги в запечатанном пакете. Если полученные заявки удовлетворяли казенной цене, этот конверт уничтожался невскрытым. В случае, если всем претендентам отказывали в подряде, казенная цена предавалась огласке.

Смешанные торги отличались тем, что сначала принимали устные заявления, затем вскрывали конверты с заявками. При утверждении результатов торгов проверялось соответствие выигравшего претендента установленным требованиям, соотношение между предложенными и средними ценами той местности, где проходили торги. При выявлении какого-либо нарушения результаты торгов аннулировались.

Как показала практика, наиболее успешно выполнялся государственный заказ по запечатанным объявлениям.

В 1921 году было принято «Положение о поставках и подрядах», которое разработала рабоче-крестьянская инспекция. Новое «Положение о Государственных поставках и подрядах» было подготовлено в 1923 году. После прекращения торгов в 1930 году они возобновились только в начале 90-х годов с принятием базового Закона «О поставках продукции для федеральных государственных нужд» (№ 60-ФЗ от 13.12.1994 г.). Частный по отношению к базовому Закон «О закупках и поставках сельскохозяйственной продукции, сырья и продовольствия для государственных нужд» (№ 53-ФЗ от 02.12.1994 г.).

С принятием последующих Законов: «О государственном материальном резерве» (№ 79-ФЗ от 29.12.1994 г.) и «О государственном оборонном заказе» (№ 213-ФЗ от 27.12.1995 г.) с последующими Постановлениями Правительства РФ, была сформирована нормативно-правовая база государственных закупок Российской Федерации, которая дополнялась в последующие годы (прил. 1).

## **1.2. Международный опыт размещения государственного заказа**

В настоящее время в мировой практике сложилась система мер и процедур, обеспечивающих эффективное использование бюджетных средств при минимизации негативного влияния системы государственных и муниципальных закупок на конкурентную среду. Нормативно-правовое регулирование государственных и муниципальных закупок все в большей степени становится предметом международного права, что связано с признанием влияния данных процедур на экономические процессы и конкуренцию не только на национальных, но и на мировых рынках товаров, работ и услуг.

Объектами закупок обычно выступают товары, работы и услуги. Каждая из этих групп характеризуется существенными особенностями с точки зрения предпочтительности тех или иных способов размещения заказов, а также содержания контрактов. Под услугами понимаются очень широкий спектр видов деятельности – проектные работы, НИОКР и другие услуги интеллектуального характера; услуги в сфере телекоммуникаций и транспорта; обслуживание и поддержание в технической исправности зданий, сооружений и объектов инфраструктуры.



Общепринятые в мировой практике принципы осуществления закупок и размещения заказов зафиксированы в ряде международных документов, таких как Директивы ЕС, в Многостороннем соглашении о государственных закупках в рамках Всемирной торговой организации, в документах Организации Азиатско-Тихоокеанского экономического сотрудничества и других. Эти принципы включают в себя:

**1. Транспарентность**, или прозрачность, под которой понимается обеспечение доступности всей относящейся к закупкам информации для потенциальных участников, а также для общественности, включая обязательность публикации соответствующих нормативных актов, извещений о предстоящих закупках, условий конкурсов, информации об их результатах. Транспарентность, ближайшим «русским эквивалентом которой является «гласность», рассматривается также как действенное средство для избегания коррупции при распределении государственного заказа.

**2. Подотчетность** и соблюдение процедур подразумевает строгое соблюдениекупающими организациями установленного порядка проведения закупок, включая применение методов и процедур, соответствующим объемам и характеру приобретаемых товаров и услуг. Вся относящаяся к закупкам документация должна быть доступна для государственного и общественного контроля. В случаях, требующих режима секретности, должен быть установлен порядок доступа к такой документации, а также состав документации, доступ к которой не может быть ограничен.

**3. Открытая и эффективная конкуренция.** Принято считать, что открытая конкуренция поставщиков является наиболее действенным инструментом повышения эффективности закупок и приводит к взаимовыгодным умеренным ценам. Применение методов закупок, ограничивающих конкуренцию, допускается лишь при наличии законодательных оснований.

**4. Справедливость** понимается как обеспечение равных возможностей для всех предприятий и фирм на получение заказов по поставке продукции или оказании услуг для государственных нужд, а также справедливое отношение ко всем потенциальным поставщикам и подрядчикам при квалифицированном отборе, в ходе проведения конкурсов и определения победителей.

Используемые в разных странах методы проведения закупок существенно не различаются и представляют собой:

- **торги** (которые делятся на открытые, ограниченные, двухступенчатые, а по охвату потенциальных поставщиков на международные, национальные или местные);
- **конкурентные торги** на основе переговоров с несколькими поставщиками;
- **закупки в обычной торговой сети (прямые закупки)**;
- **закупки из единственного источника.**

Как правило, государственные заказы распределяются на конкурсной основе с использованием открытых торгов. Применение торгов для государственных закупок обусловлено тем, что применение этого метода обеспечивает равные условия доступа частных компаний к государственным заказам и позволяет существенно снизить цены и обеспечить гласность.

Крупные частные компании очень редко используют торги, отдавая предпочтение закупкам на основе прямых переговоров, поскольку цены для них не являются главным критерием. Для частного предприятия вопросы качества, стабильные долговременные отношения с поставщиками имеют гораздо большее значение; кроме того, подготовка и проведение торгов требуют значительных затрат времени и финансовых ресурсов.

В международной практике открытые торги рассматриваются как наиболее приемлемый способ осуществления государственных закупок. Необходимость применения иных методов закупок должна обуславливаться определенными обстоятельствами, при их использовании должностное лицо закупочного органа должно в письменной форме обосновать этот выбор. Так, использование ограниченных (закрытых) торгов допускается при заведомо ограниченном числе потенциальных поставщиков или подрядчиков. Методы закупок, связанные с предварительными переговорами поставщика и заказчика (двухэтапный открытый конкурс) широко используются при закупках сложной техники, когда трудно, а иногда и невозможно составить технические спецификации, когда производитель может предложить свой вариант решения проблемы. Проведение торгов считается нецелесообразным при небольших по объему закупках.

Действующие в настоящее время национальные законодательства о закупках для государственных нужд развивались на базе существующих в каждой из стран правовых систем и традиций.

Например, если в США принимались законодательные акты, напрямую определяющие порядок осуществления государственных закупок, то в Англии, Индии и Японии основные положения о такого рода закупках содержатся в бюджетном законодательстве, а дополняющие законодательную базу нормативные акты представлены в виде постановлений и директив кабинета министров или ведомств, в чьем ведении находится регулирование государственных закупок (например, в Англии, Индии и Японии это министерство финансов). Законодательство Германии за последние годы под воздействием интеграционных процессов ЕС, неоднократно пересматривалось и нормы, регулирующие закупочную деятельность органов власти переносились из сферы бюджетного права в сферу административного, а сейчас закреплены в сфере антимонопольного (антитрестовского) законодательства.

Национальная нормативно-правовая база создается с целью повышения эффективности расходования бюджетных средств, предотвращения коррупции, обеспечения равного доступа всех потенциальных поставщиков к государственным заказам, а также для решения вопросов укрепления национальной безопасности, поддержки малого бизнеса, обеспечения занятости населения.

В процессе разработки и применения национальных законодательств в сфере государственных закупок сложились следующие методические подходы:

- **на первом этапе разработки** определяется сфера применения законодательства о государственных закупках, то есть устанавливается, кто имеет право осуществлять закупки от имени государства, какие неправительственные организации обязаны соблюдать это законодательство (как правило, все получатели бюджетных средств), на какие виды закупок это законодательство распространяется (могут быть особые правила при закупках, например, для нужд обороны);
- **на втором этапе** в базовом законе, как правило, должен устанавливаться государственный орган, имеющий право издавать нормативные акты общего характера по вопросам государственных закупок. На этот орган возлагается методическое руководство и контроль за соблюдением правил государственных закупок всеми государственными организациями, а также он является административной инстанцией для обжалования действий лиц и организаций, осуществляющих процедуры закупок для государственных нужд;

- **на третьем этапе** в законодательстве должны быть определены методы (способы) государственных закупок и условия их применения (торги, ограниченные торги, закрытые торги, конкурентные закупки, прямые закупки и т. д.), а также установлены процедуры проведения закупок для каждого способа, стандартная форма документации, принципы оценки предложений, правила квалификационного отбора поставщиков и подрядчиков. Определяются также порядок регистрации госконтрактов, отчетности, контроля, порядок оплаты за выполненные работы, поставленные товары и оказанные услуги.

**США.** В силу особенностей исторического развития США, пожалуй, дальше других развитых стран продвинулись в организации системы государственных закупок, основанной исключительно на рыночных принципах. В отличие от стран Европы, где исторически существовал довольно развитый государственный сектор в производственной сфере (прежде всего, в оборонных отраслях), промышленный потенциал США всегда находился в основном в частных руках, включая и производство вооружений. Усилия государственных органов по обеспечению общенациональных нужд направлялись на поиск методов закупок, способных наилучшим образом учесть общественные интересы при полном соблюдении законных прав собственников.

Первый закон по регулированию федеральных государственных закупок США был принят в 1792 г. С того времени американское законодательство о федеральных закупках непрерывно развивалось и совершенствовалось, постепенно приобретая современную форму **федеральной контрактной системы** как совокупности установленных государством правил закупок и органов, их осуществляющих.

На протяжении истории развития законодательной базы и всей системы госзакупок в США явственно просматривается ряд тенденций. В периоды войн (Первой и Второй мировых, войны в Корее) государство усиливало вмешательство в производство, предпочитало проведение ограниченных закрытых торгов, широко использовало прямое распределение заказов. Это способствовало ускорению военных поставок (что, конечно, было важно в условиях военного времени), однако в то же время всегда сопровождалось усилением коррупции и резким снижением эффективности закупок. В послевоенные периоды под давле-

нием требований о повышении эффективности расходования средств налогоплательщиков и об обеспечении равного доступа к госзаказам происходил возврат к использованию принципов открытой конкуренции. Столь же характерна постоянная борьба между попытками введения как можно более полной регламентации процесса закупок (что вело к бюрократизации и увеличению времени, потребного для соблюдения процедур) и стремлением к обеспечению гибкости и мобильности в соответствии с меняющимися обстоятельствами, что, в свою очередь, повышая ответственность конкретных лиц, увеличивало возможности для злоупотреблений.

Задача повышения эффективности использования бюджетных средств часто впадала в противоречие с необходимостью решения иных общественно значимых задач, таких как развитие собственного производства, решение социальных проблем. Обычно подобные вопросы остро вставали в периоды экономических кризисов. Не случайно, что именно после великой депрессии в американское законодательство о государственных закупках был введен ряд положений, направленных на защиту прав рабочих, занятых на исполнении государственных заказов (минимальные ставки оплаты, ограничение сверхурочных и т. д.). Хотя подобные требования удорожали производство, они снимали социальное напряжение и косвенно способствовали улучшению качества продукции.

К этому же времени относится принятие известного закона «Покупай американское», направленного на поддержку национальной промышленности. Этот закон не запрещал закупки иностранных товаров (за исключением некоторых «критически важных»), но обязывал государственные органы покупать изготовленные в США товары, даже если они были несколько дороже импортных (на 6 % для всех товаров и на 12 % для товаров, произведенных в трудоизбыточных районах). Несмотря на то, что протекционизм в отношении местных производителей в настоящее время не играет заметной роли, законодательство о закупках и сейчас используется для решения некоторых социальных вопросов. Помимо трудоизбыточных районов, преференции установлены для малого бизнеса и предприятий, находящихся в собственности представителей этнических меньшинств, а также женщин. В некоторых штатах контракты на поставки отдельных товаров (например, номерные знаки автомобилей) должны за-

ключаться только с подрядчиками, входящими в Промышленную корпорацию федеральных тюрем.

Таким образом, история развития американского законодательства о закупках может быть представлена как постоянный поиск баланса требований, соответствующих условиям момента. Опыт США показывает, что вряд ли возможно создать универсальный, пригодный на все времена механизм регулирования госзакупок. Нормативная база по госзакупкам продолжает совершенствоваться и видоизменяться, что вызвано расширением номенклатуры закупаемых услуг, а также необходимостью учета международных обязательств, в том числе и в связи с усилившейся тенденцией к общемировой интеграции.

В нынешнем виде механизм осуществления госзакупок в США в основном сложился к 1984 г., когда был принят свод законодательных и подзаконных актов, в совокупности именуемый «Правила закупок для федеральных нужд» (FAR). В этом своде правил определяются принципы политики в области закупок, а также устанавливаются многочисленные и подробно изложенные требования в отношении порядка и процедур, которым должны следовать все федеральные органы при осуществлении закупок и размещении заказов.

«Правила закупок для федеральных нужд» (далее – Правила FAR) содержат более тысячи страниц и имеют 53 раздела, каждый из которых посвящен отдельному аспекту госзакупок. Первые 6 разделов рассматривают общие вопросы заключения государственных контрактов, следующие 6 разделов посвящены аспектам планирования закупок. Раздел 13 содержит описание упрощенных процедур по заключению контрактов на сумму в 25 тыс. долларов и менее (без проведения торгов), а в разделах 14 и 15 рассматриваются специфические процедуры закупок по наиболее крупным контрактам. В последующих разделах рассмотрены вопросы трудового права применительно к выполнению госзаказов, правила и процедуры контроля за ходом исполнения контрактов, типовые статьи и формы.

В дополнение к Правилам FAR Министерство обороны США руководствуется специальным документом «Правила закупок для нужд обороны – дополнение» (далее – Правила DFARS), в котором даны инструкции по применению Правил FAR в рамках закупок по линии Минобороны США, а также содержатся некоторые дополнительные требования и правила, применимые только к

оборонным закупкам и заказам. Правила DFARS не являются самостоятельным документом и используются только в сочетании с Правилами FAR. Информация, содержащаяся в двух вышеупомянутых документах, охватывает весь спектр закупок, осуществляемых на федеральном правительственном уровне.

Интересен сам принцип построения и издания Правил FAR и DFARS. Все разделы, главы и параграфы имеют сквозную нумерацию и печатаются в виде свободных листов, подшитых в папки. Принимаемые изменения и дополнения к Правилам рассылаются по подписке также в виде свободных листов, которые вкладываются в папки, при этом изымаются утратившие силу разделы и параграфы. Новым подписчикам высылается так называемый «базовый набор» действующих на данный момент Правил, а в дальнейшем все изменения по мере их появления. Правила закупок, в том числе и касающиеся оборонных вопросов, представляют собой общедоступную информацию; получателями подписки могут быть как правительственные, так и частные учреждения, например фирмы, регулярно участвующие в выполнении государственных заказов.

Наблюдение за единообразным применением правил госзакупок и координация нормотворчества в данной области возложены на Управление федеральной закупочной политики. Это Управление (УФЗП), созданное в 1974 г. первоначально только лишь для разработки единых закупочных Правил FAR, в 1988 г. Конгрессом США было преобразовано в постоянный государственный орган. Как признают американские эксперты, работа УФЗП, особенно на первых этапах, протекала в обстановке противоречий, прежде всего с Министерством обороны, которое критиковало его за «бюрократизм» и неспособность учитывать специфические задачи других ведомств. Учитывая этот опыт, тем же законом 1988 г. был создан межведомственный Совет по регулированию федеральных закупок (Federal Acquisition Regulatory Council), на который и возложена разработка согласованной государственной политики в данной области.

В соответствии с американской правовой традицией важнейшим является вопрос о том, какие органы имеют право заключать контракты от имени американского государства. Правомочия ведомств на осуществление государственных закупок всегда устанавливались законом (начиная с первого в данной сфере закона 1792 г.), а круг ведомств, которые могли закупать товары и услу-

ги для собственных нужд непосредственно на рынке, всегда был ограничен.

В отдельные периоды право заключать государственные контракты предоставлялось исключительно Министерству финансов США (закон 1910 г.), однако чаще всего этим правом обладали также и оборонные министерства (их было иногда несколько, отдельно для сухопутных войск, военно-морского флота и др.). В настоящее время по действующему законодательству на федеральном уровне правом осуществлять закупки на рынке обладают Министерство обороны США (МО), Национальное агентство по авионавигации и исследованию космического пространства (НАСА), Агентство по НИОКР в энергетике (ядерная программа США) и ряд других ведомств. Таким правом обладает и так называемая Администрация общих услуг.

Американская практика разделяет госзакупки, осуществляемые для выполнения государственных программ, и закупки имущества и материалов, необходимых для функционирования государственного аппарата. Потребности аппарата постоянны по своему составу и сравнительно невелики по сумме, поскольку государственные органы США построены по функциональному принципу и, за небольшим исключением, не вовлечены в прямую хозяйственную деятельность. Они также не обременены хозяйственными «обозами» в виде собственных поликлиник, баз отдыха и т. п. (кроме очень небольшого числа случаев, связанных с обеспечением безопасности нескольких высших должностных лиц государства). Дело федеральных ведомств – нормотворчество, регулирование коммерческой деятельности, социальных проблем и т. д., соответственно их собственные потребности ограничены лишь тем, что необходимо для служебной деятельности (компьютеры, ксероксы, бумага и т. д.). Значительно большие по объему закупки осуществляются для выполнения предусмотренных бюджетом государственных программ (например, закупка вооружений, строительство объектов инфраструктуры, автодорог).

Закупки, необходимые для обеспечения текущей деятельности всех федеральных ведомств США, осуществляет Администрация общих услуг (АОУ), которую можно приблизительно сравнить с советским Госнабом. Эта государственная организация централизованно закупает и хранит на своих складах («розничных магазинах») материалы и оборудование, необходимые для обе-



спечения работы государственного аппарата. Она же централизованно управляет всем парком принадлежащих правительству США автомобилей, заключает контракты на снабжение федеральных зданий электроэнергией, водой и т. д. Министерства и ведомства ежегодно подают в Администрацию общих услуг заявки на планируемые ими к приобретению товары и услуги, а затем закупают необходимое в «магазинах», принадлежащих АОУ, по оптовым ценам с небольшой надбавкой, обеспечивающей содержание этой системы. В целом за счет того, что АОУ покупает продукцию крупными партиями через торги, общие затраты существенно сокращаются по сравнению с тем, если бы каждое ведомство закупало товары и услуги самостоятельно по небольшим контрактам или в розницу.

Администрация общих услуг занимается также учетом, сбором и продажей годного к употреблению излишнего или замененного оборудования во всех федеральных ведомствах США. Иногда такое оборудование передается бесплатно в другие учреждения, финансируемые из госбюджета. Так, в настоящее время проводится кампания по передаче в государственные школы компьютеров, заменяемых в госучреждениях (программа «Компьютеры в школу»).

Особый упор в закупочной политике государства делается на использование конкуренции. Следует отметить, что, в частности, министерство обороны США выступает в поддержку использования конкуренции при распределении заказов на сложные системы вооружения.

Министерства-заказчики наделены широкими аудиторскими правами и правом надзора за ходом выполнения работ в соответствии с заключенными ими контрактами. Исполнителю (подрядчику) вменяется в обязанность вести и сохранять определенную учетную документацию и предоставлять ее для аудиторской проверки по требованию заказчика. В случае, если такая аудиторская проверка выявит несоответствие требованиям контракта, подрядчик может быть подвергнут штрафным санкциям или же пересмотру цены. Определенные виды контрактов накладывают ограничения на размер получаемой прибыли, а также на размеры и виды затрат, подлежащих возмещению заказчиком. В соответствии с социальной политикой государства в госконтрактах обязательно наличие оговорок об обеспечении минимального уровня заработной платы, о гарантиях продолжительности рабочего дня,

об условиях труда и т. п. Особое внимание уделяется экологическим вопросам.

В отличие от коммерческих заказчиков, государственный заказчик имеет право в одностороннем порядке пересматривать условия заключенных им контрактов с соответствующей компенсацией подрядчику (поставщику) уже понесенных им или дополнительных затрат. Если министерство-заказчик вносит изменения в сделанный ранее заказ, то поставщик обязан исполнить контракт со всеми его изменениями, однако имеет право на вытекающую из этих изменений корректировку цены и/или сроков поставки. Государственный заказчик имеет также право прекратить действие всего контракта или какой-либо его части исходя из собственных соображений (с соответствующей компенсацией исполнителю) или же по причине невыполнения обязательств, если контракт исполняется подрядчиком неудовлетворительно.

Доступность информации о предстоящих государственных контрактах для всех заинтересованных достигается двумя основными способами. Согласно Правилам FAR, краткое предварительное уведомление о любой предстоящей закупке федерального правительства на сумму свыше 25 тыс. долларов должно быть напечатано в «Ежедневной коммерческой газете», которая является органом Министерства торговли США и выходит по рабочим дням. Такое уведомление должно быть опубликовано, по крайней мере, за 15 дней до публикации официального извещения. Официальные извещения должны предоставлять потенциальным подрядчикам, по крайней мере, 30 дней (45 дней для научно-исследовательских работ и разработок) для того, чтобы они смогли оценить возможность и целесообразность своего участия в конкурсе на получение данного заказа и сообщить о своей заинтересованности. Государственные организации также должны публиковать информацию о возможностях заключения субподрядных контрактов. В такую информацию включаются наименования и адреса фирм, которым были присуждены контракты на суммы свыше 25 тыс. долларов. Другим каналом информирования является рассылка приглашений в соответствии со списками (реестрами) квалифицированных поставщиков, которые создаются и ведутся закупочными подразделениями государственного заказчика на основании заявлений поставщиков.

Как уже отмечалось, определенные преференции имеются для доступа к госзаказу предприятий малого бизнеса. Приведем пример

относительно сферы инновационных научно-исследовательских работ. В США дважды в год публикуется перечень тем научных работ и исследований, работу над которыми государство готово осуществлять на основе контрактов с малыми предприятиями. Небольшие фирмы, занимающиеся исследованиями и разработками, должны ознакомиться с программой по вовлечению малого бизнеса в проведение инновационных научных исследований. Целями этой программы являются: усиление роли малых предприятий в удовлетворении потребностей страны в научных исследованиях и разработках, поощрение и стимулирование участия представителей меньшинств и малообеспеченных лиц в создании технологических новшеств и повышение коммерческого использования результатов научных исследований или исследований и разработок, проводимых при содействии государства.

В заключение следует отметить, что в США довольно распространены специально созданные на коммерческой основе фирмы, в которых для заинтересованных потенциальных поставщиков подбираются извещения о государственных заказах определенного профиля.

**Великобритания** имеет наиболее богатый опыт госзакупок. Основа терминологии конкурсного размещения контрактов на выполнение подрядных работ была заложена именно в Англии: тендер, тендерная документация, вскрытие тендеров и т.п. В частности, специальный орган по закупкам, обеспечивающий интересы «Короны» в колониях Британской империи, «Краун Эйдженс», был создан в 1833 г. В современном виде система закупок сложилась к 1984 г., когда были приняты «Рекомендации по конкурсному закупкам». В 1990 г. при Казначействе Соединенного Королевства была создана «Центральная организация по закупкам» в качестве центрального методического и контролирующего органа. Существует также отдел стратегии закупок в правительстве. В каждом министерстве есть департамент контрактной работы для обеспечения общих нужд остальных департаментов и территориальных подразделений. Для обеспечения своих специфических нужд департаменты производят закупки самостоятельно. Для текущих мелких расходов чиновникам контрактных подразделений выдаются электронные корпоративные кредитные карточки на ограниченные суммы.

Казначейство делегирует право распоряжения средствами отраслевым министерствам (департаментам), при этом чиновник

Казначейства, курирующий данный департамент, согласовывает отдельные расходы. Закупки осуществляются отдельными департаментами самостоятельно в пределах их компетенции. Представитель Казначейства, работающий в каждом департаменте (инспектор финансов), обеспечивает соответствие расходов бюджетным ассигнованиям, каждый контракт должен получить его одобрение. Парламент Великобритании принимает Акт о закупках на каждый финансовый год. Казначейство, которое в составе проекта бюджета представляет в парламент также проект государственных закупок, подтверждает расходы и осуществляет «разумное» руководство ими на базе принципа «*value for money*» – «адекватная ценность за уплаченные деньги». Аудит расходов по государственным контрактам осуществляет Счетная палата, которая представляет доклады контролера или главного аудитора соответствующему комитету парламента. Казначейство также является органом, принимающим нормативные документы по процедурам закупок, включая закупки товаров, работ и услуг.

В Великобритании большое развитие получили торги «на приватизацию», под которыми понимается передача на конкурентной основе в частный сектор выполнения функций, ранее осуществлявшихся государственными или муниципальными органами власти – коммунальное обслуживание населения, строительство и содержание автодорог, вплоть до строительства и содержания тюрем. Результатом такой «приватизации» явилось сокращение с 1980-х гг. государственных и муниципальных расходов более чем на треть.

**Франция.** В этой стране сложилась отличная от других система государственных финансов, которая повлияла на систему организации госзакупок. Исторически все государственные расходы контролировались на всех этапах (принятие решения, расчет сметы расходов, анализ соответствия планируемых расходов возможностям бюджета, согласование (визирование) расходных документов и контроль оплаты контрактов) специально делегированными в ведомства чиновниками Минфина. С 30-х гг. прошлого века во Франции существует Национальное агентство торгов, однако его роль как регулятора закупок отдельных министерств все более сокращается.

Интерес может представлять организационная структура Национального агентства торгов. В его состав входят: Административный отдел, который занимается разработкой нормативной до-

кументации; Экономический отдел, который анализирует степень воздействия государственных закупок на состояние национальной экономики; Технический отдел, который отрабатывает технические спецификации для проводимых конкурсов и дорабатывает тендерную документацию для закупок органов власти; Ценовой отдел, который проводит маркетинговые исследования и готовит соответствующие рекомендации. В составе Агентства есть также Секретариат, функционально подведомственный Министерству финансов. Для Франции характерно создание специальных комиссий, которые выборочно проверяют правильность заключения контрактов. Каждое ведомство и местный орган власти формируют собственное подразделение по закупкам с функциями заключения контрактов и контроля за их исполнением.

Во Франции более последовательно, чем в других зарубежных странах, осуществляется политика предварительного уведомления заинтересованных поставщиков о предстоящих закупках для нужд органов управления. Государственные организации дважды в год публикуют списки (номенклатуру) продукции, которую имеется в виду выставить на торги в предстоящем полугодии. Таким образом, поставщики имеют возможность зарезервировать производственные мощности под государственный заказ.

**Восточноевропейские страны (например, Чехия, Польша, Венгрия, Эстония)** в середине 1990-х гг. при финансовом и методическом содействии Всемирного Банка приняли законы и другие нормативные акты соответствующие требованиям Типового закона ЮНСИТРАЛ. Несмотря на то, что законодательство о закупках в этих странах принято сравнительно недавно, в настоящее время оно подлежит полному пересмотру в связи с вступлением (или заявкой на вступление) перечисленных стран в Европейское Сообщество. В основу нового законодательства будут положены директивы ЕС.

## ГЛАВА 2

# **Законодательная база процесса размещения заказов товаров, работ и услуг для государственных и муниципальных нужд в Российской Федерации**

### **2.1. Общие положения**

Под размещением заказов для государственных или муниципальных нужд в соответствии с положениями ФЗ-94 «О размещении заказов на поставки товаров, работ и услуг для государственных или муниципальных нужд» (далее – Закон) понимаются действия заказчиков по определению поставщиков в целях заключения с ними государственных или муниципальных контрактов, а также иных гражданско-правовых договоров в любой форме (ст. 5 Закона). Заказ признается размещенным со дня заключения государственного или муниципального контракта или иного гражданско-правового договора (ч. 4 ст. 9 Закона). Иными словами, процесс размещения заказа есть не что иное, как процесс заключения гражданско-правового договора. Причем – не обычного гражданско-правового договора, а особого его вида – государственного контракта. Государственный контракт отличается от любого другого договора тем, что одной из сторон его всегда является государство. Именно это обстоятельство определяет и особый порядок его заключения и особенности его содержания и исполнения. Именно поэтому вопросы заключения и особенности исполнения государственного контракта нашли отражение в специальном законе, посвященном именно этим вопросам. Положения Закона распространяются также на иные гражданско-правовые договоры, заключаемые получателями бюджетных

средств, в том числе и для своих нужд, что обусловлено единством источников финансирования и конечных целей заключаемых договоров. Практическое же значение распространения действия Закона на иные гражданско-правовые договоры состоит в том, что заключаемые договоры должны соответствовать требованиям Закона (ст. 9).

Закон регулирует возможные процедуры заключения государственного или муниципального контракта, определяет общие правила участия сторон в описываемых процедурах, особенности содержания государственного (муниципального) контракта, а также контроль государства за деятельностью заказчиков при размещении заказов. Но Закон – это не единственный законодательный акт, который регулирует этот процесс. Статья 2 Закона говорит о том, что законодательство о размещении заказов основывается на положениях Гражданского кодекса РФ, Бюджетного кодекса РФ, самого закона № 94 и иных федеральных законов, которые должны соответствовать ему. И, конечно же, основным документом, определяющим принципы и цели деятельности государства, а потому стоящим первым в ряду законодательных актов, посвященных участию государства в гражданском обороте, является Конституция РФ.

Для обеспечения своей деятельности государство должно обладать необходимой имущественной базой, формирование которой происходит путем закупок товаров работ и услуг для государственных нужд. Эти закупки оформляются государственными контрактами и договорами поставки товаров для государственных нужд. В Гражданском кодексе выделена поставка товаров для государственных нужд как особая разновидность договоров поставки (§ 4 главы 30), подрядные работы для государственных или муниципальных нужд (§ 5 главы 37). Бюджетный кодекс РФ, вступивший в силу с 01.01.2000, также внес свой вклад в регулирование процесса организации закупок для государственных нужд. Кроме того, правовое регулирование отношений по поставке товаров, работ, услуг для государственных нужд нашло отражение в специальных законах (№ 60-ФЗ от 13.12.94 «О поставках продукции для федеральных государственных нужд» (далее – Закон № 60-ФЗ), № 53-ФЗ от 02.12.94 «О закупках и поставках сельскохозяйственной продукции, сырья и продовольствия для государственных нужд», № 79-ФЗ от 29.12.94 «О государственном материальном резерве», № 213-ФЗ «О государственном оборонном заказе» и др.).

Этот вид договоров не является новеллой в российском гражданском праве. Сделки, оформляющие закупку товаров для государственных нужд в императорской России назывались казенными поставками (подрядами). Законодательство, регулирующее этот вид договоров, как и многое другое в нашей истории, начало формироваться со времен эпохи Петра I. Казенные поставки были и сейчас остаются очень привлекательным для поставщиков видом договора. Привлекал и объем поставок, и гарантированная оплата из бюджета, и ряд льгот, которые предоставлялись поставщикам. Все это также не могло не привлечь к этому виду деятельности государства как крупных, так и мелких жуликов и сопровождалась эта деятельность злоупотреблениями, как со стороны поставщиков, так и со стороны должностных лиц заказчиков. Всем хорошо известна сцена публичной порки Петром I (по одноименному кинофильму) своего друга и соратника Александра Меншикова за поставку гнилого сукна для казны. За более чем двухвековой период регулирования этого вида договоров сформировался один из традиционных институтов российского договорного права. Однако в советский период, когда гражданское право в его обычном смысле практически отсутствовало, необходимости выделять этот вид договоров не было. Государство являлось практически единственным собственником имущества, участвовавшим в процессе производства материальных ценностей, и в производстве господствовали плановые отношения. Издавался административный (плановый) акт, который был законом, и ему в обязательном порядке следовал договор.

В 90-е годы с изменением экономической и политической ситуации в стране началась реформация имущественных отношений. В 1993 году была принята **новая Конституция**, которая закрепила принцип единства экономического пространства, свободного перемещения товаров, услуг и финансовых средств, поддержки конкуренции, свободы экономической деятельности. Первая часть Гражданского кодекса РФ вступила в силу с 01 января 1995 года, а вторая – с 01 марта 1996 года. В 1992 году был принят закон «О поставках продукции и товаров для государственных нужд», а в декабре 1994 года принят **закон «О поставках продукции для федеральных государственных нужд» № 60-ФЗ**, который с тех пор претерпел не одно изменение, последнее из которых было внесено федеральным законом № 222-ФЗ от 24.07.07. Этот закон (№ 60-ФЗ) устанавливает только общие



правовые и экономические принципы **формирования и исполнения** заказов на закупку и поставку товаров, работ, услуг для государственных нужд и распространяется только на закупки для федеральных государственных нужд. Деятельность государства в этот период в области закупок еще не была развита, государство больше внимания уделяло процессу продажи государственного имущества, так как в переходный период на первом месте стоял вопрос приватизации государственного имущества, а не формирования государственной имущественной базы.

Институт проведения массовых закупок для государственных нужд путем проведения конкурса и внеконкурсными способами фактически начал формироваться только с выходом **Указа Президента РФ от 08.04.97 № 305**. В этом Указе впервые в таком масштабе были сформулированы **возможные варианты и порядок проведения закупок для государственных нужд**. Этими вариантами являлись несколько видов конкурса (открытый и закрытый, с предварительным отбором и без него, одноэтапный и двухэтапный), а также способ запроса котировок и способ закупки у единственного источника. Сфера применения Указа была значительно шире по сравнению с федеральным законом № 60-ФЗ. Положения Указа № 305 распространялись на закупки как для нужд федеральных, так и для нужд субъектов Российской Федерации. Для нужд муниципальных образования Указа № 305 носили рекомендательный характер. Муниципальные образования формировали каждый свое законодательство, руководствуясь положениями Указа № 305.

Шестого мая 1999 г. принят **закон № 97-ФЗ «О конкурсах на размещение заказов на поставки товаров, выполнение работ, оказание услуг для государственных нужд»**. Особенностью данного федерального закона являлось то, что он регулировал не любые отношения по закупкам товаров для государственных нужд, а только закупки для нужд Российской Федерации и только путем проведения конкурса. В этой части положения Указа № 305, противоречащие закону, являлись недействующими. Тогда как регулирование закупок способами запроса котировок и из единственного источника для нужд федеральных сохранилось в соответствии с данным Указом.

С момента принятия закона № 97-ФЗ началась работа по его улучшению. После нескольких лет проработки, в 2003 году законопроект «О размещении заказов на поставку товаров, выполне-

ние работ, оказания услуг для государственных нужд» был внесен в Государственную думу и 21 июля 2005 года принят новый закон № 94-ФЗ «О размещении заказов на поставки товаров, выполнение работ, оказание услуг для государственных и муниципальных нужд», который вступил в силу с 01.01.06. Статьей 65 названного закона в полном объеме отменен Федеральный закон № 97-ФЗ от 06.05.99. Иные федеральные законы, принятые ранее в этой области, формально не отменены и должны применяться в части, не противоречащей федеральному закону № 94-ФЗ. С момента вступления в силу нового закона **процесс размещения заказов на поставки товаров, выполнение работ, оказание услуг для государственных и муниципальных нужд устанавливается единым на всей территории Российской Федерации для всех категорий заказчиков**, осуществляющих закупки как для нужд федеральных, так и для нужд субъектов Российской Федерации, а также муниципальными заказчиками для нужд муниципальных.

Вопросы формирования государственного заказа (государственных нужд) и исполнения государственных контрактов (в части, не урегулированной законом), остались за рамками нового закона и поэтому регулируются иным законодательством (как принятым до нового закона, так и тем, какое будет принято в будущем).

Таким образом, в настоящее время основой законодательного регулирования системы госзакупок являются:

Конституция РФ;

- Гражданский кодекс РФ;
- Бюджетный кодекс РФ;
- Федеральный Закон № 94-ФЗ от 21.07.05 «О размещении заказов на поставки товаров, выполнение работ, оказание услуг для государственных и муниципальных нужд»;
- Федеральный Закон № 60-ФЗ от 13.12.94 «О поставках продукции для федеральных государственных нужд».

Важную роль играет также ФЗ № 135 от 26.07.06 «О защите конкуренции». ст. 17 и 18 названного закона устанавливают антимонопольные ограничения при закупке продукции для государственных нужд и нужд местного самоуправления, а также особенности приобретения финансовых услуг.

Все вышеназванные акты составляют основу законодательной базы в области поставок для государственных нужд. Иные федеральные законы, регулирующие поставки для государственных

нужд в отдельных сферах деятельности государства (в области обороны страны и безопасности государства, сельскохозяйственного производства, формирования государственного резерва и др.) отражают специфику применения этого законодательства и должны соответствовать основному законодательству.

Кроме того, в развитие основного законодательства об организации процесса государственных закупок принята масса подзаконных актов, изданных Правительством РФ, министерствами и ведомствами, а также существует региональное законодательство, посвященное этому вопросу. Перечень основных законодательных и правовых актов по вопросам государственных закупок приведен в прил. 1.

История развития нормативной базы в области госзакупок в нашей стране складывалась таким образом, что сегодня мы имеем достаточно объемное, порой противоречивое законодательство, в котором бывает непросто разобраться. Для того чтобы уметь правильно применять нормативные акты, необходимо, прежде всего, помнить об иерархии применения законодательства. Если говорить о процессе размещения госзаказа, который представляет собой не что иное, как процесс заключения гражданско-правового договора, то он регулируется в первую очередь нормами гражданского права. Что касается применения норм гражданских, то здесь действует строгая иерархическая лестница, установленная ст. 3 ГК РФ. В соответствии с Конституцией РФ гражданское законодательство находится в ведении Российской Федерации. А это означает, что субъекты Российской Федерации, муниципальные образования не вправе создавать новых гражданских норм. Гражданское законодательство состоит из норм Гражданского кодекса, и принятых в соответствии с ним иных федеральных законов. Гражданский кодекс при этом имеет более высокую юридическую силу. Гражданско-правовые отношения могут также регулироваться указами Президента, которые не должны противоречить Гражданскому кодексу. Правительство РФ на основании и во исполнение Гражданского кодекса, иных федеральных законов вправе принимать постановления, содержащие нормы гражданского права. Министерства и иные федеральные органы исполнительной власти могут издавать акты, содержащие нормы гражданского права, в случаях и пределах, установленных Гражданским кодексом, другими федеральными законами и иными правовыми актами (ст. 3 ГК РФ).

Таким образом, иерархическая лестница применения гражданского законодательства в области госзакупок выглядит следующим образом:

1. Конституция РФ – документ, имеющий наивысшую юридическую силу на всей территории РФ.
2. Гражданский кодекс РФ.
3. Бюджетный кодекс РФ – в части норм гражданских.
4. Федеральные законы о госзакупках.
5. Указы Президента РФ.
6. Постановления Правительства РФ.
7. Акты федеральных органов исполнительной власти.

В случае обнаружения противоречий в законодательных актах следует применять акт, имеющий более высокую юридическую силу. В случае сомнения следует применять закон, непосредственно регулирующий ту или иную ситуацию. Судебная практика применения этого законодательства выявит существующие противоречия, даст рекомендации по их устранению. В необходимых случаях законодателем будут внесены изменения в соответствующие законы.

Субъекты Российской Федерации и муниципальные образования имеют собственную нормативно-правовую базу организации и проведения государственных закупок. При ее применении необходимо помнить о том, что было сказано выше. Кроме того, при осуществлении государственных закупок решаются вопросы не только касающиеся процедуры размещения заказов, но и вопросы распоряжения государственной и муниципальной собственностью. А эти вопросы относятся к предметам ведения субъектов Российской Федерации и муниципальных образований как собственников принадлежащего им имущества. Поэтому положения местного и регионального законодательства по вопросам распоряжения собственностью (денежные средства тоже являются имуществом) имеют приоритет перед законодательством федеральным (п. 6 ст. 76 Конституции РФ).

## **2.2. Гражданский кодекс РФ – базовый нормативный акт организации закупок для государственных нужд**

94-ФЗ по сути, является процедурным законом, так как посвящен преимущественно процедурам заключения особого вида

гражданско-правового договора – государственного контракта, а поэтому нормы права, которые в нем содержатся, являются нормами гражданского права. А вопросы заключения договора (любого вида) регулируются гражданским законодательством, в первую очередь – Гражданским кодексом РФ.

Наиболее значимым законодательным актом в рассматриваемой нами области является Гражданский кодекс РФ (далее ГК РФ). Нас он интересует в части определения особенностей участия государства в гражданско-правовых отношениях (гл. 5), использования норм о торгах (ст. 447-449 ГК РФ) и собственно поставках товаров для государственных и муниципальных нужд (§ 4 гл. 30 ГК РФ) и подрядных работах для государственных и муниципальных нужд (§ 5 гл. 37 ГК РФ).

Статьей 124 Гражданского кодекса РФ установлено, что Российская Федерация, субъекты Российской Федерации, муниципальные образования – субъекты гражданского права. Что это означает? Это означает, что государство, как и граждане и юридические лица, являющиеся субъектами (то есть участниками) гражданских правоотношений, выступает на равных началах в гражданско-правовых отношениях с другими лицами. Гражданско-правовые – это имущественные отношения и связанные с ними личные неимущественные отношения лиц, основанные на равенстве сторон.

Однако государство является особым лицом, отличным от физических и юридических лиц, так как оно обладает суверенитетом, то есть наивысшей властью в пределах своей территории.

Тем не менее, учитывая необходимость участия государства как лица в гражданско-правовых отношениях (так как оно тоже является собственником и владеет имуществом, участвующем в гражданском обороте), законодатель подчинил его общим принципам гражданского права, определив, что к нему должны применяться нормы, определяющие участие юридических лиц в гражданском обороте. Однако в полной мере применить все нормы о юридических лицах к государству нельзя, поскольку, будучи организацией, государство, тем не менее, не признается юридическим лицом. В этом специфика правового положения государства в российском гражданском праве, где классификация субъектов предстает как трехчленная – физические лица, юридические лица, государство – как особое лицо.

Участвуя в имущественных отношениях, государство не может и не должно исходить из собственных интересов, отличных от интересов общества, которому оно служит. Вступая в гражданский оборот, государство должно следовать своему предназначению, установленному Конституцией и другими законами. Оно не может, к примеру, наживаться на своих гражданах (и в этих целях закон запрещает совмещение функций органов государства (местного самоуправления) и хозяйствующих субъектов – ст. 15 ФЗ-135 РФ «О защите конкуренции»). Государство может свободно двигаться только в одном направлении – к процветанию всего общества и каждого его члена. Признание, соблюдение и защита прав и свобод человека и гражданина – обязанность государства (ст. 2 Конституции РФ). Ряд обязанностей государства, касающихся его участия в гражданском обороте, вытекает и из других норм Конституции.

Государство как таковое неспособно своими действиями приобретать и осуществлять гражданские права, а также создавать и исполнять обязанности. От его имени всегда действуют **государственные органы**, как являющиеся юридическими лицами, так и непризнанные таковыми, в рамках которых действуют должностные лица. Именно их сознание и воля позволяют действовать государству как субъекту права.

Государство участвует в гражданском обороте не как единое целое, а как совокупность субъектов разных уровней. Все эти субъекты независимы друг от друга и выступают как самостоятельные участники гражданско-правовых отношений. Они отвечают по своим обязательствам принадлежащим им на праве собственности имуществом, кроме того имущества, которое закреплено за юридическими лицами или может находиться только в государственной или в муниципальной собственности (п. 1 ст. 126 ГК РФ). Любой из этих субъектов не отвечает по обязательствам другого (пп. 4 и 5 ст. 126 ГК РФ), если только он не дал гарантию (поручительство) в отношении такого обязательства (ст. 115 – 117 БК РФ).

Итак, в гражданско-правовых отношениях участвуют три категории субъектов:

- Российская Федерация;
- субъекты Российской Федерации – республики, края, области, города федерального значения, автономные области, автономные округа;
- муниципальные образования.

От имени Российской Федерации и субъектов Российской Федерации могут своими действиями приобретать и осуществлять гражданские права и обязанности, выступать в суде органы государственной власти в рамках их компетенции, установленной актами, определяющими статус этих органов (п. 1 ст. 125 ГК РФ).

Муниципальные образования выступают особыми участниками гражданского оборота. Под муниципальными образованиями понимается населенная территория, в пределах которой осуществляется местное самоуправление, имеются муниципальная собственность, местный бюджет, казна и выборные органы местного самоуправления (ст. 1 Закона РФ «Об общих принципах организации местного самоуправления в Российской Федерации»). Муниципальные образования создаются по модели образований государственных, однако они не входят в систему органов государственной власти (ст. 12 Конституции РФ). От имени муниципальных образований в гражданских правоотношениях могут выступать органы местного самоуправления в рамках их компетенции, установленной актами, определяющими статус этих органов (п. 2 ст. 125 ГК РФ).

Государство может участвовать в гражданском обороте при заключении контракта как непосредственно, так и через специально созданные им для этих целей государственные юридические лица. Речь идет о юридических лицах такой организационно-правовой формы как государственные бюджетные учреждения. Через эти юридические лица косвенно, опосредованно в гражданском обороте участвует и государство. Аналогичным образом обстоят дела и в муниципальных образованиях. Специфика правового положения этих юридических лиц проистекает из того, что имущество, закрепленное собственником за ними, в их собственности не находится. Эти лица владеют им на особом вещном праве – праве оперативного управления. Государство продолжает оставаться собственником имущества, на базе которого работают созданные им юридические лица, и в этом смысле стоит за каждой их сделкой, пусть и совершенной ими от своего имени. Однако эти юридические лица могут одновременно действовать и от имени государства, если имеют полномочия выступать от имени соответствующего государственного публично-правового образования, и от собственного имени. К ним относятся органы государственной власти, которые в большинстве своем организованы как государственные бюджетные учреждения и действуют на основании положений о них, в

которых может быть закреплено **право выступать от имени государства** в гражданско-правовых отношениях, в том числе и быть государственным заказчиком. В таких случаях для заключения гражданско-правового договора от имени государства этим юридическим лицам никакой специально оформленной доверенности, а также иного документа не требуется. С другой стороны, созданные государством юридические лица выступают в гражданском обороте и от своего собственного имени, например, для обеспечения выполнения тех видов деятельности, для которых они были созданы. Если же созданные государством юридические лица не являются органами власти, они могут выступать от имени государства только в случаях и в порядке, предусмотренных ч. 3 ст. 125 ГК РФ, а именно – необходимо специальное поручение, выраженное в соответствующем правовом акте.

Таким образом, подводя итог вышесказанному, можно сделать следующий вывод. **Государство как участник гражданско-правовых отношений выступает стороной сделок всякий раз, когда они совершаются уполномоченными лицами от его имени.** Права и обязанности по таким сделкам возникают у Российской Федерации, субъекта Российской Федерации, муниципального образования. Юридические лица, созданные Российской Федерацией, субъектом Российской Федерации, муниципальным образованием, не отвечают по их обязательствам, так же как и они не отвечают по обязательствам созданных ими юридических лиц (ст. 126 ГК РФ).

ГК РФ готовился в те годы, когда шел процесс приватизации государственной собственности, а система конкурсных государственных закупок только зарождалась. Поэтому соответствующие статьи ГК РФ ориентированы на торги по продаже продукции, мало учитывая специфику торгов по закупке товаров, работ и услуг.

Как следствие, требования ряда статей гармонично вписываются в схему проведения торгов по продаже, но достаточно спорны для торгов по покупке. Однако даже в таком виде они вполне приемлемы и для торгов по закупкам для государственных нужд. Вопросы заключения договора на торгах определены в трех статьях Гражданского кодекса: 447, 448, 449.

Торги могут проводиться в форме аукциона или конкурса. Из смысла ст. 447 ГК РФ следует, что **конкурс** – это способ заключения договора путем выбора на торгах лица, предложившего лучшие условия, а **аукцион** – способ заключения договора путем



выбора на торгах лица, предложившего наибольшую цену договора. И один и второй способ – торги, принципиальная разница – только в количестве критериев: на аукционе победитель выбирается только по одному критерию – цене, а на конкурсе – по нескольким критериям, установленным организатором торгов. В остальном – правила общие. Существующие различия связаны только со спецификой самой процедуры аукциона. Аналогичное определение торгов в форме конкурса и аукциона содержит и 94-ФЗ. Поэтому, заказчики, выбирая способ размещения заказа, обязаны руководствоваться именно этими положениями закона: если товар, работа, услуга представлены на рынке, и заказчик не устанавливает никакого другого критерия, кроме цены, то, решая вопрос о форме торгов, следует выбрать аукцион, а не конкурс. Ошибка в выборе способа размещения заказа является нарушением законодательства о размещении заказов, за что следует применение контрольными органами мер ответственности, предусмотренных действующим законодательством.

Гражданский кодекс говорит об аукционе, предполагающем повышение цены договора, а 94-ФЗ – понижение цены договора. Однако особых противоречий в данном случае нет. Дело в том, что ГК РФ содержит общие правила заключения договора на торгах, применимые ко всем случаям такого способа заключения договора, поэтому речь идет об обычном аукционе – аукционе на повышение цены. В свою очередь 94-ФЗ регулирует особый случай заключения договора на торгах – а именно – государственного контракта на поставку товаров, работ и услуг, где наилучшей будет наименьшая цена. И именно поэтому в этом случае применяется особая разновидность аукциона – аукцион на понижение, так называемый «редукцион». Однако, что в первом случае, что во втором – эти процедуры являются аукционом (его разновидностями), и поэтому правила проведения аукциона как одной из форм торгов одинаковы для всех видов аукциона.

В конкурсе или аукционе должно участвовать **два или большее число лиц**, иначе они теряют смысл. Поэтому п. 5 ст. 447 ГК РФ устанавливает, что аукцион и конкурс, в котором участвовал только один участник, признаются несостоявшимися.

Аукционы и конкурсы могут быть как открытыми, так и закрытыми. В открытом аукционе или конкурсе может участвовать любое лицо. В закрытом аукционе или конкурсе участвуют только лица, специально приглашенные для этой цели.

Особые требования ГК РФ устанавливает к содержанию извещения и порядку его опубликования. И это не случайно. Действия сторон при заключении договора имеют юридическое значение и влекут за собой юридические последствия. Если иное не предусмотрено законом, извещение о проведении торгов должно быть сделано организатором торгов не менее чем за 30 дней до их проведения. Извещение **должно содержать**, во всяком случае, сведения о времени, месте и форме торгов, их предмете и порядке проведения, в том числе об оформлении участия в торгах, определении лица, выигравшего торги, а также сведения о начальной цене.

В случае если **предметом торгов** является только право на заключение договора, в извещении о предстоящих торгах должен быть указан срок, представляемый для заключения договора.

Требования закона к содержанию извещения не случайны. Публикация извещения, обращенного к неопределенному кругу лиц, есть не что иное, как предложение к заключению **договора о проведении торгов** (еще не самого контракта), то есть публичная оферта (ст. 437 ГК РФ). Любой договор, в том числе и договор о проведении торгов характеризуются определенными существенными условиями (п. 1 ст. 432 ГК РФ). Эти существенные условия должны содержаться в оферте, то есть извещении о проведении торгов, и именно эти условия перечислены в ч. 2 ст. 448 ГК РФ и в ч. 4 ст. 21 и 22 (а также в соответствующих статьях по аукциону) 94-ФЗ. Отсутствие какого-либо из этих условий приведет к тому, что договор о проведении конкурса будет считаться незаключенным со всеми вытекающими последствиями. Таким образом, извещение (а также конкурсная и аукционная документация) должно содержать в себе сведения, перечисленные в ч. 2 ст. 448 ГК РФ, а также сведения, предусмотренные Законом № 94-ФЗ в ст. 21, 22 (ч. 4) и ст. 33, 34.

Участники размещения заказа, выразившие свое желание участвовать в торгах, подают заявку на участие в торгах, чем выражают свое согласие заключить договор на проведение торгов на предложенных условиях, то есть акцептуют обращенную к ним оферту. Однако по общему правилу, **акцепт** должен быть полным и безоговорочным. Именно поэтому заказчик допускает до участия в торгах только те заявки, которые пришли вовремя и правильно оформлены, с соблюдением всех требований заказчика. Часть 1 ст. 12 94-ФЗ называет основания признания заявок

несоответствующими требованиям заказчика, и только по этим основаниям заказчик вправе отказать участникам в допуске к торгам. Исполнением заключенного договора о проведении торгов будет проведение конкурса или аукциона, включающее в себя рассмотрение заявок и выбор победителя конкурса или аукциона. Согласно п. 5 ст. 448 ГК РФ торги заканчиваются подписанием протокола о результатах конкурса или аукциона, который имеет силу договора. Однако 94-ФЗ подобной процедуры не предусматривает. А поскольку договор на поставку товаров для государственных нужд будет заключен только через определенное время, указанное в извещении, то вполне вероятно может случиться ситуация, когда победитель будет уклоняться от подписания государственного контракта. 94-ФЗ в этом случае предписывает заказчику либо обратиться в суд с требованием о понуждении победителя заключить контракт, либо обратиться ко второму номеру с предложением заключить контракт. Однако эти указания Закона только лишь указания на возможные варианты действий и не могут являться материально-правовым обоснованием иска о понуждении победителя заключить контракт. Гражданское законодательство допускает понуждение к заключению договора только в двух случаях: когда такая обязанность на сторону прямо возложена законом, либо когда сторона взяла на себя добровольное обязательство о заключении договора. **Законом (ни ГК РФ, ни законом № 94-ФЗ) не возложена обязанность на победителя торгов заключать государственный контракт.** Для заказчика же такая обязанность прямо предусмотрена п. 4 ст. 527 ГК. Относительно поставщика п. 2 ст. 527 ГК РФ определено, что для него заключение государственного контракта является обязательным лишь в случаях, предусмотренных законом. Поскольку закон не обязывает победителя подписывать контракт, для того, чтобы обязать его это сделать через суд, необходимо, чтобы такое добровольно взятое обязательство победителя существовало. Существование такого обязательства победителя должно усматриваться из документов заказчика – извещения и конкурсной (аукционной) документации. И если в конкурсной (аукционной) документации будет закреплена обязанность победителя подписать контракт (см. п. 16 ч. 4 ст. 21), то подписание контракта станет условием исполнения договора на проведение торгов, и можно будет понуждать победителя заключать контракт. Поэтому, прежде чем выходить в суд с таким требованием к победителю конкурса или

аукциона, необходимо тщательно подготовить собственные документы, чтобы на их основе изложить материально-правовое обоснование иска, дать убедительную квалификацию действий победителя торгов. До вступления в силу федерального закона № 94-ФЗ от 21.07.05 судебной практики по поводу понуждения победителя торгов заключать договор не было, так как законодательство не требовало при размещении заказов для государственных нужд обращаться в суд по этому вопросу. В настоящее время такая практика уже существует, однако обобщения этой практики, исходящего от высших судов пока что нет, а те решения, которые появляются по конкретным делам, свидетельствуют о противоречивости складывающейся практики (и не только по этому вопросу).

По поводу юридической квалификации действий заказчика и участника торгов существуют различные точки зрения, но каковы бы они ни были, соблюдению процедуры торгов закон придает очень большое значение, что нашло свое выражение в ст. 449 ГК РФ. В соответствии с этой статьей, торги, проведенные с нарушением правил, установленных законом, могут быть признаны судом недействительными по иску заинтересованного лица. Судебная практика по признанию торгов недействительными уже сформировалась – участники торгов достаточно активно обжаловали действия заказчиков и до выхода в свет 94-ФЗ и из нее можно сделать два важных вывода. Во-первых, торги – это сделка, причем – **оспоримая** сделка, а это означает, что торги могут быть признаны недействительными **только по решению суда**. В отсутствие такого решения суда торги будут считаться действительными, хотя бы они и были проведены с нарушением правил, предусмотренных законом, и может быть, что кто-то из должностных лиц заказчика уже был привлечен к ответственности. Во-вторых, **срок исковой давности** по оспоримым сделкам **равен одному году**. Это означает, что если в течение года торги не будут оспорены, вероятность признания их недействительными в дальнейшем становится минимальной (практически равной нулю). Признание торгов недействительными влечет недействительность и самого договора (контракта), заключенного с лицом, выигравшем торги. Эти два момента неразрывно связаны между собой. Суды не принимают решение о признании торгов недействительными, не решив вопрос о недействительности договора, в отдельности эти два вопроса не решаются. С требованием о признании недействительными результатов торгов могут обращаться в суд не только

участники торгов, но и лица, которым было отказано в участии в конкурсе (аукционе). При этом **незаконный отказ в участии в конкурсе (аукционе)** может служить основанием для признания результатов торгов **недействительными**.

Понимание юридического значения действий, осуществляемых как заказчиками, так и участниками, позволяет правильно понимать и применять Закон. Фактически размещение заказа путем проведения конкурса или аукциона происходит посредством заключения двух договоров – договора на проведение торгов, с одной стороны, а с другой – государственного (муниципального) контракта. Предметом договора на проведение торгов является выбор победителя на право заключения контракта, а предметом контракта – те товары, работы, услуги, которые заказываются, и условия их поставки, выполнения, оказания. Поэтому, если Закон в п. 4 ч. 4 ст. 21 говорит о предмете контракта, а в ч. 4.1 этой же статьи – о предмете конкурса, то речь идет о разных договорах – в первом случае – о государственном контракте, а во втором – о торгах. Поэтому, применяя положения ч. 4.1 ст. 21, об этом нужно помнить. Необходимо это для того, чтобы определиться, а в какие сведения можно вносить изменения, что относится к предмету конкурса, а что – к предмету контракта. Предмет торгов определен в ч. 2 ст. 448 ГК РФ, а предмет контракта – в Законе (в ч. 4 ст. 21, 22 и соответствующих статьях об аукционах).

**Правовое регулирование поставок товаров для государственных или муниципальных нужд**, непосредственно самого договора (контракта) содержится в § 4 гл. 30 ГК РФ. Глава 30 посвящена договору купли-продажи, договор поставки является разновидностью договора купли-продажи, а договор поставки товаров для государственных или муниципальных нужд – разновидностью договора поставки. Этот вид договоров не случайно выделен в отдельный параграф, так как нормативно-правовое регулирование договора поставки для государственных или муниципальных нужд (госконтракта) отличается от регулирования обычного договора поставки. Имея спор относительно такого договора поставки, суды в первую очередь выявляют, какой договор был заключен между сторонами – обычный договор поставки или же договор поставки для государственных или муниципальных нужд – то есть государственный или муниципальный контракт, независимо от того, как стороны его называли. Необходимость определения, какой же договор был заключен, вызвана тем, что

эти договоры имеют различное правовое регулирование. Так чем же отличается обычный договор поставки от договора поставки товаров для государственных нужд (госконтракта). Можно выделить четыре различия этих договоров. **Во-первых**, стороной контракта поставки для государственных или муниципальных нужд всегда является государственное или муниципальное образование, от имени которого выступает **государственный (муниципальный) заказчик**. Другой стороной может быть любое другое лицо (как юридическое, так и физическое). Кто может быть государственным (муниципальным) заказчиком – ответ на этот вопрос можно найти в ст. 4 закона № 94-ФЗ от 21.07.05. При этом полномочия государственного заказчика должны быть оформлены в соответствии со ст. 125 ГК РФ. **Во-вторых**, государственный (муниципальный) контракт заключается заказчиком от имени Российской Федерации, субъекта Российской Федерации, муниципального образования **в целях удовлетворения** государственных (муниципальных) нужд (потребностей публично-правового образования и государственных (муниципальных) заказчиков – ст. 3 94-ФЗ). Перечень **государственных или муниципальных нужд** находится в законе о соответствующем бюджете на текущий год. **В-третьих**, денежные средства, перечисляемые в оплату за поставленный товар, всегда являются **бюджетными**. **В-четвертых**, контракт **заключается в порядке, предусмотренном законом (94-ФЗ)**. Если договор имеет все четыре вышеназванных признака, это означает, что перед нами государственный или муниципальный контракт.

В соответствии со ст. 526 ГК РФ по государственному (муниципальному) контракту на поставку товаров для государственных нужд поставщик обязуется передать товары государственному заказчику либо по его указанию иному лицу, а государственный заказчик обязуется обеспечить оплату поставленных товаров. Договор поставки вообще, и государственный или муниципальный контракт поставки товаров для государственных или муниципальных нужд в частности, – двусторонняя сделка. Причем спецификой ее является то, что от имени государства (муниципального образования) всегда выступает государственный (муниципальный) заказчик, наделенный полномочиями на заключение контракта. Поскольку контракт заключается заказчиком в целях обеспечения государственных (муниципальных) нужд, исполнение договора может быть предусмотрено в пользу тре-

тых лиц, названных в договоре. Такими лицами могут быть: получатель товара и покупатель товара. Если договор исполняется в пользу получателя, заказчик указывает его в отгрузочной разрядке. Получатель в таком случае стороной договора не является, на него возложена обязанность по приемке товара, а оплату за поставленный товар по общему правилу осуществляет заказчик (если контрактом не предусмотрено иное). В случае, если контракт исполняется в пользу покупателя, заказчик направляет поставщику и покупателю извещение о прикреплении. Извещение о прикреплении является основанием заключения **договора поставки товаров для государственных (муниципальных) нужд**. Это еще один договор, который заключается на основании заключенного контракта. Этот договор заключается на условиях, предусмотренных контрактом. Для поставщика заключение такого договора является обязательным. Покупатель же может отказаться от заключения договора. В этом случае поставщик должен незамедлительно уведомить заказчика и вправе потребовать от него извещения о прикреплении к другому покупателю. Заказчик либо выдает новое извещение, либо сообщает о своей согласии принять и оплатить товар, либо выдает отгрузочную разрядку на поставку товаров получателю товара. Оплата товаров по общему правилу (если контрактом не предусмотрено иное) производится покупателем. При оплате покупателем товаров по договору поставки товаров для государственных (муниципальных) нужд заказчик признается поручителем по этому обязательству покупателя.

Процедура реализации государственного контракта представлена на рис. 2.2.1.

Специфику правового регулирования государственного (муниципального) контракта на подрядные работы определяет § 5 гл. 37 ГК РФ (подрядные работы для государственных или муниципальных нужд). Положения этого параграфа распространяются на строительные, проектные и изыскательские работы (ст. 763 ГК РФ). Сюда же относятся и научно-исследовательские работы, опытно-конструкторские и технологические работы (ст. 778 ГК РФ). Во-первых, ст. 766 ГК РФ дает перечень существенных условий контракта на выполнение подрядных работ, то есть тех условий, без согласования которых договор не может считаться заключенным. К их числу относится и условие об обеспечении исполнения контракта. Во-вторых, ст. 767 ГК РФ



Рис. 2.2.1. Процедура реализации государственного контракта согласно ГК РФ

говорит о возможности изменения уже заключенного контракта (ч. 1 ст. 767), а именно: «При уменьшении соответствующими государственными органами в установленном порядке средств соответствующего бюджета, выделенных для финансирования подрядных работ, стороны должны согласовать новые сроки, а если необходимо, другие условия выполнения работ». Это еще одно, в дополнение к ст. 9 Закона № 94-ФЗ основание возможности изменения уже заключенного контракта. Часть 2 ст. 767 ГК РФ действует в новой редакции, с момента вступления в силу закона № 19-ФЗ от 02.02.06 «О внесении изменений в некоторые законодательные акты Российской Федерации и признании утратившими силу отдельных положений законодательных актов Российской Федерации в связи с принятием Федерального закона «О размещении заказов на поставки товаров, выполнение работ, оказание услуг для государственных и муниципальных нужд». Она говорит о том, что можно вносить изменения в уже заключенный контракт на выполнение подрядных работ в одностороннем порядке или по соглашению сторон, если такая



возможность предусмотрена законом. Такие случаи предусмотрены, например, п. 2 ст. 708 – о возможности изменения сроков (конечно же, с учетом антимонопольных целей), ст. 744 – о возможности внесения изменений в техническую документацию в договоре строительного подряда и др.

### 2.3. Регулирование организации закупок для государственных нужд Бюджетным кодексом РФ

Бюджетный кодекс РФ (далее БК РФ) является кодифицированным законодательным актом, содержащим как нормы гражданского права, так и нормы административного (финансового) права. В части норм гражданских БК РФ должен соответствовать ГК РФ. БК РФ практически не вносит вклада в регламентирование процесса госзакупок. Однако он устанавливает **правила расходования бюджетных средств**, поэтому должен рассматриваться как один из важнейших элементов системы госзакупок.

БК РФ провозглашает принципы результативности и эффективности использования бюджетных средств (ст. 34), принцип адресности и целевого характера бюджетных средств (ст. 38). Нарушение адресности и целевого характера использования бюджетных средств является нарушением бюджетного законодательства (ст. 289 БК РФ). БК РФ дает **понятие бюджета** как формы образования и расходования денежных средств, предназначенных для финансового обеспечения задач и функций государства и местного самоуправления (ст. 6). Однако определения такого понятия как **внебюджетные источники финансирования кодекс не содержит**. Тем не менее, термин этот употребляется, причем исключительно для целей определения учета поступающих из этих источников доходов. БК РФ дает определение видов доходов бюджета (ст. 41) и форм расходов бюджета (ст. 69 – бюджетные ассигнования). Если посмотреть, что составляет доходы бюджета (кроме налоговых видов), то мы увидим, что **все доходы**, полученные, как принято называть, из внебюджетных источников, а именно: доходы от использования имущества, доходы от платных услуг, оказываемых бюджетными учреждениями, безвозмездные и безвозвратные перечисления от физических лиц и юридических лиц, в том числе добровольные пожертвования, **есть не что иное, как бюджетные поступления**, то есть по своей юридической

природе это деньги бюджетные. Но это и понятно. Ведь бюджетные учреждения не являются собственниками переданного им имущества, оно является государственным (в том числе и денежные средства), поэтому все доходы, полученные с использованием государственного имущества, являются тоже государственными и признаются видами доходов бюджета. Поэтому п. 5 ст. 41 БК РФ установлено, что доходы от использования имущества, находящегося в государственной или муниципальной собственности, и платных услуг, оказываемых бюджетными учреждениями, средства безвозмездных поступлений и иной приносящей доход деятельности при составлении, утверждении, исполнении бюджета и составлении отчетности включаются в состав доходов бюджета. Статья 3 Закона № 94-ФЗ в качестве источников финансирования госзаказа называет, в том числе внебюджетные источники финансирования, но при этом не раскрывает этого понятия. На практике под внебюджетными средствами, полученными из внебюджетных источников, принято понимать денежные средства «заработанные» самими бюджетными учреждениями (доходы от платных услуг, от использования имущества, спонсорскую помощь и др.). Однако с точки зрения БК РФ – это тоже бюджетные деньги, и, соответственно, производимые расходы за счет этих средств тоже являются бюджетными расходами, то есть – бюджетными источниками финансирования.

Если мы посмотрим на **формы расходов бюджетов**, определенные ст. 69 БК РФ, то увидим, что расходы возможны: во-первых, в форме ассигнований на содержание бюджетных учреждений; во-вторых, средств на оплату товаров, работ и услуг по государственным или муниципальным контрактам; в-третьих – прочих ассигнований. Как видим, законодатель разделил бюджетные средства по направлениям их расходования – с одной стороны, на собственные нужды бюджетных учреждений, а с другой стороны – на оплату по государственным или муниципальным контрактам. Аналогично решается вопрос и относительно расходов бюджетных учреждений, перечень которых (расходов) дан в ст. 70 БК РФ.

Закон определяет, что все закупки на сумму **свыше установленной ЦБ РФ суммы предельного размера расчетов наличными деньгами между юридическими лицами по одной сделке (100 тыс. р.)** должны производиться **исключительно на основе государственных или муниципальных контрактов.**

Причем одновременно установлено ограничение на заключение иных гражданско-правовых договоров на сумму до 100 тыс. р. по одноименным товарам, работам, услугам, подлежащим оплате в течение квартала. Таким образом, оплата товаров, работ, услуг в соответствии с утвержденными сметами без заключения государственных или муниципальных контрактов возможна только на сумму до 100 тыс. р. с учетом установленных Законом ограничений. Но при этом необходимо помнить о том, что госконтракты заключаются от имени Российской Федерации или субъекта Российской Федерации, а муниципальные контракты – от имени муниципального образования. Действовать от их имени может только заказчик, наделенный соответствующими полномочиями. Поэтому, если бюджетное учреждение не наделено полномочиями госзаказчика (или муниципального заказчика), то оно не вправе заключать вообще никаких договоров на закупку товаров, работ, услуг на сумму свыше 100 тыс. р., а до этой суммы – только договоры от собственного имени в соответствии с утвержденной сметой.

С 01.01.2008 года ст. 72 БК РФ действует в новой редакции и в ней теперь содержится общее правило о том, что бюджетные обязательства могут возникать только в пределах лимитов бюджетных обязательств, которые доводятся до бюджетного учреждения утвержденной сметой. Это означает, что бюджетное учреждение не может заключить ни одного договора с превышением тех лимитов, которые установлены сметой (ни по сумме, ни по срокам). Однако из этого правила есть исключения. Заключение долгосрочного контракта с превышением лимитов бюджетных обязательств возможно в двух случаях:

1. Если предмет контракта – поставка товаров в соответствии с программами вооружений;

2. Если предмет контракта – выполнение работ, оказание услуг, длительность производственного цикла которых более трех лет (одного года), в зависимости от сроков действия утвержденных лимитов. Правовым основанием заключения долгосрочных контрактов в данном случае будут либо долгосрочные целевые программы, либо государственные программы вооружения, а если их нет, то – решение Правительства РФ (для федеральных нужд), высшего исполнительного органа государственной власти субъекта РФ (для нужд субъекта РФ), либо местной администрации (для нужд муниципального образования). При этом пределы средств и

сроки контрактов устанавливаются этими программами и решениями. Порядок принятия решений о заключении долгосрочных государственных (муниципальных) контрактов определен Постановлением Правительства РФ № 978 от 29 декабря 2007 года.

## **2.4. Федеральный закон № 94-ФЗ «О размещении заказов на поставки товаров, выполнение работ, оказание услуг для государственных и муниципальных нужд»**

### **Основные положения**

Федеральный закон № 94-ФЗ «О размещении заказов на поставки товаров, выполнение работ, оказание услуг для государственных и муниципальных нужд» от 21.07.05 (далее – Закон) внес существенные, можно сказать революционные изменения в нормативно-правовое регулирование деятельности государства в области закупок товаров, работ и услуг для государственных нужд. Он разрешил ряд вопросов, назревших в практике применения государственных закупок, устранил противоречия, имевшие место в законодательстве, регулировавшем эту сферу деятельности государства, установил единый порядок процесса размещения государственных заказов на всей территории Российской Федерации для всех категорий заказчиков, в том числе и для муниципальных заказчиков. Последние теперь обязаны руководствоваться именно этим законом, а местное законодательство не должно противоречить положениям нового закона. В связи с принятием нового закона внесены изменения в целый ряд федеральных законов, в том числе в Гражданский кодекс и Бюджетный кодекс. Однако, несмотря на положительную роль нового Закона в процессе нормативно-правового регулирования размещения заказов, ряд вопросов остался открытым, и более того, возникли новые вопросы, ответы на которые в Законе отсутствуют.

Кроме того, сам Закон говорит о том, что в случаях, предусмотренных законодательством РФ (в первую очередь, самим Законом), правовое регулирование процесса размещения заказов будет осуществляться Президентом Российской Федерации, Правительством Российской Федерации, федеральным органом исполнительной власти, осуществляющим нормативное правовое регулирование в сфере размещения заказов (ст. 2 Закона). Таким

образом, применение Закона невозможно без учета очень большого количества подзаконных актов, которыми регулируются отношения по размещению заказов. Кроме того, Закон содержит достаточно большое количество переходных положений, которыми определяется действие тех или иных положений Закона применительно к отдельным областям деятельности, ограниченные определенными временными интервалами. Об этом свидетельствует наличие в Законе специальной главы, посвященной переходным положениям, которая с течением времени все более и более увеличивается в объеме.

В ст. 1 Закона говорится об исключениях в его действии. На день вступления в силу Закон не распространялся на контракты, цена которых не превышала установленной Центральным Банком РФ суммы предельного размера расчетов наличными деньгами между юридическими лицами по одной сделке. Эта сумма равнялась 60 тыс. р. Закон также не распространялся на случаи заключения иных гражданско-правовых договоров. С 25.04.07 (с момента вступления в силу изменений, внесенных 53-ФЗ от 20.04.07) и до настоящего времени, действие Закона распространяется на все государственные и муниципальные контракты, независимо от суммы договора, а также на иные гражданско-правовые договоры, заключение которых возможно только до суммы 100 тыс. р., и тоже признается размещением заказов (п. 14 ч. 2 ст. 55). Причем размещение заказов таким способом (у единственного поставщика) на поставки одноименных товаров, выполнение одноименных работ, оказание одноименных услуг возможно, если в течение квартала они поставляются, выполняются, оказываются на сумму, не превышающую указанного предельного размера расчетов наличными деньгами (на сегодняшний день эта сумма равна 100 тыс. р. – Указание ЦБ РФ от 20.06.07 № 1843-У «Об установлении предельного размера расчетов наличными деньгами и расходовании наличных денег, поступающих в кассу юридического лица или кассу индивидуального предпринимателя»). Единственным случаем исключения из сферы действия Закона теперь являются случаи оказания услуг международными финансовыми организациями, созданными в соответствии с международными договорами, участником которых является Российская Федерация, а также международными финансовыми организациями, с которыми Российская Федерация заключила международные договоры. Перечень таких организаций установлен Распоряжением

Правительства РФ № 1968-р от 29 декабря 2007 года. Таким образом, теперь Закон распространяется практически на все случаи заключения договоров на поставку товаров, выполнение работ, оказание услуг, на оплату которых используются бюджетные денежные средства.

Сфера действия Закона ограничивается процессом размещения государственного заказа. Процесс формирования и исполнения государственного или муниципального заказа остался за рамками этого Закона. Под размещением заказов для государственных или муниципальных нужд понимаются действия заказчиков по выбору поставщиков, в целях заключения с ними государственных или муниципальных контрактов, а также иных гражданско-правовых договоров в случаях, предусмотренных п. 14 ч. 2 ст. 55 (ст. 5 Закона). Заказ признается размещенным со дня заключения государственного или муниципального контракта или иного гражданско-правового договора (ч. 4 ст. 9). Иными словами, процесс размещения заказа есть не что иное, как процесс заключения гражданско-правовых договоров, участником которых являются публично-правовые образования или государственные заказчики (ст. 3, 5 Закона). В ст. 2 Закона подчеркивается, что законодательство о размещении заказов основывается на положениях Гражданского кодекса РФ, Бюджетного кодекса РФ, самого Закона № 94 и иных законов, которые должны соответствовать ему.

В ст. 3 Закон определяет понятие государственных и муниципальных нужд. Под государственными нуждами понимаются потребности РФ, субъекта РФ, государственных заказчиков в товарах, работах, услугах, обеспечиваемые за счет средств бюджета и внебюджетных источников финансирования, в том числе для осуществления функций и полномочий Российской Федерации субъектов Российской Федерации, государственных заказчиков, для исполнения международных обязательств Российской Федерации (и для реализации межгосударственных целевых программ, в которых участвует Российская Федерация), а также для реализации федеральных и региональных целевых программ. Под муниципальными нуждами понимаются потребности муниципальных образований, муниципальных заказчиков в товарах, работах, услугах, необходимых для решения вопросов местного значения и осуществления отдельных государственных полномочий, переданных органам местного самоуправления федеральными законами и (или) законами субъектов РФ, функций и полномочий муни-

ципальных заказчиков, обеспечиваемые за счет средств местных бюджетов и внебюджетных источников финансирования.

Обратимся к перечню заказчиков, данному Законом в ст. 4. Этот перечень с течением времени неоднократно менялся. На сегодняшний день заказчиками (как государственными, так и муниципальными) могут выступать государственные органы (в том числе органы государственной власти), органы управления государственными внебюджетными фондами, органы местного самоуправления, а также бюджетные учреждения, иные получатели средств соответствующего бюджета. Вместо органов государственной власти (как было ранее) заказчиками могут выступать государственные органы. Понятие государственные органы – более широкое, чем органы государственной власти. Оно охватывает кроме органов государственной власти также и учреждения, созданные этими органами для осуществления каких-либо государственных функций (например, Счетная Палата, Центральная избирательная комиссия и т. д.). Специальное указание на возможность выступать государственным заказчиком появилось относительно органов управления государственными внебюджетными фондами. Закон содержит указание на иных получателей бюджетных средств. Однако перечень получателей бюджетных средств в новой редакции Бюджетного кодекса РФ изменился: из него исключены автономные учреждения и унитарные предприятия, а также внебюджетные фонды, однако органы управления государственными внебюджетными фондами теперь отнесены к получателям бюджетных средств. Соответственно, исключаются теперь из числа государственных (муниципальных) заказчиков унитарные предприятия и автономные учреждения, а также внебюджетные фонды (ст. 6 БК РФ). Таким образом, хотя Закон и ссылается на иных получателей бюджетных средств, однако в настоящее время, в соответствии с положениями БК, кроме бюджетных учреждений, никто более не относится к числу получателей средств соответствующих бюджетов (т. е. к участникам бюджетного процесса). Изменился только перечень заказчиков, однако не изменился порядок наделения полномочиями заказчика – как государственного, так и муниципального, несмотря на изменения закона № 308-ФЗ от 30.12.2008 года. Наделение полномочиями заказчика должно происходить в соответствии с общими положениями, установленными ст. 125 ГК РФ. В соответствии со ст. 125 ГК РФ от имени государства, его субъектов и муниципаль-

ных образований могут выступать органы государственной власти, органы местного самоуправления в рамках их компетенции, установленной актами, определяющими статус этих органов. Таким образом, для того, чтобы орган власти (государственный орган) мог быть заказчиком, такое полномочие должно быть записано в положении о нем.

Чтобы получатели бюджетных средств могли выступать в качестве заказчиков, в соответствии с ч. 3 ст. 125 ГК РФ, они должны быть уполномочены органом власти в случаях и в порядке, предусмотренном Законом. Для этого необходим распорядительный акт, принятый органом власти, уполномочивающий получателя бюджетных средств выступать в качестве заказчика, либо устанавливающий порядок наделения такими полномочиями.

Больше никто не может быть государственным или муниципальным заказчиком, кроме лиц, перечисленных в ч. 1 ст. 4 Закона.

В ч. 2 ст. 4 Закона говорится уже не о заказчиках, а об уполномоченном органе, то есть об органе исполнительной власти – как федеральном, так и субъекта федерации, а также органе местного самоуправления, уполномоченных на осуществление **функций** по размещению заказов для государственных или муниципальных заказчиков. Объем осуществляемых функций максимально широк – практически все функции заказчика, за исключением функции подписания государственного или муниципального контракта. Государственные или муниципальные контракты подписываются **только** государственными или муниципальными заказчиками. Перечень передаваемых функций, а также порядок взаимодействия уполномоченного органа и государственных или муниципальных заказчиков должен устанавливаться **решением о создании такого уполномоченного органа**. Хотя на практике довольно часто не создается новый орган исполнительной власти, а наделяется уже существующий полномочиями уполномоченного органа. В соответствии с Законом только уполномоченный орган вправе проводить размещение в интересах заказчика, выполняя практически все функции заказчика. Никакому другому органу власти такого права не предоставлено. Заказ может размещать сам заказчик, заключая по итогам размещения контракт, либо выполняя функции заказчика, заказ размещает специально определенный на это уполномоченный орган, и контракт заключается по итогам такого размещения заказчиком. Закон не предусматривает



такой ситуации, когда один заказчик (будь это даже орган государственной власти) размещает заказ в интересах другого заказчика (например, подведомственного учреждения), а контракт заключает другой заказчик – в чьих интересах проводилось размещение. В такой ситуации получится – что один заказчик произвел размещение и не заключил контракт, а другой – заключил контракт, но не произвел размещение. Если для первого заказчика в данном случае особых последствий не наступит, то для второго последствия могут быть самые печальные – заключение контракта без соблюдения процедур размещения (а именно это и произойдет) влечет ничтожность такого контракта. В случае, когда по такому контракту уже были перечислены бюджетные средства возникает вопрос, а на каком основании они были перечислены? Ничтожная сделка ничтожна с момента ее совершения и поэтому основанием для перечисления бюджетных средств она быть не может. А если все же денежные средства перечислены – идет речь о нецелевом использовании бюджетных средств что влечет за собой административную или уголовную ответственность, в зависимости от суммы перечисленных средств.

Как видно из содержания ст. 4 Закона и ст. 125 ГК РФ наделение полномочиями заказчика и уполномоченного органа возможно только распорядительным путем – путем издания соответствующим органом власти распорядительного акта. Никаких иных способов наделения полномочиями в настоящее время законодательство не предполагает – ни договорных отношений, ни доверенностей, ни тем более писем о наделении полномочиями. Только в одном случае возможно заключение контракта о передаче отдельных функций заказчика третьему лицу – это случай передачи функций заказчика на основании контракта специализированной организации.

Законом предусмотрена возможность привлекать **на основе контракта**, размещаемого на **общих основаниях** (то есть всеми способами, предусмотренными Законом, в том числе и у единственного поставщика на основании п. 14 ч. 2 ст. 55 Закона), юридическое лицо (специализированную организацию) для осуществления функций по размещению заказа путем проведения торгов **в форме конкурса или аукциона** на право заключить государственный или муниципальный контракт (ст. 6 Закона). Закон не устанавливает требований к специализированной организации и не устанавливает критериев, по которым можно было бы отнести

то или иное юридическое лицо к специализированной организации. Без дополнительного правового регулирования этого вопроса, то есть без установления ограничений возможности заключать контракт на передачу функций заказчика, возможно заключение такого контракта практически с любой организацией. Однако Законом ограничен круг функций, которые заказчик или уполномоченный орган смогут передать такой организации. Это – разработка конкурсной документации, документации об аукционе, опубликования и размещения извещения о проведении открытого конкурса или открытого аукциона, направления приглашений принять участие в закрытом конкурсе или в закрытом аукционе, и иных связанных с **обеспечением** проведения торгов функций. Как видим, это функции чисто технического характера. Вместе с тем Законом определен ряд функций, принадлежащих исключительно заказчику или уполномоченному органу, то есть относящихся к **исключительной компетенции** заказчика или уполномоченного органа. Эти функции ни при каких условиях заказчиком и уполномоченным органом не могут быть переданы никому. Это – создание комиссии по размещению заказа, определение начальной цены контракта, утверждение проекта контракта, конкурсной документации, документации об аукционе, определение условий торгов и их изменение. Эти функции осуществляются заказчиком, уполномоченным органом, а **подписание контракта осуществляется только заказчиком** (ст. 6 Закона).

Порядок передачи функций государственного заказчика при осуществлении закупок приведен на рис. 2.4.1.

Таким образом, в соответствии с Законом заказчик (а также уполномоченный орган) сможет передать часть своих функций (не все, а только определенные Законом) по контракту **только** специализированной организации. Возможность **передачи функций (части функций)** заказчиком – органом власти – заказчику – получателю бюджетных средств Законом не предусмотрена (в отличие от прежнего законодательства, существовавшего до 94-ФЗ) ни договором, ни распорядительным актом. Закон предусматривает для заказчика – органа власти только возможность наделить **полномочиями заказчика** получателя бюджетных средств в порядке, предусмотренном ст. 125 ГК РФ, то есть, издав распорядительный акт. В соответствии с Законом только заказчик, либо уполномоченный орган могут размещать заказ. Так как процедура размещения предполагает осуществление действий по определе-



Рис. 2.4.1. Порядок передачи функций государственного заказчика при осуществлении закупок

нию поставщиков и относится к стадии заключения гражданско-правового договора, то весь комплекс этих действий должен быть совершен одним лицом.

Специализированная организация действует от имени заказчика или уполномоченного органа. При этом права и обязанности возникают у заказчика и уполномоченного органа. Уполномоченный же орган действует от своего имени в интересах государства (называя при этом заказчика, для которого проводится размещение), а контракт подписывается заказчиком от имени Российской Федерации, субъекта федерации, муниципального образования. А поскольку тот и другой действуют на основании правового акта, то специальной доверенности действовать от имени и в интересах государства им не нужно.

Заказчик, уполномоченный орган размещают заказ путем конкурса, аукциона, запроса котировок при помощи **комиссий** – конкурсной, аукционной, котировочной. Выбрав один из этих видов способов размещения, заказчик, уполномоченный орган обязаны создать комиссию. Комиссия не является юридическим лицом, она действует от имени того юридического лица, кем была создана. Комиссиям специально посвящена ст. 7 нового Закона. За-

кон требует (п. 2 ст. 7), чтобы комиссия была создана заказчиком, уполномоченным органом еще до опубликования извещения о проведении торгов, запроса котировок, и к моменту ее создания определен ее состав, назначен председатель комиссии, и определен порядок ее работы. Полномочия комиссии определены пп. 6, 7 и 8 ст. 7 Закона. Порядок работы комиссии определяется документом, изданным лицом, создающим комиссию, и содержит в себе регламент ее деятельности. Для того чтобы правильно очертить круг полномочий комиссии, необходимо осознать значение, которое законодатель придает деятельности комиссии. Комиссия создается исключительно для выполнения одной единственной задачи – выбора победителя. Почему самый главный вопрос, который решает заказчик – выбор победителя Законом отнесен не к полномочиям заказчика, а именно к полномочиям комиссии? Ведь комиссия – это специально созданное подразделение заказчика, все вопросы, отнесенные к ее компетенции, оформляются как решения, исходящие от заказчика, не случайно все протоколы, которыми оформляются решения комиссии, подписываются и заказчиком. Заказчик, занимаясь размещением заказа, выполняет юридически значимые действия, поэтому и документы, исходящие от заказчика в этой деятельности, должны быть оформлены как документы юридического лица. Но раз комиссия – это сам заказчик, значит, заказчик может наделить комиссию любыми полномочиями, которыми обладает сам? На самом деле это не так. Законом определено, что комиссия занимается решением только одного вопроса – выбором победителя. Почему именно комиссия, а не заказчик? Ведь заказчик – это юридическое лицо, а от имени юридического лица выступает либо его руководитель, либо иное полномочное лицо, но в любом случае – это физическое лицо. И если бы решение о выборе победителя принимал заказчик без помощи комиссии, то в любом случае это было бы единолично принятое решение исполнительного органа юридического лица. А такой важный вопрос как выбор победителя для заключения контракта в целях исполнения государственных или муниципальных нужд, законодатель счел целесообразным и более правильным отнести к компетенции не единоличного исполнительного органа, а коллегиального органа заказчика, специально созданного для этой цели, более беспристрастного в решении этого вопроса. И повлиять, а тем более изменить принятое решение заказчик не вправе. Подпись заказчика (его руководителя) должна присутствовать

в протоколе комиссии, но это не означает, что руководитель заказчика может отказаться ее поставить, даже если он и не согласен с принятым решением. Решение принимает комиссия, а не заказчик, заказчик только принимает участие в оформлении протокола. Поэтому он и не утверждает протокол, а именно подписывает его. Ответственность за принятое решение будет нести не руководитель заказчика, а именно комиссия – не случайно в ст. 7.30 КоАП РФ установлена ответственность членов комиссии. Закон достаточно четко определяет полномочия комиссии и полномочия самого заказчика. Поэтому, прописывая порядок работы комиссии в локальном акте заказчика, не следует отходить от положений Закона и наделять комиссию совершенно не свойственными ей функциями – например, организационно-распорядительными или административно-хозяйственными, которые присущи только заказчику. Любое отступление от текста Закона будет рассматриваться как нарушение законодательства о размещении заказов. Применяя Закон, необходимо помнить о принципе его исполнения – возможно только то, что разрешено. Принцип – что не запрещено, то разрешено, который обычно применяется в отношениях участников гражданского оборота – граждан и юридических лиц, в данном случае неприменим. В размещении заказов, то есть в заключении гражданско-правового договора, принимает участие государство (публично-правовые образования), его деятельность и цели его деятельности – благосостояние всего общества, определены Конституцией, и именно поэтому все, что касается процедур деятельности государства, строго регламентировано Законом, и именно поэтому отступление от установленных правил, в том числе вольное их применение недопустимо. Более того, заказчик действует от имени публично-правового образования в пределах тех полномочий, которые определены Законом, а поэтому выходить за пределы этих полномочий он не вправе.

Вопросы порядка работы комиссии в Законе отражения не нашли. Решение этого вопроса Закон отнес к полномочиям заказчика – именно он должен создать документ, определяющий порядок работы комиссии. Это указание Закона означает, что порядок работы комиссии – часть процедуры размещения заказов, и все, кто занимается размещением заказов – и заказчики и участники, должны строго и неукоснительно выполнять все правила размещения заказов, в том числе – и изложенные в порядке работы комиссии. Нарушение порядка, изложенного

в данном документе, будет иметь те же последствия, что и нарушение законодательства о размещении заказов, поэтому этот документ, изданный самим заказчиком, должен быть известен и всем участникам, потому что у участников есть право обжалования действий заказчика, в том числе и несоответствующих его же собственному документу.

Число членов комиссии не может быть менее пяти человек. Заказчику, уполномоченному органу предоставлено право создать единую комиссию, осуществляющую функции всех комиссий. Комиссия может быть постоянно действующей, а может создаваться каждый раз, когда в этом возникает необходимость. Она правомочна принимать решения при наличии кворума не менее чем 50 % общего числа ее членов.

В настоящее время Законом установлены обязательные требования по уровню квалификации членов комиссии. Заказчик обязан включать в состав комиссии лиц, прошедших профессиональную переподготовку или повышение квалификации в области размещения заказов (с 01.01.2009 года – не менее 1 члена комиссии).

Функции комиссий по размещению государственного или муниципального заказа приведены в табл. 2.4.1.

Круг участников размещения заказов по новому Закону расширился. Ими могут быть юридические лица независимо от организационно-правовой формы, формы собственности, места нахождения и места происхождения капитала, а также любое физическое лицо – как частный предприниматель, так и лицо, не являющееся таковым (ст. 8 Закона). Принимая решение о заключении договора с физическим лицом, не являющимся индивидуальным предпринимателем, необходимо помнить о положениях Закона № 94-ФЗ и определиться, что в каждом конкретном случае заключается – обычный договор от имени конкретного юридического лица или государственный (муниципальный) контракт, а также помнить о требованиях законодательства к лицам, осуществляющим поставки товаров, выполнение работ, оказание услуг, являющихся предметом заключаемого договора (например, требование о наличии специального разрешения – лицензии).

Отдельная статья (ст. 9) посвящена **государственному (муниципальному) контракту**. Из данного в ней определения государственного (муниципального) контракта следует, что стороной такого договора является Российская Федерация, субъект Российской Федерации, муниципальное образование, а заказчик

Таблица 2.4.1

**Комиссии по размещению государственных  
и муниципальных заказов**

Момент создания	До публикации извещения
Виды комиссий	1. Конкурсная 2. Аукционная 3. Котировочная 4. Единая
Численность комиссий	Не менее пяти человек
Основания деятельности	1. Положение о комиссии 2. Регламент деятельности комиссии 3. Приказ о создании комиссии
Требования к уровню квалификации	Обязанность заказчика включать в состав комиссии не менее чем одно лицо, прошедшее переподготовку или повышение квалификации
Антимонопольные требования	ч. 4 ст. 7
Требования по кворуму	Не менее 50 % общего числа членов
Компетенция	Конкурсная комиссия ч. 6 ст. 7, аукционная комиссия ч. 7 ст. 7 и котировочная комиссия ч. 8 ст. 7

выступает от их имени. Такое право заказчик имеет только в том случае, если у него надлежащим образом оформлены полномочия заключать такой договор. Поэтому в преамбуле такого договора желательно давать ссылку на те документы, которые дают право заказчику выступать от имени соответствующего государственного или муниципального образования.

Контракт заключается по общим правилам, установленным ГК РФ с учетом специфики, предусмотренной новым Законом. По общему правилу, предусмотренному п. 1 ст. 527 ГК РФ, заказчик, разместивший заказ, **обязан** заключить контракт с поставщиком. В п. 3 ст. 9 Закон делает из этого правила исключение – заказчик **обязан** отказаться от заключения контракта с победителем конкурса, аукциона, запроса котировок либо (в случае уклонения победителя) с другим лицом – участником размещения заказа в пяти случаях, а именно:

- 1) проведения в отношении участников (**любых участников, а не только победителя**) размещения заказа процедуры ликвидации или принятия арбитражным судом решения о при-

знании участников банкротами и об открытии конкурсного производства;

2) приостановления деятельности указанных лиц в порядке, предусмотренном Кодексом об административных правонарушениях. Если трактовать это положение буквально, то в данном случае речь идет о победителе или другом участнике, с кем заключается контракт, в случае уклонения победителя.

3) предоставления этими лицами заведомо ложных сведений в заявках на участие в конкурсе или аукционе;

4) нахождения имущества указанных лиц под арестом;

5) наличия у участника задолженности по начисленным налогам и иным обязательным платежам в установленном размере.

Необходимо обратить внимание на то, что обязанность отказаться от заключения контракта в вышеперечисленных случаях (за исключением п. 3) на заказчика возложена, в том числе и при проведении запроса котировок, несмотря на то, что требований к участникам запроса котировок Закон не устанавливает (за исключением одного требования – отсутствие в реестре недобросовестных поставщиков, и то, на усмотрение заказчика) и не обязывает заказчика проводить проверку соответствия участников запроса котировок требованиям, изложенным в ст. 11 Закона. Ведь смысл названной нормы состоит как раз в том, что вышеперечисленные обстоятельства представляют собой не что иное, как требования Закона по допуску участников размещения (ст. 11 Закона) к торгам. Вполне возможно, что названные обстоятельства станут известны заказчику как раз в период между окончанием процедуры выбора победителя и подписанием контракта. А это означает, что к процедуре торгов были допущены лица, не соответствующие требованиям ст. 11, и именно поэтому действительность проведения самих торгов может быть оспорена любым заинтересованным лицом. Именно поэтому же Закон обязывает заказчика отказаться от заключения контракта.

Перечень оснований отказа от заключения контракта является исчерпывающим. Никакие иные обстоятельства, кроме названных, не могут являться основанием для отказа.

Здесь же в ч. 4 ст. 9 определена завершающая точка отсчета размещения заказа – заказ признается размещенным с момента заключения государственного или муниципального контракта. Это важный момент, так как именно с его наступлением Закон связывает возможность совершения тех или иных действий.



Специфика контракта обусловлена тем, что он заключается на конкурентной основе, поэтому очень большое значение имеет вопрос возможности вносить изменения в заключаемый или уже заключенный контракт. В этом вопросе законодатель установил общее правило – условия заключаемого и заключенного контракта неизменны. Однако из этого общего правила есть исключения. Эти исключения касаются, во-первых, цены контракта. Общее правило, установленное ч. 4.1 ст. 9 – цена контракта является твердой и изменению не подлежит, – распространяется на любой контракт, независимо от способа его размещения. Цена контракта представляет собой сумму денежных средств, которую заказчик обязан будет выплатить по условиям заключенного контракта за поставленные товары, работы, услуги. Цена контракта складывается из стоимости единиц поставленного товара, выполненных работ, услуг. Однако из этого общего правила есть исключения, и они названы в ст. 9 Закона. А вот цена единицы товара, работы, услуги неизменна вообще без всяких условий. Значит, изменение цены контракта возможно только при изменении количества товаров, объема работ и услуг. Правило ч. 4.1 ст. 9 носит общий характер, и не зависит от способа размещения заказа. А вот исключения, установленные ст. 9 – зависят от способа заключения договора – изменения цены контракта возможны в случаях заключения контракта по итогам конкурсных, аукционных процедур, а также в названных Законом случаях размещения заказа у единственного источника (рис. 2.4.2). Единственное исключение – это возможность уменьшить цену контракта без возможности изменения любых иных условий.

Исключения, предусмотренные п. 6.2, 6.3 ст. 9 Закона касаются особых случаев заключения контрактов – при цене контракта, заключенного для нужд Российской Федерации – 10 млрд р. и более на срок не менее чем три года, для нужд субъекта РФ и муниципального образования – соответственно 1 млрд р. и более и 500 млн р. и более, и тоже заключенных на срок не менее чем три года. Вопросы изменения условий контракта в данных случаях решаются в особом порядке – изменение условий контракта, заключенного для нужд Российской Федерации решаются Правительством РФ, для нужд субъекта РФ – Законом субъекта РФ, а для нужд муниципального образования – решением представительного органа местного самоуправления. То есть решение о внесении изменений в уже заключенный контракт будут при-

нимать не заказчики, заключившие такой контракт, а названные органы власти или местного самоуправления.

У заказчиков появилась возможность вносить изменения в уже заключенный контракт путем изменения цены контракта также и по отдельным видам работ, услуг (техническому обслуживанию и ремонту техники, оказанию услуг связи, юридических услуг),

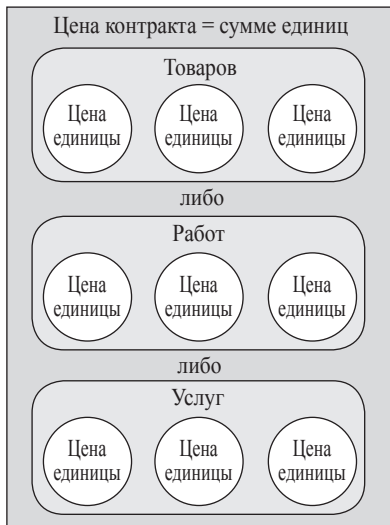

**ЦЕНА ЕДИНИЦЫ** – неизменна

**ЦЕНА КОНТРАКТА** – изменения возможны:

1. В случае заключения контракта у **единственного источника** по п. 2.1 ч. 2 ст. 55.
2. По итогам **торгов** при размещении заказа на выполнение работ по тех. обслуживанию или ремонту техники, оказанию услуг связи, юр. услуг (п. 4.2 ст. 9).
3. По итогам **конкурса**:
  - а) по отдельным видам работ, услуг (ч. 6 ст. 9);
  - б) при выявлении потребности в дополнительном объеме работ и услуг.
4. По итогам аукциона, конкурса и в случаях заключения контракта по п. 16 ч. 2 ст. 55 – при изменении потребности в товарах.
5. По решению Правительства РФ – ч. 6.2 ст. 9. По закону субъекта РФ, решению представительного органа местного самоуправления – ч. 6.3 ст. 9.
6. В случае изменения тарифов по субъектам естественных монополий, в области газоснабжения, в коммунальном комплексе – п. 1 и 3 ч. 2 ст. 55 (ч. 6.4 ст. 9).
7. При заключении контракта по итогам торгов возможно увеличение количества товаров в пределах разницы между ценой контракта и начальной ценой контракта:

- не более чем на 10 % цены контракта;
  - путем изменения **количества** товаров, **объема** работ, услуг;
  - при увеличении количества – **право** изменить цену контракта;
  - при сокращении потребности – **обязанность** изменить цену контракта.
- В любом случае** возможно уменьшение цены контракта по соглашению сторон без изменения прочих условий контракта.

Рис. 2.4.2. Варианты изменения цены контракта по видам закупок

но только если контракт был заключен по итогам конкурса или аукциона, и только в пределах начальной (максимальной) цены контракта (п. 4.2 ст. 9 Закона).

И впервые (введено Федеральным законом от 24.07.07 218-ФЗ) у заказчика появилась возможность вносить изменения в условия контракта, определяющие его цену уже при заключении (п. 6.5 ст. 9 Закона), а не только при его исполнении. Такая возможность появляется в случае размещения заказа только на поставку товаров и только по итогам конкурса или аукциона, и только в том случае, если победитель предложил цену контракта ниже, чем начальная (максимальная) цена контракта. Возможности заказчика изменить цену контракта здесь ограничены суммой образовавшейся экономии, и при наличии, конечно, потребности заказчика в большем количестве товаров. Если же при этом размещался заказ не на один вид товаров, а на ассортимент товаров, то возможности по увеличению количества товаров, и соответственно – цены контракта ограничены антимонопольными требованиями – увеличение количества поставляемого товара должно происходить пропорционально заявленному первоначально.

А вот возможность вносить изменения в другие условия контракта установлена ч. 5 ст. 9 и зависит от способа размещения заказа (кроме условия об ответственности поставщика и порядка приемки – чч. 11, 12 ст. 9). Часть 5 ст. 9 Закона устанавливает общее правило о том, что изменять иные условия (кроме цены) как заключаемого, так и заключенного контракта ни по соглашению сторон, ни в одностороннем порядке не допускается. Исключения из этого правила описаны в чч. 6-6.6 и 8.1 ст. 9. Хотя ч. 8.1 ст. 9 Закона, если подходить строго, говорит не об изменениях уже заключенного контракта, а о возможности заключить контракт с другим лицом в случае расторжения контракта в связи с неисполнением или ненадлежащим исполнением поставщиком своих обязательств. Возможные изменения контракта в соответствии с чч. 6-6.6, касаются объема работ, услуг, количества товара и стороны договора. Правила ч. 5 ст. 9 распространяются на все способы размещения, кроме ст. 55 (за исключением пп. 8, 9, 10, 11 ст. 55) – размещения у единственного поставщика, которая не значится в этой части ст. 9. Возможные изменения условий контракта, отражены в табл. 2.4.2.

Особенности определения начальной цены контракта по отдельным видам договоров отражены в ч. 7, 7.1, 7.2 ст. 9 – они

Таблица 2.4.2

**Возможности изменения условий госконтракта**

Способ размещения	Цена контракта	Цена единицы товара, работы, услуги	Прочие условия	Примечание
Конкурс	п.4.1, 4.2, 6, 6.2, 6.3, 6.5 ст. 9	нет	п. 6, 6.5, 6.6 ст. 9	ст. 767 ГК РФ
Аукцион	п. 4.1, 4.2, 6, 6.2, 6.3, 6.5 ст. 9	нет	п. 6, 6.5, 6.6 ст. 9	
Запрос котировок	п. 4.1 ст. 9	нет	п. 6.6 ст. 9	
Единственный поставщик	п. 1, 2, 2.1, 16 ч. 2 ст. 55, п. 4.1 ст. 9	нет	Да, кроме п. 11, 12 ст. 9, п. 8, 9, 10, 11 ст. 55	

касаются контрактов на поставку энергетических ресурсов и на оказание услуг связи для нужд обороны страны и безопасности государства, а также на выполнение работ по строительству, реконструкции, капитальному ремонту объектов капитального строительства, и связаны со спецификой самого предмета договора.

Расторжение контракта возможно исключительно по соглашению сторон или по решению суда по общим правилам гражданского законодательства. Расторжения контракта в одностороннем порядке, даже если такой порядок и допустим по общим правилам, Закон не позволяет (ч. 8 ст. 9 Закона).

Часть 8.2 ст. 9 Закона, введенная Федеральным законом от 24.07.07 218-ФЗ, определяет особенности применения заказчиком ст. 520 ГК РФ – в случае так называемой срочной закупки. Такие действия заказчика возможны в исключительных случаях и ограничены объемом и сроками поставок, связанными со срочностью.

Обязательными условиями контракта являются условия об ответственности поставщика (подрядчика) – причем минимальный размер такой ответственности установлен Законом, и о порядке приемки товаров, работ, услуг по количеству, объему, комплектности и качеству товаров, работ, услуг. Условие об ответственности заказчика не является обязательным, в случае необходимости поставщик сможет воспользоваться законной неустойкой, установленной самим Законом.

В соответствии со ст. 10 Закона размещение заказов может осуществляться: а) путем проведения торгов в форме конкурса, аукциона, в том числе в форме аукциона в электронной форме; б) без проведения торгов (запрос котировок, у единственного поставщика, на товарных биржах). Впервые установлен **запрет на проведение конкурса** – в случаях, когда необходимо проводить аукцион (п. 4 ст. 10 Закона) под страхом признания торгов недействительными (п. 5 ст. 10). Перечень аукционных товаров, работ услуг установлен распоряжением Правительства РФ № 236-р от 27.02.08. Если необходимый заказчику товар включен в этот перечень, торги могут проводиться только в форме аукциона. Специальное указание на размещение заказа путем проведения аукциона на выполнение работ по строительству, реконструкции, капитальному ремонту объекта капитального строительства содержится в п. 4.1 ст. 10. Но наличие перечня не означает, что нельзя проводить торги в форме аукциона по товарам, которые не включены в этот перечень. Условия выбора такого способа размещения установлены ч. 4 ст. 10 – не по конкретным заявкам заказчика, есть функционирующий рынок, и сравнивать можно только по ценам. Эти условия идентичны условиям выбора такого способа размещения как котировки, которые имеют еще одно ограничение – цена контракта (до 500 тыс. р.), однако это совершенно разные процедуры с неодинаковыми возможностями (например, при котировках нельзя устанавливать требования к участникам размещения заказа, что возможно – и даже нужно сделать при проведении торгов). А если заказчик принял решение о проведении запроса котировок по лицензируемому виду деятельности, руководствуясь только ценой контракта, то установить требование о наличии лицензии у участника он не сможет – так как такое требование к участникам по запросу котировок не устанавливается. А если поступит заявка от участника, не имеющего лицензии – как в этом случае должен поступить заказчик? Отклонить заявку? А на каком основании? Такого основания в Законе нет. Но и заключать контракт в отсутствие лицензии – означает подвергнуть его риску признания недействительным. Поэтому решение о выборе способа размещения заказчик должен принимать с учетом требований самого Закона, а также с учетом своих собственных потребностей, исходя из целей приобретения товаров, оказания услуг, выполнения работ. Предлагаемые способы размещения заказа позволяют заказчику наиболее оптимально

выбрать тот способ размещения заказа, который наиболее полно учитывает потребности заказчика.

Выбрав такой способ размещения, как конкурс или аукцион, заказчик может разбить его на лоты – однородные процедуры в рамках одних торгов с заключением по каждому лоту отдельного контракта (п. 2.1 ст. 10). Установление лотов по котировкам Законом не предусмотрено.

Для двух и более заказчиков есть возможность осуществлять размещение заказов на поставки одноименных товаров, выполнение одноименных работ, оказание одноименных услуг путем проведения совместных торгов. При этом заказчики между собой должны заключить соглашение о порядке взаимодействия, о распределении прав и обязанностей сторон. Контракт с победителем в этом случае заключается каждым заказчиком. Порядок взаимодействия заказчиков при проведении совместных торгов может устанавливаться Правительством РФ (Постановление Правительства РФ № 631 от 27.10.06 с последующими изменениями), а для нужд обороны страны и безопасности государства решение о проведении совместных торгов принимается Правительством РФ. Понятие одноименных товаров, работ, услуг содержится в самом Законе. Заказчики при определении одноименности должны руководствоваться номенклатурой товаров, работ, услуг, утверждаемой Министерством экономического развития и торговли РФ. Однако до выхода этой номенклатуры в соответствии с переходными положениями (ч. 19 ст. 65) под одноименными товарами, работами, услугами понимаются аналогичные по техническим и функциональным характеристикам товары, работы, услуги, которые могут отличаться друг от друга незначительными особенностями (детальями), не влияющими на качество и основные потребительские свойства товаров, результатов работ, услуг, являются однородными по своему потребительскому назначению и могут быть взаимозаменяемыми.

Законом установлены совершенно четкие **требования к участникам** размещения заказа при размещении заказа **путем проведения торгов** (ст. 11). Эти требования можно разделить на три категории:

- 1) обязательные требования ко всем участникам размещения заказа;
- 2) требования, предъявляемые заказчиком по своему выбору;
- 3) требования, устанавливаемые Правительством РФ при раз-

мещения заказа для нужд обороны страны и безопасности государства.

Требования первой категории установлены **ч. 1 ст. 11**. Их четыре:

1) соответствие участников требованиям, предъявляемым законодательством РФ **к лицам**, осуществляющим поставки товаров, выполнение работ, оказание услуг, являющихся предметом торгов (например, наличие лицензии);

2) непроведение процедуры **ликвидации или банкротства**;

3) **неприостановление деятельности** в порядке, предусмотренном Кодексом РФ об административных правонарушениях, **на день рассмотрения заявки** на участие в торгах;

4) **отсутствие задолженности** по налогам и обязательным платежам в бюджет в установленном размере. Причем наличие жалобы участника на решение налогового органа по этому вопросу и отсутствие решения по такой жалобе на день рассмотрения заявки на участие в торгах делают участника размещения заказа соответствующим установленному требованию. Требования второй категории изложены в **ч. 2 ст. 11**. Их два:

1) обладание участником исключительными **правами на объекты интеллектуальной собственности**, если по условиям заключаемого контракта заказчик приобретает такие права;

2) **отсутствие в реестре недобросовестных поставщиков**. Эти требования предъявляются к участникам по усмотрению заказчика. В случаях, предусмотренных решением Правительства РФ, к участникам размещения заказа **для нужд обороны страны и безопасности государства** могут быть установлены требования о наличии производственных мощностей, технологического оборудования, финансовых и трудовых ресурсов, необходимых для производства товаров, выполнения работ, оказания услуг, являющихся предметом заказа (Постановление Правительства РФ № 813 от 28.12.06). Кроме того, ч. 2.1 ст. 11 Закона дает возможность заказчику, по его выбору, если сумма контракта 50 млн р. и выше, и размещается заказ путем проведения аукциона на выполнение работ по строительству, реконструкции, капитальному ремонту объекта капитального строительства, установить такое требование к участникам как опыт аналогичной работы (так называемая предквалификация).

Никаких иных требований к участникам размещения заказа ни заказчик, ни уполномоченный орган, ни Правительство РФ

устанавливать не могут. Проверку соответствия участников требованиям, установленным пп. 2–4 ч. 1 и п. 2 ч. 2 ст. 11 проводит сам заказчик, уполномоченный орган или комиссия (конкурсная, аукционная). Возлагать на участников обязанность подтверждать соответствие данным требованиям нельзя (п. 6 ст. 11, ч. 3 п. 3 ст. 25, ч. 2 п. 3 ст. 35). По этим вопросам заказчик запрашивает у соответствующих органов и организаций сведения, а эти органы и организации обязаны в десятидневный срок предоставить запрашиваемые сведения. Сведения о наличии процедуры банкротства можно найти в арбитражном суде, а сведения об отсутствии применения такой меры административной ответственности как приостановление деятельности – в службе судебных приставов (письмо Высшего арбитражного суда от 19.07.06 № С1-7/ОКУ-788). Однако на практике может случиться так, что ответ на запрос не успеет прийти к моменту принятия решения о допуске участника к торгам. В таком случае заказчику придется допустить такого участника к торгам, так как в соответствии с ч. 3 ст. 10 ГК РФ добросовестность участников, извещенных об условиях допуска к торгам (ч. 4 п. 10 ст. 22) предполагается, пока не доказано обратное. Но если сведения о несоответствии участника предъявляемым Законом требованиям появятся у заказчика уже после проведения процедуры допуска участников к торгам, но до момента окончания размещения заказа (п. 4 ст. 9), заказчик сможет воспользоваться ч. 3 ст. 9 либо ч. 4 ст. 12, то есть или отказаться от заключения государственного контракта, или отстранить участника торгов от участия в них на любом этапе их проведения. Но если все же заказчик допустил к торгам участника, который не должен был быть допущен (а об этом может стать известно уже после окончания всех процедур размещения и заключения государственного контракта), торги могут быть признаны недействительными по иску заинтересованного лица или уполномоченного органа (ч. 6 ст. 12). Условия допуска участников к торгам изложены в ст. 12, в которой перечислены основания отказа в допуске к участию в торгах. Иных оснований, кроме перечисленных в этой статье, быть не должно.

Новеллой Закона является установление **национального режима** для иностранных товаров и работ, услуг, оказываемых иностранными лицами (ст. 13). Национальный режим предполагает установление равного допуска для целей размещения заказов иностранных товаров, работ, услуг с товарами, работами,



услугами российского происхождения, если аналогичный режим установлен иностранным государством в отношении товаров российского происхождения. Минэкономразвития (как федеральный орган исполнительной власти, осуществляющий нормативное правовое регулирование в сфере размещения заказов) по поручению Правительства РФ устанавливает условия допуска товаров, происходящих из иностранного государства или группы иностранных государств, а также работ, услуг, оказываемых иностранными лицами в случаях: – если иностранным государством не установлен аналогичный режим для товаров российского происхождения, – если товары российского происхождения, работы, услуги, выполняемые, оказываемые российскими лицами, имеют приоритет по отношению к товарам, работам, услугам, происходящим из иностранного государства, выполняемым, оказываемым иностранными лицами. Приказом Минэкономразвития № 427 от 5 декабря 2008 года (с последующими изменениями) установлены условия допуска товаров, происходящих из иностранных государств, для целей размещения заказов на поставки товаров для государственных или муниципальных нужд. Приказ действует только до 31 декабря 2010 года. Кроме того, Правительством РФ могут устанавливаться запреты и ограничения допуска товаров, работ, услуг, происходящих из иностранных государств, для целей размещения заказов для нужд обороны и безопасности государства. (Постановление Правительства № 369 от 13.06.06) Такие сведения подлежат обязательному опубликованию в порядке, предусмотренном для официального опубликования нормативно-правовых актов Правительства РФ или нормативно-правовых актов федеральных органов исполнительной власти и размещаются на официальном сайте РФ. Заказчик вправе запросить сведения об условиях допуска таких товаров у федерального органа исполнительной власти, осуществляющего нормативно-правовое регулирование в сфере размещения заказов, а указанный орган обязан в течение 10 дней предоставить необходимые сведения по запросу заказчика.

В отношении учреждений уголовно-исполнительной системы и организаций инвалидов Закон допускает установление преимуществ при участии в размещении заказов, однако не называет такие преимущества, а предоставляет заказчику устанавливать их самостоятельно, за исключением случаев, предусмотренных Правительством РФ, когда заказчик сможет установить преиму-

щества для данных категорий участников в отношении предполагаемой цены контракта в размере до 15 % (ст. 14, ч. 4 п. 12 ст. 21) (Постановление Правительства РФ № 175 от 17.03.08). В ст. 14 также дается определение организации инвалидов для целей этого Закона. Однако, для того, чтобы воспользоваться положениями Закона о предоставлении преимуществ, в том числе в соответствии с Постановлением Правительства РФ, необходимо иметь решение собственника о таком использовании бюджетных средств, так как все преимущества не бесплатны и предполагают дополнительное, если сравнивать с обычным порядком размещения, расходование средств. Решение заказчика об установлении преимуществ в отсутствие решения собственника может поставить вопрос у контролирующих органов об эффективности и экономности расходования бюджетных средств, а может быть даже о целевом расходовании бюджетных средств.

Для субъектов **малого предпринимательства** также установлены преимущества в виде проведения торгов и запроса котировок исключительно для этих субъектов (ст. 15). Закон **обязывает** заказчиков размещать заказы у субъектов малого предпринимательства в размере не менее чем 10 % и не более чем 20 % общего объема поставок товаров, работ, услуг по перечню, установленному Правительством РФ. Перечень товаров, работ, услуг для государственных и муниципальных нужд, размещение заказов на которые осуществляется у субъектов малого предпринимательства, утвержденный постановлением Правительства РФ от 04.11.06 № 642 (в ред. постановления Правительства РФ от 17.03.09 № 237), приведен в прил. 2. Заказчики, размещающие заказы для нужд обороны страны и безопасности государства, **вправе** осуществлять такое размещение. Перечень таких товаров, работ, услуг и начальная цена контракта устанавливаются Постановлением Правительства РФ. Размещение заказов путем проведения торгов и запроса котировок в таком случае происходит в общем порядке, за исключением того, что в извещении делается оговорка о том, что торги и запрос котировок проводятся исключительно для субъектов малого предпринимательства, и другие участники к ним не допускаются, а также в случае признания торгов несостоявшимися, повторные торги в таком же порядке не проводятся, а неразмещенный заказ размещается в обычном порядке. А если не подана ни одна котировочная заявка, которая бы соответствовала извещению, повторное размещение проводится уже

в обычном порядке, а объем товаров, работ, услуг, размещаемых таким образом, зачитывается. Кто относится к субъектам малого предпринимательства, и в каком порядке юридические лица признаются субъектами малого предпринимательства определено федеральным законом № 209-ФЗ от 24.07.07 «О развитии малого и среднего предпринимательства в Российской Федерации».

Специфика размещения заказов для субъектов малого предпринимательства представлена в табл. 2.4.3.

Законом установлены требования к **информационному обеспечению** заказов. Информация о размещении заказов в случаях и в порядке, установленных Законом, размещается на официальном сайте и в официальном печатном издании. Ситуация с информационным обеспечением заказов изменится с 01.01.2011 года (Федеральный закон от 24.07.07 218-ФЗ в редакции 308-ФЗ от 31.12.2008 года). До наступления этого срока требования Закона об информационном обеспечении заказа действуют в прежней редакции, с учетом положений ч. 4 ст. 64 – с 1 января 2008 года при размещении заказов на поставки товаров, выполнение работ, оказание услуг для федеральных нужд опубликование информации о размещении заказов в официальном печатном издании не производится. По общим правилам, установленным Законом,

Таблица 2.4.3

**Участие субъектов малого предпринимательства  
в размещении заказов (ст. 15)**

Заказы	Обязательность проведения торгов, запроса котировок	Объем размещения	Случаи размещения	Предельная цена размещения	Требования к извещению
Для нужд обороны страны и безопасности государства	Право	От 10 % до 20 % общего объема	По перечню, устанавливаемому Правительством РФ (прил. 2)	По товарам, работам – не более 3 млн р., по услугам – не более 2 млн р.	Указать о размещении только среди субъектов малого предпринимательства
Для муниципальных нужд	Обязанность	-«-	-«-	-«-	-«-
Прочие	Обязанность	-«-	-«-	-«-	-«-

уполномоченным Правительством РФ федеральным органом исполнительной власти, высшим исполнительным органом государственной власти субъекта РФ, местной администрацией должны быть определены официальные печатные издания, официальный сайт, предназначенный именно для этих целей. Официальным сайтом для размещения заказов для нужд Российской Федерации определен сайт [www.zakupki.gov.ru](http://www.zakupki.gov.ru) (Распоряжение Правительства РФ № 229-р от 20.02.06). В случае, если у муниципального образования нет официального сайта, муниципальный заказчик вправе разместить информацию о размещении заказов на официальном сайте субъекта РФ, на территории которого он находится. Требования Закона об информационном обеспечении размещения заказов будут считаться выполненными, если информация будет размещена именно в официальных печатных изданиях и именно на официальных сайтах. Помимо размещения информации на официальном сайте и в официальном печатном издании возможно публиковать такую информацию в любых средствах массовой информации по усмотрению заказчика. Только одно другое не должно заменять. Сроки публикации, установленные Законом, будут исчисляться от даты публикации в официальном печатном издании и на официальном сайте. Для муниципальных заказчиков Законом предусмотрена обязанность размещать информацию о проведении торгов одновременно на официальном сайте муниципального образования и официальном сайте субъекта Российской Федерации (ч. 6 ст. 16, чч. 1, 2 ст. 21, чч. 1, 2 ст. 33 Закона).

Закон установил достаточно жесткую и постоянно действующую **систему контроля** за соблюдением законодательства в сфере размещения заказов (ст. 17, 17.1, 17.2). Помимо финансового контроля, осуществляемого в соответствии с положениями Бюджетного кодекса органами законодательной и исполнительной власти, а также контроля, осуществляемого прокуратурой и антимонопольной службой, предусмотрен еще и контроль за соблюдением законодательства именно в сфере размещения заказов. Осуществление такого контроля возложено на **уполномоченные на осуществление контроля** федеральный орган исполнительной власти, органы исполнительной власти субъектов Российской Федерации, органы местного самоуправления. Федеральным органом исполнительной власти, уполномоченным на осуществление контроля, является **Федеральная Антимонопольная служба** (Постановление Правительства РФ № 94 от 20.02.06). Круг про-

веряемых лиц в соответствии с Федеральным законом от 24.07.07 218-ФЗ значительно расширился. Кроме заказчика, уполномоченного органа, специализированной организации, комиссии, проверке будут подлежать иные лица: уполномоченный на ведение официального сайта федеральный орган исполнительной власти, организация, оказывающая услуги по обслуживанию официального сайта, уполномоченные на ведение реестров заключенных контрактов органы исполнительной власти, орган местного самоуправления, операторы электронных площадок. В отношении этих лиц проверки будут проводиться Федеральной Антимонопольной службой.

Контроль должен осуществляться путем проведения плановых и внеплановых проверок. В отношении одного заказчика, уполномоченного органа, одной постоянно действующей комиссии и иных проверяемых лиц плановые проверки осуществляются не чаще одного раза в полгода. В отношении одной специализированной организации, одной комиссии (кроме постоянно действующей) плановые проверки осуществляются не более одного раза за период проведения одного размещения заказа (с момента публикации извещения до заключения контракта). **Внеплановые** проверки проводятся в трех случаях: во-первых, в случае обращения участника размещения заказа с жалобой, во-вторых, в целях контроля за исполнением уже выданных предписаний, а в-третьих – поступления информации о нарушении законодательства о размещении заказов. **Федеральный орган** исполнительной власти, а также орган исполнительной власти субъекта РФ, уполномоченные на осуществление контроля, кроме этого, могут *еще в двух случаях* проводить внеплановые проверки:

1) в случае получения информации о неисполнении выданных предписаний;

2) а также в случае поступления информации о совершении заказчиком, уполномоченным органом действия, содержащего признаки административного правонарушения.

Такой объем полномочий федерального контрольного органа и контрольного органа субъекта РФ обусловлен тем, что только они имеют право привлекать к административной ответственности за нарушения законодательства в сфере размещения заказов по признакам ст. 7.29 – 7.32 КоАП РФ (ст. 23.66 КоАП РФ). Административная ответственность в сфере размещения заказов приведена в прил. 3. Однако в ходе проведения размещения заказов возможны

нарушения не только законодательства о размещении заказов, а также иного законодательства, за что также предусмотрена административная ответственность.

Меры воздействия, которые вправе применять контрольные органы в случае выявления нарушений законодательства о размещении заказов:

- выдать обязательные для исполнения предписания об устранении таких нарушений, в том числе об аннулировании торгов;
- обратиться в суд, арбитражный суд с иском о признании размещенного заказа недействительным, с требованием о понуждении совершить действия, соответствующие законодательству РФ.

Закон установил требования к предписанию: оно должно содержать указание на конкретные действия, которые должно совершить лицо, которому выдано такое предписание. Кроме того, предписание должно быть размещено на официальном сайте.

При выявлении в результате проведения плановых и внеплановых проверок фактов совершения проверяемыми лицами действий, содержащих признаки уголовного правонарушения, контрольные органы **обязаны** передать такую информацию и документы в правоохранительные органы.

Законом теперь закреплена обязанность заказчиков и иных лиц представлять в контрольные органы по их требованию документы, информацию, объяснения. За несоблюдение такой обязанности теперь предусмотрена административная ответственность.

Законом предусмотрено также **ведение реестров государственных или муниципальных контрактов**, заключенных по итогам размещения заказов и **реестра недобросовестных поставщиков**. Реестры контрактов ведутся органами исполнительной власти федеральной и субъектов РФ, органами местного самоуправления, уполномоченными на ведение таких реестров (ст. 18 Закона). Федеральным органом исполнительной власти, уполномоченным на ведение реестров, в соответствии с Постановлением Правительства РФ № 117 от 03.03.06, начиная с 01.01.07 – Федеральное Казначейство. Порядок ведения реестров и требования к технологическим, программным, лингвистическим, правовым и организационным средствам обеспечения пользования официальным сайтом в сети Интернет, на котором размещаются

указанные реестры, установлены Правительством РФ (Постановление № 807 от 27.12.06 в редакции от 15.07.2008).

Заказчики направляют в эти органы сведения, предусмотренные ч. 2 ст. 18 Закона, в течение трех рабочих дней со дня заключения контракта. Органы, уполномоченные на ведение реестров также в течение трех рабочих дней со дня получения сведений от заказчиков, размещают эти сведения на официальных сайтах в сети Интернет. Реестры контрактов должны быть доступны для ознакомления для всех желающих без взимания платы. Однако, начиная с 01.10.07 (ФЗ-218 от 24.07.07) в реестры контрактов не включаются сведения о контрактах и иных договорах, размещенных в соответствии с п. 14 ч. 2 ст. 55 Закона (на сумму до 100 тыс. р.). Это исключение касается только этого способа размещения. Если же размещение было проведено способом запроса котировок на эту же сумму, то направлять в реестр контрактов сведения все же нужно.

Помимо реестра государственных или муниципальных контрактов Законом предусмотрено ведение еще одного реестра – недобросовестных поставщиков. Ведение этого реестра возложено на федеральный орган исполнительной власти, уполномоченный на осуществление контроля (ФАС РФ). В субъектах РФ и муниципальных образованиях ведение такого реестра не предусмотрено. В него должны включаться сведения о недобросовестных участниках размещения заказа: во-первых, тех, кого признали уклонившимися от заключения контракта по правилам, установленным Законом, а во-вторых, тех, с кем госконтракты расторгнуты в связи с существенными нарушениями ими государственных или муниципальных контрактов по решению суда. Если же расторжение контракта прошло по соглашению сторон, хотя бы и вследствие существенного нарушения поставщиком своих обязательств, сведения о нем в реестр недобросовестных поставщиков не включаются. Сведения, которые будут содержаться в этом реестре о недобросовестных поставщиках, достаточно подробные. Занесенные в реестр участники будут там находиться два года. С реестром может ознакомиться любой желающий. Как видим, реестр недобросовестных поставщиков – достаточно серьезная и действенная мера воздействия. Введение законодателем реестра недобросовестных поставщиков направлено на ограничение проникновений на рынок госзаказа действительно недобросовестных поставщиков. Однако насколько эффективной окажется эта мера

и достигнет ли она поставленной цели, покажет время. Информация о недобросовестности поставщиков, включаемых в реестр, должна быть подтверждена документально. В случае отсутствия документов, свидетельства об отказе самого участника размещения заказа от заключения контракта, федеральный орган исполнительной власти, уполномоченный на осуществление контроля, проводит проверку факта уклонения (путем проведения внеплановой проверки действий самого заказчика по данному размещению – иначе не будет оснований для включения в реестр) и только в случае подтверждения факта уклонения размещают сведения о недобросовестности участника в реестре недобросовестных поставщиков. Федеральная Антимонопольная служба уже разъяснила порядок действий при включении сведений о недобросовестных поставщиках в реестр. Эти разъяснения размещены на сайте Федеральной Антимонопольной службы по адресу: [www.fas.gov.ru](http://www.fas.gov.ru). Кроме того, на этом сайте размещено довольно много полезной информации в области размещения заказов.

Участник, внесенный в реестр недобросовестных поставщиков, вправе обжаловать действия заказчика и уполномоченного на осуществление контроля органа в судебном порядке.



## ГЛАВА 3

# Размещение заказа государственными и муниципальными заказчиками

### 3.1. Государственные и муниципальные заказчики

Государственными заказчиками и муниципальными заказчиками (далее – заказчики) могут выступать соответственно государственные органы (в том числе органы государственной власти), органы управления государственными внебюджетными фондами, органы местного самоуправления, а также бюджетные учреждения, иные получатели средств федерального бюджета и уполномоченные органами государственной власти субъектов Российской Федерации или органами местного самоуправления на размещение заказов бюджетные учреждения, иные получатели средств бюджетов субъектов Российской Федерации или местных бюджетов при размещении заказов на поставки товаров, выполнение работ, оказание услуг за счет бюджетных средств и внебюджетных источников финансирования.

В случае, если созданы федеральный орган исполнительной власти, орган исполнительной власти субъекта Российской Федерации, орган местного самоуправления, уполномоченные на осуществление функций по размещению заказов для государственных или муниципальных заказчиков (далее – уполномоченный орган), указанные уполномоченные органы осуществляют функции по размещению заказов для государственных или муниципальных заказчиков, определенные решением о создании соответствующего уполномоченного органа, за исключением права подписания государственных или муниципальных контрактов на поставки товаров, выполнение работ, оказание услуг для государственных или муниципальных нужд. В этом случае,

государственные или муниципальные контракты подписываются государственными или муниципальными заказчиками. При этом порядок взаимодействия уполномоченного органа с государственными или муниципальными заказчиками устанавливается решением о создании такого органа.

Система государственных и муниципальных заказчиков Российской Федерации представлена на рис. 3.1.1.

### 3.2. Способы размещения заказа

Размещение заказа может осуществляться:

- путем проведения торгов в форме конкурса, аукциона, в том числе аукциона в электронной форме;
- без проведения торгов (запрос котировок, у единственного поставщика (исполнителя, подрядчика), на товарных биржах).



Рис. 3.1.1. Государственные и муниципальные заказчики

Перечень способов размещения заказа, применяемых в Российской Федерации (согласно Федеральному Закону ФЗ-94) приведен на рис. 3.2.1.

При размещении заказов на поставки товаров, выполнение работ, оказание услуг путем проведения торгов могут выделяться лоты, в отношении которых в извещении о проведении конкурса или аукциона, а также в конкурсной документации, документации об аукционе отдельно указываются предмет, начальная (максимальная) цена, сроки и иные условия поставки товаров, выполнения работ или оказания услуг. Участник размещения заказа подает заявку на участие в конкурсе или аукционе в отношении определенного лота. По отношению такого лота заключается отдельный государственный или муниципальный контракт.

В соответствии с положениями ФЗ-94 решение о способе размещения заказа принимается заказчиком или уполномоченным органом.

Размещение заказов на поставки товаров, выполнение работ, оказание услуг для государственных или муниципальных нужд, которые соответственно производятся, выполняются, оказываются не по конкретным заявкам заказчика, уполномоченного органа, для которых есть функционирующий рынок и сравнивать кото-



Рис. 3.2.1. Способы размещения заказа

рые можно только по их ценам, осуществляется путем проведения аукциона. Перечни товаров, работ, услуг, размещение заказов соответственно на поставки, выполнение, оказание которых осуществляются путем проведения аукциона, устанавливаются Правительством Российской Федерации. В случае, если товары, работы и услуги включены в указанные перечни, размещение заказов на поставки таких товаров, выполнение таких работ, оказание таких услуг для государственных или муниципальных нужд путем проведения конкурса не допускается.

В связи с принятием Федерального закона № 53-ФЗ от 20.04.2007 г., размещение заказа на выполнение работ по строительству, реконструкции, капитальному ремонту объекта капитального строительства для государственных или муниципальных нужд с 1 января 2008 года осуществляется только путем проведения аукциона.

Нарушение предусмотренных Федеральным Законом положений о размещении заказа является основанием для признания судом, арбитражным судом недействительным по иску заинтересованного лица или по иску уполномоченных на осуществление контроля в сфере размещения заказов федерального органа исполнительной власти, органа исполнительной власти субъекта Российской Федерации или органа местного самоуправления.

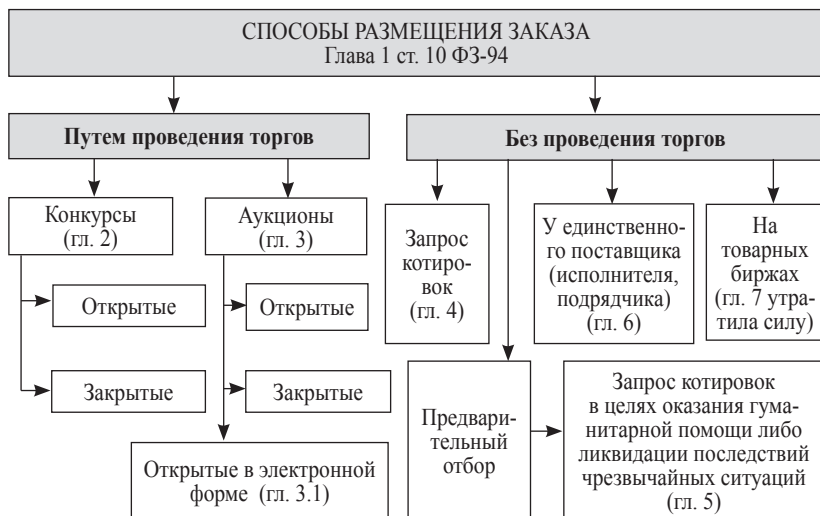
Два и более заказчика, уполномоченных органа вправе осуществлять размещение заказов на поставки одноименных товаров, выполнение одноименных работ, оказание одноименных услуг путем проведения совместных торгов. Права, обязанности и порядок проведения совместных торгов определяются соглашением сторон в соответствии с Гражданским кодексом Российской Федерации и Федеральными законами. Государственный или муниципальный контракт с победителем или победителями совместных торгов заключается каждым заказчиком, проводившим такие торги, или каждым заказчиком, для которого размещение заказа путем проведения торгов осуществлялось уполномоченным органом. Исполнение государственных или муниципальных контрактов, заключенных с победителем или победителями совместных торгов, осуществляется сторонами в соответствии с Гражданским кодексом Российской Федерации и иными федеральными законами.

Порядок взаимодействия заказчиков, уполномоченных органов при проведении совместных торгов может устанавливаться

Правительством Российской Федерации.

Особенностью размещения государственного и муниципально-го заказа является то, что в соответствии со статьями 117, 118 Федерального закона от 20.04.2007 № 53-ФЗ, а также от 24.07.2007 № 218-ФЗ, заказчик, уполномоченный орган не вправе осуществлять закупки путем запроса котировок на поставку одноименных товаров, выполнение одноименных работ, оказание одноименных услуг на сумму более чем 500 тыс. р. в течение квартала текущего года.

Под одноименными товарами, одноименными работами, одноименными услугами понимаются товары, работы и услуги, относящиеся к одной подгруппе товаров, работ и услуг в соответствии с номенклатурой товаров, работ и услуг для государственных и муниципальных нужд, утверждаемой федеральным органом исполнительной власти, осуществляющим нормативное правовое регулирование в сфере размещения заказов.

### **3.3. Комиссии по размещению заказов**

При размещении заказа путем проведения конкурса, аукциона, а также запроса котировок цен на товары, работы, услуги (далее – запрос котировок) создается конкурсная, аукционная или котировочная комиссия (далее также – комиссия).

Заказчиком, уполномоченным органом до опубликования извещения о проведении открытого конкурса или открытого аукциона, о проведении запроса котировок, о предварительном отборе либо направлении приглашений принять участие в закрытом конкурсе или в закрытом аукционе принимаются решения о создании комиссии, определяются ее состав и порядок работы, назначается председатель комиссии. Заказчик, уполномоченный орган вправе включать в состав комиссии преимущественно лиц, прошедших профессиональную переподготовку или повышение квалификации в сфере размещения заказов для государственных или муниципальных нужд.

Число членов комиссии должно быть не менее пяти человек.

Членами комиссии не могут быть физические лица, лично заинтересованные в результатах размещения заказа (в том числе физические лица, подавшие заявки на участие в конкурсе, заявки на участие в аукционе или заявки на участие в запросе котировок

(далее – котировочные заявки) либо состоящие в штате организаций, подавших указанные заявки), либо физические лица, на которых способны оказывать влияние участники размещения заказа (в том числе физические лица, являющиеся участниками (акционерами) этих организаций, членами их органов управления, кредиторами участников размещения заказа). В случае выявления в составе комиссии указанных лиц заказчик, уполномоченный орган, принявшие решение о создании комиссии, обязаны незамедлительно заменить их иными физическими лицами, которые лично не заинтересованы в результатах размещения заказа и на которых не способны оказывать влияние участники размещения заказа.

Замена члена комиссии допускается только по решению заказчика, уполномоченного органа, принявших решение о создании комиссии.

Конкурсной комиссией осуществляются вскрытие конвертов с заявками на участие в конкурсе и открытие доступа к находящимся в информационной системе общего пользования, поданным в форме электронных документов и подписанным в соответствии с нормативными правовыми актами Российской Федерации заявкам на участие в конкурсе (далее также – вскрытие конвертов с заявками на участие в конкурсе и открытие доступа к поданным в форме электронных документов заявкам на участие в конкурсе), отбор участников конкурса, рассмотрение, оценка и сопоставление заявок на участие в конкурсе, определение победителя конкурса, ведение протокола вскрытия конвертов с заявками на участие в конкурсе и открытия доступа к поданным в форме электронных документов заявкам на участие в конкурсе, протокола рассмотрения заявок на участие в конкурсе, протокола оценки и сопоставления заявок на участие в конкурсе.

Аукционной комиссией осуществляются рассмотрение заявок на участие в аукционе и отбор участников аукциона, ведение протокола рассмотрения заявок на участие в аукционе, а также протокола об отказе от заключения контракта. Права и обязанности членов аукционной комиссии приведены в прил. 4.

Котировочной комиссией осуществляются предварительный отбор участников размещения заказа, ведение протокола рассмотрения заявок на участие в предварительном отборе в случаях, предусмотренных настоящим Федеральным Законом, а также рассмотрение, оценка и сопоставление котировочных заявок и

определение победителя в проведении запроса котировок, ведение протокола рассмотрения и оценки котировочных заявок, протокола об отказе от заключения контракта. Примерное положение о котировочной комиссии приведено в прил. 5.

Заказчик, уполномоченный орган вправе создать единую комиссию, осуществляющую функции, предусмотренные частями 6–8 ст. 7 ФЗ-94. Типовое положение о единой комиссии по размещению государственных и муниципальных заказов приведено в прил. 6.

Комиссия правомочна осуществлять функции, предусмотренные чч. 6–8 ст. 7 Федерального Закона № ФЗ-94, если на заседании комиссии присутствует не менее чем 50 процентов общего числа ее членов. Члены комиссии должны быть своевременно уведомлены о месте, дате и времени проведения заседания комиссии. Принятие решения членами комиссии путем проведения заочного голосования, а также делегирование ими своих полномочий иным лицам не допускается.

Функции комиссий по размещению государственного и муниципального заказа приведены на рис. 3.3.1.



Рис. 3.3.1. Комиссии по размещению заказов и их функции

### **3.4. Конкурс на право заключить государственный или муниципальный контракт**

#### **3.4.1. Общие положения**

Под конкурсом понимаются торги, победителем которых признается лицо, которое предложило лучшие условия исполнения государственного или муниципального контракта и заявке на участие в конкурсе которого присвоен первый номер.

Конкурс может быть открытым или закрытым. Заказчик, уполномоченный орган вправе размещать заказ путем проведения закрытого конкурса исключительно в случае размещения заказа на поставку товаров, выполнение работ, оказание услуг, сведения о которых составляют государственную тайну.

Не допускается взимание с участников размещения заказа платы за участие в конкурсе, за исключением платы за предоставление конкурсной документации в случаях, предусмотренных законодательством.

Заказчиком, уполномоченным органом может быть установлено требование о внесении денежных средств, в качестве обеспечения заявки на участие в конкурсе (далее также – требование обеспечения заявки на участие в конкурсе). При этом размер обеспечения заявки на участие в конкурсе не может превышать пять процентов начальной (максимальной) цены контракта (цены лота). В случае, если заказчиком, уполномоченным органом установлено требование обеспечения заявки на участие в конкурсе, такое требование в равной мере распространяется на всех участников размещения заказа и указывается в извещении о проведении открытого конкурса и в приглашении принять участие в закрытом конкурсе.

Для подготовки к проведению конкурса, в том числе в случае, если заказчик, уполномоченный орган не имеют возможности составить подробные спецификации товаров, определить характеристики работ (выполнение сложных научно-исследовательских, опытно-конструкторских или технологических работ) или услуг в целях наиболее полного удовлетворения государственных или муниципальных нужд, заказчик, уполномоченный орган могут опубликовать в официальном печатном издании и разместить на официальном сайте сообщение о своей заинтересованности в проведении конкурса с указанием срока представления пред-



ложений о технических, технологических и качественных характеристиках товаров, работ, услуг. Представленные предложения могут учитываться при определении предмета конкурса. После определения предмета конкурса заказчик, уполномоченный орган принимают решение о проведении конкурса. При этом заказчик, уполномоченный орган не вправе устанавливать какие-либо преимущества для лиц, подавших указанные предложения.

При проведении конкурса какие-либо переговоры заказчика, уполномоченного органа, специализированной организации или конкурсной комиссии с участником размещения заказа не допускаются. В случае нарушения указанного положения конкурс может быть признан недействительным по иску заинтересованного лица в порядке, предусмотренном законодательством Российской Федерации.

Процедура проведения открытого конкурса приведена на рис. 3.4.1.

### **3.4.2. Извещение о проведении открытого конкурса**

Извещение о проведении открытого конкурса публикуется заказчиком, уполномоченным органом, специализированной организацией в официальном печатном издании и размещается на официальном сайте не менее чем за тридцать дней до дня вскрытия конвертов с заявками на участие в конкурсе и открытия доступа к поданным в форме электронных документов заявкам на участие в конкурсе.

При проведении открытого конкурса на размещение заказов на поставки товаров, выполнение работ, оказание услуг для муниципальных нужд муниципальный заказчик, уполномоченный орган, специализированная организация в срок, установленный в ч. 1 ст. 21 Федерального Закона, размещают также на официальном сайте субъекта Российской Федерации, в границах которого расположено муниципальное образование, извещение о проведении такого открытого конкурса.

Заказчик, уполномоченный орган, специализированная организация также вправе опубликовать извещение о проведении открытого конкурса в любых средствах массовой информации.

В извещении о проведении открытого конкурса должны быть указаны следующие сведения:

- форма торгов;



Рис. 3.4.1. Процедура проведения открытого конкурса

- наименование, место нахождения, почтовый адрес и адрес электронной почты, номер контактного телефона заказчика, уполномоченного органа, специализированной организации;
- предмет государственного или муниципального контракта с указанием количества поставляемого товара, объема выполняемых работ, оказываемых услуг, за исключением случая, если при проведении конкурса на право заключить государственный или муниципальный контракт на выполнение технического обслуживания и (или) ремонта техники, оборудования, оказание услуг связи, юридических услуг невозможно определить необходимое количество запасных частей к технике, к оборудованию, объем работ, услуг;
- место поставки товара, выполнения работ, оказания услуг;
- начальная (максимальная) цена контракта (цена лота);
- срок, место и порядок предоставления конкурсной документации, официальный сайт, на котором размещена конкурсная документация, размер, порядок и сроки внесения платы, взимаемой заказчиком, уполномоченным органом за предоставление конкурсной документации, если такая плата установлена;
- место, дата и время вскрытия конвертов с заявками на участие в конкурсе и открытия доступа к поданным в форме электронных документов заявкам на участие в конкурсе, место и дата рассмотрения таких заявок и подведения итогов конкурса;
- преимущества, предоставляемые осуществляющим производство товаров, выполнение работ, оказание услуг учреждениям и предприятиям уголовно-исполнительной системы и (или) организациям инвалидов, если такие преимущества установлены заказчиком, уполномоченным органом. При этом заказчик, уполномоченный орган вправе устанавливать преимущества указанным категориям лиц в отношении предлагаемой цены контракта в размере до пятнадцати процентов в порядке и в соответствии с перечнем товаров, работ, услуг, установленными Правительством Российской Федерации.

Заказчик, уполномоченный орган вправе принять решение о внесении изменений в извещение о проведении открытого конкурса не позднее чем за пять дней до даты окончания подачи

заявок на участие в конкурсе. Изменение предмета конкурса не допускается. В течение пяти рабочих дней и в течение одного дня со дня принятия указанного решения такие изменения соответственно опубликовываются и размещаются заказчиком, уполномоченным органом, специализированной организацией в порядке, установленном для опубликования в официальном печатном издании и размещения на официальном сайте извещения о проведении открытого конкурса. При этом срок подачи заявок на участие в конкурсе должен быть продлен так, чтобы со дня опубликования в официальном печатном издании и размещения на официальном сайте внесенных изменений в извещение о проведении открытого конкурса до даты окончания подачи заявок на участие в конкурсе такой срок составлял не менее чем двадцать дней.

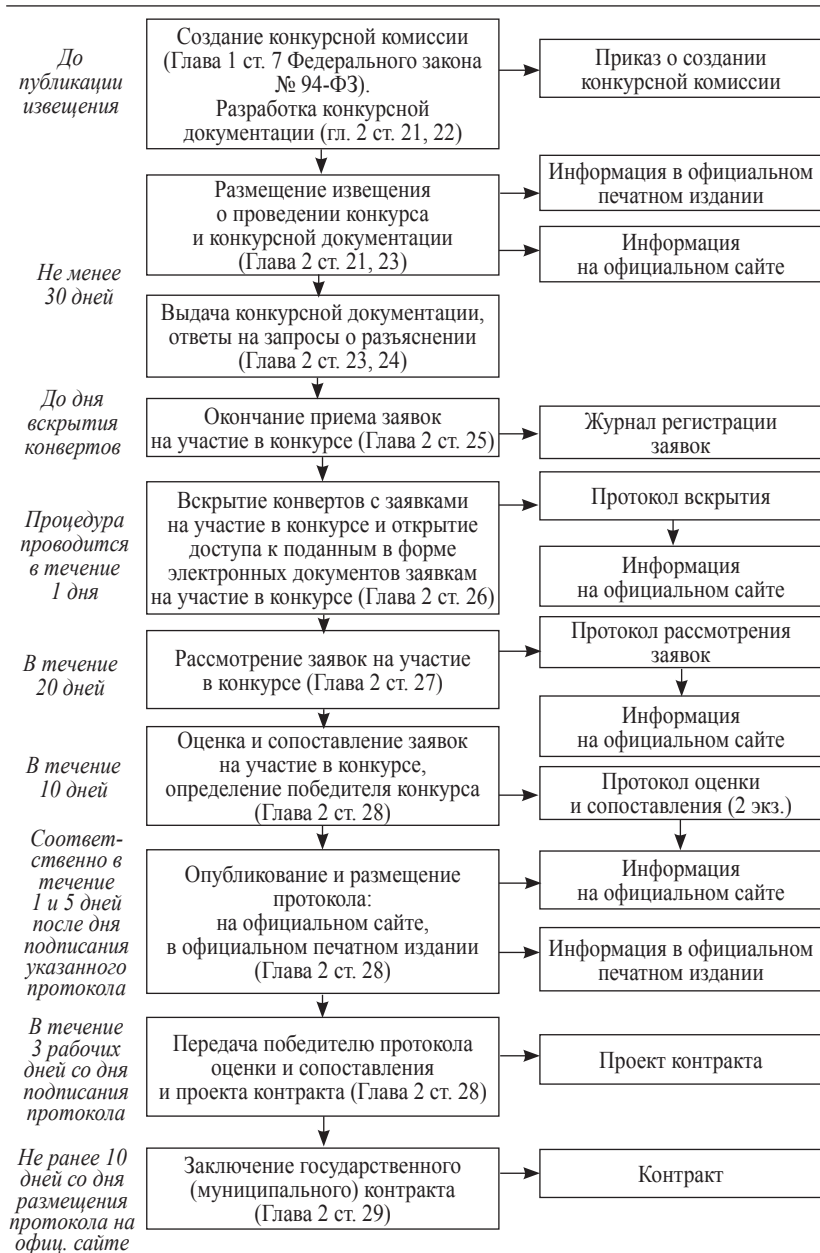
Заказчик, уполномоченный орган, официально опубликовавшие и разместившие на официальном сайте извещения о проведении открытого конкурса, вправе отказаться от его проведения не позднее чем за пятнадцать дней до даты окончания срока подачи заявок на участие в конкурсе. Извещение об отказе от проведения открытого конкурса опубликовывается и размещается заказчиком, уполномоченным органом, специализированной организацией соответственно в течение пяти рабочих дней и двух дней со дня принятия решения об отказе от проведения открытого конкурса в порядке, установленном для официального опубликования и размещения на официальном сайте извещения о проведении открытого конкурса. В течение двух рабочих дней со дня принятия указанного решения заказчиком, уполномоченным органом вскрываются (в случае, если на конверте не указаны почтовый адрес (для юридического лица) или сведения о месте жительства (для физического лица) участника размещения заказа) конверты с заявками на участие в конкурсе, открывается доступ к поданным в форме электронных документов заявкам на участие в конкурсе и направляются соответствующие уведомления всем участникам размещения заказа, подавшим заявки на участие в конкурсе. В случае, если установлено требование обеспечения заявки на участие в конкурсе, заказчик, уполномоченный орган возвращают участникам размещения заказа денежные средства, внесенные в качестве обеспечения заявок на участие в конкурсе, в течение пяти рабочих дней со дня принятия решения об отказе от проведения открытого конкурса.

### **3.4.3. Содержание конкурсной документации**

Конкурсная документация разрабатывается заказчиком, уполномоченным органом, специализированной организацией и утверждается заказчиком, уполномоченным органом.

Конкурсная документация должна содержать требования, установленные заказчиком, уполномоченным органом, к качеству, техническим характеристикам товара, работ, услуг, требования к их безопасности, требования к функциональным характеристикам (потребительским свойствам) товара, требования к размерам, упаковке, отгрузке товара, требования к результатам работ и иные показатели, связанные с определением соответствия поставляемого товара, выполняемых работ, оказываемых услуг потребностям заказчика.

Не допускается включать в конкурсную документацию (в том числе и в форме требований к качеству, техническим характеристикам товара, работ, услуг, требований к функциональным характеристикам (потребительским свойствам) товара) требования к участнику размещения заказа (в том числе требования к квалификации участника размещения заказа, включая наличие у участника размещения заказа опыта работы), а также требования к его деловой репутации, требования о наличии у участника размещения заказа производственных мощностей, технологического оборудования, трудовых, финансовых и других ресурсов, необходимых для производства товара, поставка которого является предметом контракта, выполнения работ, оказания услуг, являющихся предметом контракта, за исключением случаев, если возможность установления таких требований к участнику размещения заказа предусмотрена настоящим Федеральным законом.

Конкурсная документация не должна содержать указание на товарные знаки, знаки обслуживания, фирменные наименования, патенты, полезные модели, промышленные образцы, наименование места происхождения товара или наименование производителя, а также требования к товару, его производителю, информации, работам, услугам, если такие требования влекут за собой ограничение количества участников размещения заказа. Конкурсная документация может содержать указание на товарные знаки в случае, если при выполнении работ, оказании услуг предполагается использовать товары, поставка которых не является предметом контракта. В случае, если в конкурсной документации содержит-

ся указание на товарные знаки в отношении товаров, происходящих из иностранного государства или группы иностранных государств, в конкурсной документации также должно содержаться указание на товарный знак в отношении товара российского происхождения (при наличии информации о товаре российского происхождения, являющемся эквивалентом товара, происходящего из иностранного государства или группы иностранных государств). При указании в конкурсной документации на товарные знаки они должны сопровождаться словами «или эквивалент», за исключением случаев несовместимости товаров, на которых размещаются другие товарные знаки, и необходимости обеспечения взаимодействия таких товаров с товарами, используемыми заказчиком. Эквивалентность товаров определяется в соответствии с требованиями и показателями, устанавливаемыми в соответствии с ч. 2 ст. 22 (в ред. Федеральных законов от 30.12.2008 № 308-ФЗ, от 08.05.2009 № 93-ФЗ).

Конкурсная документация должна содержать:

1) требования к содержанию и форме заявки на участие в конкурсе, в том числе заявки, подаваемой в форме электронного документа, подписанного в соответствии с нормативными правовыми актами Российской Федерации (далее – электронный документ), и инструкцию по ее заполнению;

2) требования к описанию участниками размещения заказа поставляемого товара, который является предметом конкурса, его функциональных характеристик (потребительских свойств), а также его количественных и качественных характеристик, требования к описанию участниками размещения заказа выполняемых работ, оказываемых услуг, которые являются предметом конкурса, их количественных и качественных характеристик;

3) требования к сроку и (или) объему предоставления гарантий качества товара, работ, услуг, к обслуживанию товара, к расходам на эксплуатацию товара (при необходимости);

4) место, условия и сроки (периоды) поставки товара, выполнения работ, оказания услуг;

4.1) начальную (максимальную) цену контракта (цену лота), а также начальную (максимальную) цены единицы товара, работы, услуги в случае, если при размещении заказа на поставку технических средств реабилитации инвалидов, оказание услуг в сфере образования, услуг по санитарно-курортному лечению и оздоровлению для государственных и муниципальных нужд конкурсной

документацией предусмотрено право заказчика заключить контракт с несколькими участниками размещения заказа. В случае, если при проведении конкурса на право заключить государственный или муниципальный контракт на выполнение технического обслуживания и (или) ремонта техники, оборудования, оказание услуг связи, юридических услуг невозможно определить необходимое количество запасных частей к технике, к оборудованию, объем работ, услуг, заказчик, уполномоченный орган вправе указать в конкурсной документации начальную (максимальную) цену контракта (цену лота), а также начальную (максимальную) цену запасных частей (каждой запасной части) к технике, к оборудованию и начальную (максимальную) цену единицы услуги и (или) работы.

4.2) форму, сроки и порядок оплаты товара, работ, услуг;

4.3) источник финансирования заказа;

5) порядок формирования цены контракта (цены лота), в том числе с учетом или без учета расходов на перевозку, страхование, уплату таможенных пошлин, налогов и других обязательных платежей;

5.1) перечень запасных частей к технике, к оборудованию с указанием начальной (максимальной) цены каждой такой запасной части к технике, к оборудованию – в случае, если при проведении конкурса на право заключить государственный или муниципальный контракт на выполнение технического обслуживания и (или) на ремонт техники, оборудования невозможно определить необходимое количество запасных частей к технике, к оборудованию, необходимый объем работ, услуг.

6) сведения о валюте, используемой для формирования цены контракта и расчетов с поставщиками (исполнителями, подрядчиками);

7) порядок применения официального курса иностранной валюты к рублю Российской Федерации, установленного Центральным банком Российской Федерации и используемого при оплате заключенного государственного или муниципального контракта;

8) сведения о возможности заказчика изменить предусмотренные контрактом количество товаров, объем работ, услуг в соответствии с ч. 6 ст. 9 Федерального закона (в ред. от 20.04.2007 № 53-ФЗ);

8.1) сведения о возможности заказчика заключить контракт на поставку технических средств реабилитации инвалидов, на ока-

зание услуг в сфере образования, услуг по санаторно-курортному лечению и оздоровлению для государственных или муниципальных нужд с несколькими участниками размещения заказа;

8.2) сведения о возможности заказчика увеличить количество поставляемого товара при заключении контракта в соответствии с ч. 6.5 ст. 9 Федерального закона ФЗ-94 (в ред. от 24.07.2007 № 218-ФЗ);

8.3) сведения о возможности заказчика заключить контракт с несколькими участниками размещения заказа при размещении заказа на выполнение двух и более научно-исследовательских работ в отношении одного предмета и с одними и теми же условиями контракта, указанными в конкурсной документации, составляющих один лот (далее – поисковая научно-исследовательская работа), с указанием количества таких контрактов. В этом случае в качестве начальной (максимальной) цены контракта указывается начальная (максимальная) цена одного контракта. При этом начальная (максимальная) цена всех контрактов на выполнение поисковых научно-исследовательских работ является одинаковой и начальная (максимальная) цена лота равняется сумме начальных (максимальных) цен всех контрактов в отношении данного лота (в ред. Федерального закона от 30.12.2008 № 308-ФЗ);

9) порядок, место, дату начала и дату окончания срока подачи заявок на участие в конкурсе. При этом датой начала срока подачи заявок на участие в конкурсе является день, следующий за днем опубликования в официальном печатном издании или размещения на официальном сайте извещения о проведении конкурса. Дата окончания срока подачи заявок на участие в конкурсе устанавливается в соответствии с ч. 2 ст. 26 Федерального закона ФЗ-94 (в ред. от 20.04.2007 № 53-ФЗ);

10) требования к участникам размещения заказа, установленные в соответствии со статьей 11 Федерального закона № ФЗ-94;

11) порядок и срок отзыва заявок на участие в конкурсе, порядок внесения изменений в такие заявки. При этом срок отзыва заявок на участие в конкурсе устанавливается в соответствии с ч. 9 ст. 25 Федерального закона № ФЗ-94;

12) формы, порядок, даты начала и окончания срока предоставления участникам размещения заказа разъяснений положений конкурсной документации в соответствии с ч. 1 ст. 24 Федерального закона № ФЗ-94;



13) место, порядок, даты и время вскрытия конвертов с заявками на участие в конкурсе и открытия доступа к поданным в форме электронных документов заявкам на участие в конкурсе. Даты и время вскрытия конвертов с заявками на участие в конкурсе и открытия доступа к поданным в форме электронных документов заявкам на участие в конкурсе устанавливаются в соответствии с ч. 1 ст. 26 Федерального закона № ФЗ-94;

14) критерии оценки заявок на участие в конкурсе, устанавливаемые в соответствии с ч. 4 ст. 28 (в ред. Федерального закона от 24.07.2007 № 218-ФЗ);

15) порядок оценки и сопоставления заявок на участие в конкурсе;

15.1) размер обеспечения заявки на участие в конкурсе, срок и порядок внесения денежных средств в качестве обеспечения такой заявки, реквизиты счета для перечисления указанных денежных средств в случае установления заказчиком, уполномоченным органом требования обеспечения заявки на участие в конкурсе;

15.2) размер обеспечения исполнения государственного или муниципального контракта, срок и порядок его предоставления в случае, если заказчиком, уполномоченным органом установлено требование обеспечения исполнения контракта. Размер обеспечения исполнения контракта не может превышать тридцать процентов начальной (максимальной) цены контракта (цены лота), указанной в извещении о проведении открытого конкурса. В случае если начальная (максимальная) цена контракта (цена лота) превышает 50 млн р., заказчик, уполномоченный орган обязаны установить требование обеспечения исполнения контракта в размере от десяти до тридцати процентов начальной (максимальной) цены контракта (цены лота), но не менее чем в размере аванса (если контрактом предусмотрена выплата аванса), или в случае, если размер аванса превышает тридцать процентов начальной (максимальной) цены контракта (цены лота), в размере, не превышающем на двадцать процентов размер аванса, но не менее чем размер аванса. В случае установления заказчиком, уполномоченным органом требования обеспечения исполнения контракта при размещении заказа на две и более поисковые научно-исследовательские работы указанное требование устанавливается в отношении каждого контракта на выполнение таких работ и размер обеспечения исполнения контракта устанавливается исходя из начальной (максимальной) цены лота пропорционально

количеству этих контрактов с учетом требований настоящего пункта. Заказчик, уполномоченный орган вправе определить обязательства по государственному или муниципальному контракту, которые должны быть обеспечены (в ред. Федерального закона от 17.07.2009 № 164-ФЗ);

16) срок со дня подписания протокола оценки и сопоставления заявок на участие в конкурсе, в течение которого победитель конкурса должен подписать проект государственного или муниципального контракта. Указанный срок должен составлять не менее чем десять дней.

К конкурсной документации должен быть приложен проект государственного или муниципального контракта (в случае проведения конкурса по нескольким лотам – проект контракта в отношении каждого лота), который является неотъемлемой частью конкурсной документации.

Сведения, содержащиеся в конкурсной документации, должны соответствовать сведениям, указанным в извещении о проведении открытого конкурса.

#### ***3.4.4. Порядок предоставления конкурсной документации***

В случае проведения открытого конкурса заказчик, уполномоченный орган, специализированная организация обеспечивают размещение конкурсной документации на официальном сайте в срок, предусмотренный ч. 1 ст. 21 Федерального закона, одновременно с размещением извещения о проведении открытого конкурса. Конкурсная документация должна быть доступна для ознакомления на официальном сайте без взимания платы.

Со дня опубликования в официальном печатном издании или размещения на официальном сайте извещения о проведении открытого конкурса заказчик, уполномоченный орган на основании заявления любого заинтересованного лица, поданного в письменной форме, в том числе в форме электронного документа, в течение двух рабочих дней со дня получения соответствующего заявления обязаны предоставить такому лицу конкурсную документацию в порядке, указанном в извещении о проведении открытого конкурса (в соответствии с Федеральным законом от 24.07.2007 № 218-ФЗ с 1 января 2011 года слова «опубликования в официальном печатном издании или» будут исключены). При этом конкурсная документация предоставляется в письмен-

ной форме после внесения участником размещения заказа платы за предоставление конкурсной документации, если такая плата установлена заказчиком, уполномоченным органом и указание об этом содержится в извещении о проведении открытого конкурса, за исключением случаев предоставления конкурсной документации в форме электронного документа. Размер указанной платы не должен превышать расходы заказчика, уполномоченного органа на изготовление копии конкурсной документации и доставку ее лицу, подавшему указанное заявление, посредством почтовой связи. Предоставление конкурсной документации в форме электронного документа осуществляется без взимания платы.

Предоставление конкурсной документации до опубликования и размещения на официальном сайте извещения о проведении открытого конкурса не допускается.

Конкурсная документация, размещенная на официальном сайте, должна соответствовать конкурсной документации, предоставляемой в порядке, установленном ч. 2 ст. 23 Федерального закона № ФЗ-94.

В случае нарушения требований, установленных частями 1–4 ст. 23 Федерального закона № ФЗ-94, открытый конкурс может быть признан недействительным в установленном законодательством Российской Федерации порядке.

### ***3.4.5. Разъяснение положений конкурсной документации и внесение в нее изменений***

Любой участник размещения заказа вправе направить в письменной форме, в том числе в форме электронного документа, заказчику, уполномоченному органу запрос о разъяснении положений конкурсной документации. В течение двух рабочих дней со дня поступления указанного запроса заказчик, уполномоченный орган обязаны направить в письменной форме или в форме электронного документа разъяснения положений конкурсной документации, если указанный запрос поступил к заказчику, в уполномоченный орган не позднее чем за пять дней до дня окончания подачи заявок на участие в конкурсе.

В течение одного дня со дня направления разъяснения положений конкурсной документации по запросу участника размещения заказа такое разъяснение должно быть размещено заказчиком, уполномоченным органом, специализированной организацией на

официальном сайте с указанием предмета запроса, но без указания участника размещения заказа, от которого поступил запрос. Разъяснение положений конкурсной документации не должно изменять ее суть.

Заказчик, уполномоченный орган по собственной инициативе или в соответствии с запросом участника размещения заказа вправе принять решение о внесении изменений в конкурсную документацию не позднее чем за пять дней до даты окончания подачи заявок на участие в конкурсе. Изменение предмета конкурса не допускается. В течение пяти рабочих дней со дня принятия решения о внесении изменений в конкурсную документацию такие изменения опубликовываются и в течение одного дня размещаются заказчиком, уполномоченным органом, специализированной организацией в порядке, установленном для опубликования и размещения извещения о проведении открытого конкурса, и в течение двух рабочих дней направляются заказными письмами или в форме электронных документов всем участникам размещения заказа, которым была предоставлена конкурсная документация. При этом срок подачи заявок на участие в конкурсе должен быть продлен так, чтобы со дня опубликования в официальном печатном издании и размещения на официальном сайте внесенных изменений в конкурсную документацию до даты окончания подачи заявок на участие в конкурсе такой срок составлял не менее чем двадцать дней.

### **3.4.6. Порядок подачи заявок на участие в конкурсе**

Для участия в конкурсе участник размещения заказа подает заявку на участие в конкурсе в срок и по форме, которые установлены конкурсной документацией.

Участник размещения заказа подает заявку на участие в конкурсе в письменной форме в запечатанном конверте или в форме электронного документа. При этом на таком конверте указывается наименование открытого конкурса (лота), на участие в котором подается данная заявка. Участник размещения заказа вправе не указывать на таком конверте свое фирменное наименование, почтовый адрес (для юридического лица) или фамилию, имя, отчество, сведения о месте жительства (для физического лица).

Заявка на участие в конкурсе должна содержать:

1) сведения и документы об участнике размещения заказа, подавшем такую заявку:

а) фирменное наименование (наименование), сведения об организационно-правовой форме, о месте нахождения, почтовый адрес (для юридического лица), фамилия, имя, отчество, паспортные данные, сведения о месте жительства (для физического лица), номер контактного телефона;

б) полученную не ранее чем за шесть месяцев до дня размещения на официальном сайте извещения о проведении открытого конкурса выписку из единого государственного реестра юридических лиц или нотариально заверенную копию такой выписки (для юридических лиц), выписку из единого государственного реестра индивидуальных предпринимателей или нотариально заверенную копию такой выписки (для индивидуальных предпринимателей), копии документов, удостоверяющих личность (для иных физических лиц), надлежащим образом заверенный перевод на русский язык документов о государственной регистрации юридического лица или физического лица в качестве индивидуального предпринимателя в соответствии с законодательством соответствующего государства (для иностранных лиц), полученные не ранее чем за шесть месяцев до дня размещения на официальном сайте извещения о проведении открытого конкурса;

в) документ, подтверждающий полномочия лица на осуществление действий от имени участника размещения заказа – юридического лица (копия решения о назначении или об избрании либо приказа о назначении физического лица на должность, в соответствии с которым такое физическое лицо обладает правом действовать от имени участника размещения заказа без доверенности (руководитель). В случае, если от имени участника размещения заказа действует иное лицо, заявка на участие в конкурсе должна содержать также доверенность на осуществление действий от имени участника размещения заказа, заверенную печатью участника размещения заказа и подписанную руководителем участника размещения заказа (для юридических лиц) или уполномоченным этим руководителем лицом, либо нотариально заверенную копию такой доверенности. В случае, если указанная доверенность подписана лицом, уполномоченным руководителем участника размещения заказа, заявка на участие в конкурсе должна содержать также документ, подтверждающий полномочия такого лица (в ред. Федерального закона от 30.12.2008 № 308-ФЗ);

г) документы, подтверждающие квалификацию участника размещения заказа, в случае проведения конкурса на выполнение ра-

бот, оказание услуг, предусмотренных ч. 5 ст. 28 Федерального закона, если в конкурсной документации указан такой критерий оценки заявок на участие в конкурсе, как квалификация участника размещения заказа;

д) копии учредительных документов участника размещения заказа (для юридических лиц);

е) решение об одобрении или о совершении крупной сделки либо копия такого решения в случае, если требование о необходимости наличия такого решения для совершения крупной сделки установлено законодательством Российской Федерации, учредительными документами юридического лица и если для участника размещения заказа поставка товаров, выполнение работ, оказание услуг, являющихся предметом контракта, или внесение денежных средств в качестве обеспечения заявки на участие в конкурсе, обеспечения исполнения контракта являются крупной сделкой (в ред. Федерального закона от 30.12.2008 № 308-ФЗ);

2) предложение о функциональных характеристиках (потребительских свойствах) и качественных характеристиках товара, о качестве работ, услуг и иные предложения об условиях исполнения государственного или муниципального контракта, в том числе предложение о цене контракта, о цене единицы товара, услуги в случае, если при размещении заказа на поставку технических средств реабилитации инвалидов, на оказание услуг в сфере образования, услуг по санаторно-курортному лечению и оздоровлению для государственных или муниципальных нужд конкурсной документацией предусмотрено право заказчика заключить контракт с несколькими участниками размещения заказа; о цене запасных частей (каждой запасной части) к технике, к оборудованию, о цене единицы услуги или работы в случае, если при проведении конкурса на право заключить государственный или муниципальный контракт на выполнение технического обслуживания или ремонта техники, оборудования, оказание услуг связи, юридических услуг заказчиком, уполномоченным органом указаны в конкурсной документации начальная (максимальная) цена контракта (цена лота), а также начальная (максимальная) цена запасных частей (каждой запасной части) к технике, к оборудованию и начальная (максимальная) цена единицы услуги или работы. В случаях, предусмотренных конкурсной документацией, также копии документов, подтверждающих соответствие товара, работ, услуг требованиям, установленным в соответствии с

законодательством Российской Федерации, если в соответствии с законодательством Российской Федерации установлены; требования к таким товару, работам, услугам. При этом не допускается требовать предоставления указанных документов в случае, если в соответствии с законодательством Российской Федерации такие документы передаются вместе с товаром;

3) документы или копии документов, подтверждающих соответствие участника размещения заказа установленным требованиям и условиям допуска к участию в конкурсе;

а) документы, подтверждающие внесение денежных средств в качестве обеспечения заявки на участие в конкурсе, в случае, если в конкурсной документации содержится указание на требование обеспечения такой заявки;

б) копии документов, подтверждающих соответствие участника размещения заказа требованию, установленному п. 1 ч. 1 ст. 11 Федерального закона, в случае, если в соответствии с законодательством Российской Федерации установлены требования к лицам, осуществляющим поставки товаров, выполнение работ, оказание услуг, и такие товары, работы, услуги являются предметом конкурса и данные требования предусмотрены конкурсной документацией (в ред. Федерального закона от 08.05.2009 № 93-ФЗ);

в) документы, подтверждающие соответствие участника размещения заказа требованию, установленному в соответствии с п. 1 ч. 2 ст. 11 Федерального закона, в случае, если такое требование установлено заказчиком, уполномоченным органом;

г) копии документов, подтверждающих соответствие участника размещения заказа требованию, установленному в соответствии с ч. 3 ст. 11 Федерального закона, в случае, если такое требование установлено Правительством Российской Федерации.

Заявка на участие в конкурсе может содержать эскиз, рисунок, чертеж, фотографию, иное изображение товара, образец (пробу) товара, на поставку которого размещается заказ.

В заявке на участие в конкурсе декларируется соответствие участника размещения заказа требованиям, предусмотренным в пп. 2–4 ч. 1 ст. 11 Федерального закона (в ред. Федерального закона от 30.12.2008 № 308-ФЗ).

Все листы заявки на участие в конкурсе, все листы тома заявки на участие в конкурсе должны быть прошиты и пронумерованы. Заявка на участие в конкурсе и том заявки на участие в

конкурсе должны содержать опись входящих в их состав документов, быть скреплены печатью участника размещения заказа (для юридических лиц) и подписаны участником размещения заказа или лицом, уполномоченным таким участником размещения заказа. Соблюдение участником размещения заказа указанных требований означает, что все документы и сведения, входящие в состав заявки на участие в конкурсе и тома заявки на участие в конкурсе, поданы от имени участника размещения заказа, а также подтверждает подлинность и достоверность представленных в составе заявки на участие в конкурсе и тома заявки на участие в конкурсе документов и сведений. Не допускается устанавливать иные требования к оформлению заявки на участие в конкурсе, за исключением предусмотренных настоящей частью требований к оформлению заявки на участие в конкурсе. При этом ненадлежащее исполнение участником размещения заказа требования о том, что все листы заявки на участие в конкурсе и тома заявки на участие в конкурсе должны быть пронумерованы, не является основанием для отказа в допуске к участию в конкурсе (в ред. Федерального закона от 30.12.2008 № 308-ФЗ).

4) Требовать от участника размещения заказа иные документы или сведения, за исключением документов или сведений, предусмотренных ч. 3 ст. 25 Федерального закона, не допускается. Не допускается требовать от участника размещения заказа предоставление оригиналов документов.

5) При получении заявки на участие в конкурсе, поданной в форме электронного документа, заказчик, уполномоченный орган обязаны подтвердить в письменной форме или в форме электронного документа ее получение в течение одного рабочего дня со дня получения такой заявки.

6) Участник размещения заказа вправе подать только одну заявку на участие в конкурсе в отношении каждого предмета конкурса (лота). Участник размещения заказа, который может оказывать влияние на деятельность специализированной организации, не может подать заявку на участие в конкурсе.

В случае, если конкурсной документацией предусмотрено право заказчика заключить государственные или муниципальные контракты на выполнение двух и более поисковых научно-исследовательских работ с несколькими участниками размещения заказа, участник размещения заказа вправе подать заявку на участие в конкурсе (лоте) только в отношении одной поисковой



научно-исследовательской работы (часть дополнительно включена с 01.03.2009 Федеральным законом от 30.12.2008 № 308-ФЗ).

Прием заявок на участие в конкурсе прекращается в день вскрытия конвертов с такими заявками и открытия доступа к поданным в форме электронных документов заявкам на участие в конкурсе с учетом положений ч. 2 ст. 26 Федерального закона.

Участники размещения заказа, подавшие заявки на участие в конкурсе, заказчик, уполномоченный орган, специализированная организация обязаны обеспечить конфиденциальность сведений, содержащихся в таких заявках до вскрытия конвертов с заявками на участие в конкурсе и открытия доступа к поданным в форме электронных документов заявкам на участие в конкурсе. Лица, осуществляющие хранение конвертов с заявками на участие в конкурсе и заявок на участие в конкурсе, поданных в форме электронных документов, не вправе допускать повреждение таких конвертов и заявок до момента их вскрытия в соответствии со ст. 26 Федерального закона.

Участник размещения заказа, подавший заявку на участие в конкурсе, вправе изменить или отозвать заявку на участие в конкурсе в любое время до момента вскрытия конкурсной комиссией конвертов с заявками на участие в конкурсе и открытия доступа к поданным в форме электронных документов заявкам на участие в конкурсе. В случае, если было установлено требование обеспечения заявки на участие в конкурсе, заказчик, уполномоченный орган обязаны вернуть внесенные в качестве обеспечения заявки на участие в конкурсе денежные средства участнику размещения заказа, отзывавшему заявку на участие в конкурсе, в течение пяти рабочих дней со дня поступления заказчику, уполномоченному органу уведомления об отзыве заявки на участие в конкурсе.

Каждый конверт с заявкой на участие в конкурсе и каждая поданная в форме электронного документа заявка на участие в конкурсе, поступившие в срок, указанный в извещении о проведении открытого конкурса, регистрируются заказчиком, уполномоченным органом. При этом отказ в приеме и регистрации конверта с заявкой на участие в конкурсе, на котором не указаны сведения об участнике размещения заказа, подавшем такой конверт, а также требование предоставления таких сведений, в том числе в форме документов, подтверждающих полномочия лица, подавшего конверт с заявкой на участие в конкурсе, на осуществление таких действий от имени участника размещения заказа, не допускается.

По требованию участника размещения заказа, подавшего конверт с заявкой на участие в конкурсе, заказчик, уполномоченный орган выдают расписку в получении конверта с такой заявкой с указанием даты и времени его получения.

В случае, если по окончании срока подачи заявок на участие в конкурсе подана только одна заявка на участие в конкурсе или не подана ни одна заявка на участие в конкурсе, конкурс признается несостоявшимся. В случае, если конкурсной документацией предусмотрено два и более лота, конкурс признается не состоявшимся только в отношении тех лотов, в отношении которых подана только одна заявка на участие в конкурсе или не подана ни одна заявка на участие в конкурсе.

В случае, если конкурсной документацией предусмотрено право заказчика заключить государственные или муниципальные контракты на выполнение двух и более поисковых научно-исследовательских работ с несколькими участниками размещения заказа и по окончании срока подачи заявок на участие в конкурсе число поданных заявок не превышает указанного в конкурсной документации количества поисковых научно-исследовательских работ, конкурс признается несостоявшимся и контракты на выполнение указанных работ заключаются со всеми участниками размещения заказа, подавшими заявки на участие в конкурсе, в порядке, установленном ч. 12 ст. 25, при условии, что такие заявки соответствуют требованиям и условиям, предусмотренным конкурсной документацией (в ред. Федерального закона от 30.12.2008 № 308-ФЗ).

В случае, если по окончании срока подачи заявок на участие в конкурсе подана только одна заявка на участие в конкурсе, конверт с указанной заявкой вскрывается или открывается доступ к поданной в форме электронного документа заявке на участие в конкурсе и указанная заявка рассматривается в порядке, установленном статьями 27-28 Федерального закона. В случае, если указанная заявка соответствует требованиям и условиям, предусмотренным конкурсной документацией, заказчик в течение трех рабочих дней со дня рассмотрения заявки на участие в конкурсе обязан передать участнику размещения заказа, подавшему единственную заявку на участие в конкурсе, проект контракта, который составляется путем включения условий исполнения контракта, предложенных таким участником в заявке на участие в конкурсе, в проект контракта, прилагаемого к конкурсной доку-

ментации. При этом государственный или муниципальный контракт заключается с участником размещения заказа, подавшим указанную заявку, с учетом положений ч. 4 ст. 29 Федерального закона на условиях и по цене контракта, которые предусмотрены заявкой на участие в конкурсе и конкурсной документацией, но цена такого контракта не может превышать начальную (максимальную) цену контракта (цену лота), указанную в извещении о проведении открытого конкурса. Участник размещения заказа, подавший указанную заявку, не вправе отказаться от заключения государственного или муниципального контракта. Денежные средства, внесенные в качестве обеспечения заявки на участие в конкурсе, возвращаются участнику размещения заказа в течение пяти рабочих дней со дня заключения с ним государственного или муниципального контракта. При непредставлении заказчику таким участником размещения заказа в срок, предусмотренный конкурсной документацией, подписанного контракта, а также обеспечения исполнения контракта в случае, если заказчиком, уполномоченным органом было установлено требование обеспечения исполнения контракта, такой участник размещения заказа признается уклонившимся от заключения государственного или муниципального контракта. В случае уклонения участника размещения заказа от заключения контракта денежные средства, внесенные в качестве обеспечения заявки на участие в конкурсе, не возвращаются.

### ***3.4.7. Порядок вскрытия конвертов с заявками на участие в конкурсе и открытия доступа к поданным в форме электронных документов заявкам на участие в конкурсе***

Публично в день, во время и в месте, указанные в извещении о проведении открытого конкурса, конкурсной комиссией вскрываются конверты с заявками на участие в конкурсе и осуществляется открытие доступа к поданным в форме электронных документов заявкам на участие в конкурсе. Вскрытие конвертов с заявками на участие в конкурсе и открытие доступа к поданным в форме электронных документов заявкам на участие в конкурсе осуществляются в один день.

В день вскрытия конвертов с заявками на участие в конкурсе и открытия доступа к поданным в форме электронных документов

заявкам на участие в конкурсе непосредственно перед вскрытием конвертов с заявками на участие в конкурсе и открытием доступа к поданным в форме электронных документов заявкам на участие в конкурсе или в случае проведения конкурса по нескольким лотам перед вскрытием конвертов с заявками на участие в конкурсе, поданными в отношении каждого лота, и открытием доступа к поданным в форме электронных документов заявкам на участие в конкурсе в отношении такого лота, но не раньше времени, указанного в извещении о проведении открытого конкурса и конкурсной документации, конкурсная комиссия обязана объявить присутствующим при вскрытии таких конвертов и открытии доступа к поданным в форме электронных документов заявкам на участие в конкурсе участникам размещения заказа о возможности подать заявки на участие в конкурсе, изменить или отозвать поданные заявки на участие в конкурсе до вскрытия конвертов с заявками на участие в конкурсе и открытия доступа к поданным в форме электронных документов заявкам на участие в конкурсе.

Конкурсной комиссией вскрываются конверты с заявками на участие в конкурсе и осуществляется открытие доступа к поданным в форме электронных документов заявкам на участие в конкурсе, которые поступили заказчику, уполномоченному органу до вскрытия заявок на участие в конкурсе и открытия доступа к поданным в форме электронных документов заявкам на участие в конкурсе. В случае установления факта подачи одним участником размещения заказа двух и более заявок на участие в конкурсе в отношении одного и того же лота при условии, что поданные ранее заявки таким участником не отозваны, все заявки на участие в конкурсе такого участника размещения заказа, поданные в отношении данного лота, не рассматриваются и возвращаются такому участнику. В случае, если конкурсной документацией предусмотрено право заказчика заключить государственные или муниципальные контракты на выполнение двух и более поисковых научно-исследовательских работ с несколькими участниками размещения заказа, заявка на участие в конкурсе, поданная одновременно в отношении двух и более таких работ, не рассматривается и возвращается подавшему ее участнику размещения заказа.

Участники размещения заказа, подавшие заявки на участие в конкурсе, или их представители вправе присутствовать при вскрытии конвертов с заявками на участие в конкурсе и открытии

доступа к поданным в форме электронных документов заявкам на участие в конкурсе.

Наименование (для юридического лица), фамилия, имя, отчество (для физического лица) и почтовый адрес каждого участника размещения заказа, конверт с заявкой на участие в конкурсе которого вскрывается или доступ к поданной в форме электронного документа заявке на участие в конкурсе которого открывается, наличие сведений и документов, предусмотренных конкурсной документацией, условия исполнения государственного или муниципального контракта, указанные в такой заявке и являющиеся критерием оценки заявок на участие в конкурсе, объявляются при вскрытии конвертов с заявками на участие в конкурсе и открытии доступа к поданным в форме электронных документов заявкам на участие в конкурсе и заносятся в протокол вскрытия конвертов с заявками на участие в конкурсе и открытия доступа к поданным в форме электронных документов заявкам на участие в конкурсе. В случае, если по окончании срока подачи заявок на участие в конкурсе подана только одна заявка на участие в конкурсе или не подано ни одной заявки на участие в конкурсе, в указанный протокол вносится информация о признании конкурса несостоявшимся (в ред. Федерального закона от 24.07.2007 № 218-ФЗ).

В процессе вскрытия конвертов с заявками на участие в конкурсе и открытия доступа к поданным в форме электронных документов заявкам на участие в конкурсе информация об участниках размещения заказа, подавших заявки на участие в конкурсе, о наличии документов и сведений, предусмотренных конкурсной документацией, может сразу размещаться на официальном сайте.

Протокол вскрытия конвертов с заявками на участие в конкурсе и открытия доступа к поданным в форме электронных документов заявкам на участие в конкурсе ведется конкурсной комиссией и подписывается всеми присутствующими членами конкурсной комиссии и заказчиком, уполномоченным органом непосредственно после вскрытия конвертов с заявками на участие в конкурсе и открытия доступа к поданным в форме электронных документов заявкам на участие в конкурсе. Указанный протокол размещается заказчиком, уполномоченным органом, специализированной организацией в течение дня, следующего после дня подписания такого протокола, на официальном сайте. При размещении заказа на выполнение двух и более поисковых научно-исследовательских работ протокол вскрытия конвертов с

заявками на участие в конкурсе и открытия доступа к поданным в форме электронных документов заявкам на участие в конкурсе размещается заказчиком, уполномоченным органом, специализированной организацией на официальном сайте в течение трех рабочих дней со дня подписания такого протокола (в ред. Федерального закона от 30.12.2008 № 308-ФЗ).

Заказчик, уполномоченный орган, специализированная организация обязаны осуществлять аудиозапись вскрытия конвертов с заявками на участие в конкурсе и открытия доступа к поданным в форме электронных документов заявкам на участие в конкурсе. Любой участник размещения заказа, присутствующий при вскрытии конвертов с заявками на участие в конкурсе и открытии доступа к поданным в форме электронных документов заявкам на участие в конкурсе, вправе осуществлять аудио- и видеозапись вскрытия таких конвертов и открытия доступа к таким заявкам.

Полученные после окончания приема конвертов с заявками на участие в конкурсе и подаваемых в форме электронных документов заявок на участие в конкурсе конверты с заявками на участие в конкурсе вскрываются (в случае, если на конверте не указаны почтовый адрес (для юридического лица) или сведения о месте жительства (для физического лица) участника размещения заказа), осуществляется открытие доступа к поданным в форме электронных документов заявкам на участие в конкурсе, и в тот же день такие конверты и такие заявки возвращаются участникам размещения заказа. В случае, если было установлено требование обеспечения заявки на участие в конкурсе, заказчик, уполномоченный орган обязаны вернуть внесенные в качестве обеспечения заявки на участие в конкурсе денежные средства указанным участникам размещения заказа в течение пяти рабочих дней со дня подписания протокола оценки и сопоставления заявок на участие в конкурсе.

### **3.4.8. Порядок рассмотрения заявок на участие в конкурсе**

Конкурсная комиссия рассматривает заявки на участие в конкурсе на соответствие требованиям, установленным конкурсной документацией, и соответствие участников размещения заказа требованиям, установленным в соответствии со ст. 11 Федерального закона. Срок рассмотрения заявок на участие в конкурсе не может превышать двадцать дней со дня вскрытия конвертов с за-

явками на участие в конкурсе и открытия доступа к поданным в форме электронных документов заявкам на участие в конкурсе.

На основании результатов рассмотрения заявок на участие в конкурсе конкурсной комиссией принимается решение о допуске к участию в конкурсе участника размещения заказа и о признании участника размещения заказа, подавшего заявку на участие в конкурсе, участником конкурса или об отказе в допуске такого участника размещения заказа к участию в конкурсе в порядке и по основаниям, которые предусмотрены ст. 12 Федерального закона, а также оформляется протокол рассмотрения заявок на участие в конкурсе, который ведется конкурсной комиссией и подписывается всеми присутствующими на заседании членами конкурсной комиссии и заказчиком, уполномоченным органом в день окончания рассмотрения заявок на участие в конкурсе. Протокол должен содержать сведения об участниках размещения заказа, подавших заявки на участие в конкурсе, решение о допуске участника размещения заказа к участию в конкурсе и о признании его участником конкурса или об отказе в допуске участника размещения заказа к участию в конкурсе с обоснованием такого решения. Указанный протокол в день окончания рассмотрения заявок на участие в конкурсе размещается заказчиком, уполномоченным органом, специализированной организацией на официальном сайте. Участникам размещения заказа, подавшим заявки на участие в конкурсе и признанным участниками конкурса, и участникам размещения заказа, подавшим заявки на участие в конкурсе и не допущенным к участию в конкурсе, направляются уведомления о принятых конкурсной комиссией решениях не позднее дня, следующего за днем подписания указанного протокола.

В случае, если было установлено требование обеспечения заявки на участие в конкурсе, заказчик, уполномоченный орган обязаны вернуть внесенные в качестве обеспечения заявки на участие в конкурсе денежные средства участнику размещения заказа, подавшему заявку на участие в конкурсе и не допущенному к участию в конкурсе, в течение пяти рабочих дней со дня подписания протокола, указанного в ч. 2 ст. 27 Федерального закона.

В случае, если на основании результатов рассмотрения заявок на участие в конкурсе принято решение об отказе в допуске к участию в конкурсе всех участников размещения заказа, подавших заявки на участие в конкурсе, или о допуске к участию в конкурсе и признании участником конкурса только одного участника раз-

мещения заказа, подавшего заявку на участие в конкурсе, конкурс признается несостоявшимся. В случае, если конкурсной документацией предусмотрено два и более лота, конкурс признается не состоявшимся только в отношении того лота, решение об отказе в допуске к участию в котором принято относительно всех участников размещения заказа, подавших заявки на участие в конкурсе в отношении этого лота, или решение о допуске к участию в котором и признании участником конкурса принято относительно только одного участника размещения заказа, подавшего заявку на участие в конкурсе в отношении этого лота. При этом заказчик, уполномоченный орган в случае, если было установлено требование обеспечения заявки на участие в конкурсе, обязаны вернуть внесенные в качестве обеспечения заявки на участие в конкурсе денежные средства участникам размещения заказа, подавшим заявки на участие в конкурсе, в течение пяти рабочих дней со дня признания конкурса несостоявшимся, за исключением участника размещения заказа, признанного участником конкурса. Денежные средства, внесенные в качестве обеспечения заявки на участие в конкурсе, возвращаются указанному участнику конкурса в течение пяти рабочих дней со дня заключения с ним государственно-го или муниципального контракта.

В случае, если конкурс признан несостоявшимся и только один участник размещения заказа, подавший заявку на участие в конкурсе, признан участником конкурса, заказчик в течение трех рабочих дней со дня подписания протокола, предусмотренного ч. 2 ст. 27 Федерального закона, обязан передать такому участнику конкурса проект контракта, который составляется путем включения условий исполнения контракта, предложенных таким участником в заявке на участие в конкурсе, в проект контракта, прилагаемый к конкурсной документации. При этом государственный или муниципальный контракт заключается с учетом положений ч. 4 ст. 29 Федерального закона на условиях и по цене контракта, которые предусмотрены заявкой на участие в конкурсе и конкурсной документацией, но цена такого контракта не может превышать начальную (максимальную) цену контракта (цену лота), указанную в извещении о проведении открытого конкурса. Такой участник не вправе отказаться от заключения государственного или муниципального контракта. Денежные средства, внесенные в качестве обеспечения заявки на участие в конкурсе, возвращаются такому участнику конкурса в течение пяти рабочих дней



со дня заключения с ним государственного или муниципального контракта. Государственный или муниципальный контракт может быть заключен не ранее чем через десять дней со дня размещения на официальном сайте протокола, предусмотренного ч. 2 ст. 27. При непредставлении заказчику таким участником конкурса в срок, предусмотренный конкурсной документацией, подписанного контракта, а также обеспечения исполнения контракта в случае, если заказчиком, уполномоченным органом было установлено требование обеспечения исполнения контракта, такой участник конкурса признается уклонившимся от заключения государственного или муниципального контракта. В случае уклонения такого участника конкурса от заключения контракта денежные средства, внесенные в качестве обеспечения заявки на участие в конкурсе, не возвращаются.

### **3.4.9. Оценка и сопоставление заявок на участие в конкурсе**

Конкурсная комиссия осуществляет оценку и сопоставление заявок на участие в конкурсе, поданных участниками размещения заказа, признанными участниками конкурса. Срок оценки и сопоставления таких заявок не может превышать десять дней со дня подписания протокола, указанного в ч. 2 ст. 27 Федерального закона. При проведении конкурса на право заключить государственный или муниципальный контракт, начальная (максимальная) цена которого превышает 50 млн р., либо на право заключить государственный или муниципальный контракт на выполнение научно-исследовательских, опытно-конструкторских или технологических работ такой срок не может превышать тридцать дней со дня подписания указанного протокола (в ред. Федерального закона от 30.12.2008 № 308-ФЗ).

Оценка и сопоставление заявок на участие в конкурсе осуществляются конкурсной комиссией в целях выявления лучших условий исполнения государственного или муниципального контракта в соответствии с критериями и в порядке, которые установлены конкурсной документацией. Совокупная значимость таких критериев должна составлять сто процентов.

В случае, если в извещении о проведении открытого конкурса содержится указание на преимущества для учреждений и предприятий уголовно-исполнительной системы и (или) организаций

инвалидов, при оценке и сопоставлении заявок на участие в конкурсе конкурсная комиссия должна учитывать такие преимущества в пользу заявок на участие в конкурсе указанных участников размещения заказа.

Для определения лучших условий исполнения контракта, предложенных в заявках на участие в конкурсе, конкурсная комиссия должна оценивать и сопоставлять такие заявки по цене контракта (цене единицы товара в случае размещения заказа на поставку технических средств реабилитации инвалидов, оказание услуг в сфере образования, услуг по санаторно-курортному лечению и оздоровлению для государственных или муниципальных нужд, если конкурсной документацией предусмотрено право заказчика заключить контракт с несколькими участниками размещения заказа; цене запасных частей к технике, к оборудованию и цене единицы работы, услуги в случае, если при проведении конкурса на право заключить государственный или муниципальный контракт на выполнение технического обслуживания и (или) на ремонт техники, оборудования конкурсной документацией предусмотрена начальная (максимальная) цена запасных частей к технике, к оборудованию; цене единицы услуги, работы; цене единицы услуги в случае, если при проведении конкурса на право заключить государственный или муниципальный контракт на оказание услуг связи, юридических услуг конкурсной документацией предусмотрена цена единицы услуги) и иным критериям, указанным в конкурсной документации. При этом критериями оценки заявок на участие в конкурсе помимо цены контракта могут быть:

1) функциональные характеристики (потребительские свойства) или качественные характеристики товара; качество работ, услуг и (или) квалификация участника конкурса при размещении заказа на выполнение работ, оказание услуг;

2) расходы на эксплуатацию товара;

3) расходы на техническое обслуживание товара;

4) сроки (периоды) поставки товара, выполнения работ, оказания услуг;

5) срок предоставления гарантии качества товара, работ, услуг;

6) объем предоставления гарантий качества товара, работ, услуг.

Конкурсная комиссия при оценке и сопоставлении заявок на

участие в конкурсе в соответствии с критерием, предусмотренным п. 1.1 ч. 4 ст. 28, вправе оценивать деловую репутацию участника конкурса, наличие у участника конкурса опыта выполнения работ, оказания услуг, наличие у него производственных мощностей, технологического оборудования, трудовых, финансовых ресурсов и иные показатели, необходимые для выполнения работ, оказания услуг, являющихся предметом контракта, в том числе квалификацию работников участника конкурса, в случае, если это установлено содержащимся в конкурсной документации порядком оценки и сопоставления заявок на участие в конкурсе (в ред. Федерального закона от 30.12.2008 № 308-ФЗ).

Не допускается использование иных, за исключением предусмотренных ч. 4 ст. 28 Федерального закона, критериев оценки заявок на участие в конкурсе. При этом значимость критериев, указанных в пп. 1 и 11 ч. 4 ст. 28 Федерального закона № 94-ФЗ, не может составлять более двадцати процентов, а в случае проведения конкурса на выполнение научно-исследовательских, опытно-конструкторских или технологических работ, на выполнение аварийно-спасательных работ, реставрации объектов культурного наследия (памятников истории и культуры) народов Российской Федерации, музейных предметов и музейных коллекций, включенных в состав Музейного фонда Российской Федерации, документов Архивного фонда Российской Федерации, особо ценных и редких документов, входящих в состав библиотечных фондов, на оказание медицинских услуг, образовательных услуг (обучение, воспитание), юридических услуг, услуг по проведению экспертизы, услуг по обслуживанию официального сайта и обеспечению функционирования такого сайта, услуг специализированной организации для осуществления функций по размещению заказа сорока пяти процентов.

Порядок оценки заявок на участие в конкурсе устанавливается Правительством Российской Федерации. При установлении порядка оценки заявок на участие в конкурсе Правительством Российской Федерации предусматриваются виды критериев из указанных в ч. 4 ст. 28 Федерального закона, их содержание и значимость таких критериев в зависимости от видов товаров, работ, услуг.

На основании результатов оценки и сопоставления заявок на участие в конкурсе конкурсной комиссией каждой заявке на участие в конкурсе относительно других по мере уменьшения

степени выгоды содержащихся в них условий исполнения контракта присваивается порядковый номер. Заявке на участие в конкурсе, в которой содержатся лучшие условия исполнения контракта, присваивается первый номер. В случае, если в нескольких заявках на участие в конкурсе содержатся одинаковые условия исполнения контракта, меньший порядковый номер присваивается заявке на участие в конкурсе, которая поступила ранее других заявок на участие в конкурсе, содержащих такие условия. В случае, если конкурсной документацией предусмотрено право заказчика заключить государственные или муниципальные контракты на выполнение поисковых научно-исследовательских работ с несколькими участниками размещения заказа, конкурсная комиссия присваивает первый номер нескольким заявкам на участие в конкурсе, содержащим лучшие условия исполнения контракта. При этом число заявок на участие в конкурсе, которым присвоен первый номер, должно равняться указанному в конкурсной документации количеству контрактов на выполнение поисковых научно-исследовательских работ (в ред. Федерального закона от 30.12.2008 № 308-ФЗ).

Победителем конкурса признается участник конкурса, который предложил лучшие условия исполнения контракта и заявке на участие в конкурсе которого присвоен первый номер.

Конкурсная комиссия ведет протокол оценки и сопоставления заявок на участие в конкурсе, в котором должны содержаться сведения о месте, дате, времени проведения оценки и сопоставления таких заявок, об участниках конкурса, заявки на участие в конкурсе которых были рассмотрены, о порядке оценки и о сопоставлении заявок на участие в конкурсе, о принятом на основании результатов оценки и сопоставления заявок на участие в конкурсе решении о присвоении заявкам на участие в конкурсе порядковых номеров, сведения о решении каждого члена комиссии о присвоении заявкам на участие в конкурсе значений по каждому из предусмотренных критериев оценки заявок на участие в конкурсе, а также наименования (для юридических лиц), фамилии, имени, отчества (для физических лиц) и почтовые адреса участников конкурса, заявкам на участие в конкурсе которых присвоен первый и второй номера. Протокол подписывается всеми присутствующими членами конкурсной комиссии и заказчиком, уполномоченным органом в течение дня, следующего после дня окончания проведения оценки и сопоставления заявок на

участие в конкурсе. Протокол составляется в двух экземплярах, один из которых хранится у заказчика, уполномоченного органа. Заказчик, уполномоченный орган в течение трех рабочих дней со дня подписания протокола передают победителю конкурса один экземпляр протокола и проект контракта, который составляется путем включения условий исполнения контракта, предложенных победителем конкурса в заявке на участие в конкурсе, в проект контракта, прилагаемый к конкурсной документации.

Протокол оценки и сопоставления заявок на участие в конкурсе размещается на официальном сайте заказчиком, уполномоченным органом, специализированной организацией в течение дня, следующего после дня подписания указанного протокола. При проведении конкурса на право заключить государственный или муниципальный контракт на поставку товаров, выполнение работ, оказание услуг для нужд субъекта Российской Федерации или муниципальных нужд указанный протокол также публикуется заказчиком, уполномоченным органом, специализированной организацией в официальном печатном издании в течение пяти рабочих дней после дня подписания указанного протокола.

В случае, если было установлено требование обеспечения заявок на участие в конкурсе, заказчик, уполномоченный орган обязаны возвратить в течение пяти рабочих дней со дня подписания протокола оценки и сопоставления заявок на участие в конкурсе денежные средства, внесенные в качестве обеспечения заявки на участие в конкурсе, участникам конкурса, которые участвовали в конкурсе, но не стали победителями конкурса, за исключением участника конкурса, заявке на участие в конкурсе которого присвоен второй номер и которому денежные средства, внесенные в качестве обеспечения заявки на участие в конкурсе, возвращаются в порядке, предусмотренном ч. 5 ст. 29 Федерального закона.

Любой участник конкурса после размещения протокола оценки и сопоставления заявок на участие в конкурсе вправе направить заказчику, в уполномоченный орган в письменной форме, в том числе в форме электронного документа, запрос о разъяснении результатов конкурса. Заказчик, уполномоченный орган в течение двух рабочих дней со дня поступления такого запроса обязаны представить участнику конкурса в письменной форме или в форме электронного документа соответствующие разъяснения.

Любой участник конкурса вправе обжаловать результаты конкурса в порядке, предусмотренном главой 8 Федерального закона.

Протоколы, составленные в ходе проведения конкурса, заявки на участие в конкурсе, конкурсная документация, изменения, внесенные в конкурсную документацию, и разъяснения конкурсной документации, а также аудиозапись вскрытия конвертов с заявками на участие в конкурсе и открытия доступа к поданным в форме электронных документов заявкам на участие в конкурсе хранятся заказчиком, уполномоченным органом не менее чем три года.

#### **3.4.10. Заключение государственного или муниципального контракта по результатам проведения конкурса**

В случае, если победитель конкурса или участник конкурса, заявке на участие в конкурсе которого присвоен второй номер, в срок, предусмотренный конкурсной документацией, не представил заказчику подписанный контракт, переданный ему в соответствии с ч. 10 ст. 28 или ч. 2 ст. 29 Федерального закона, а также обеспечение исполнения контракта в случае, если заказчиком, уполномоченным органом было установлено требование обеспечения исполнения контракта, победитель конкурса признается уклонившимся от заключения государственного или муниципального контракта.

Государственный или муниципальный контракт может быть заключен не ранее чем через десять дней со дня размещения на официальном сайте протокола оценки и сопоставления заявок на участие в конкурсе, а при проведении закрытого конкурса – со дня подписания протокола оценки и сопоставления заявок на участие в конкурсе.

В случае, если победитель конкурса признан уклонившимся от заключения государственного или муниципального контракта, заказчик вправе обратиться в суд с иском о требовании о понуждении победителя конкурса заключить контракт, а также о возмещении убытков, причиненных уклонением от заключения контракта, либо заключить государственный или муниципальный контракт с участником конкурса, заявке на участие в конкурсе которого присвоен второй номер. При этом заключение государственного или муниципального контракта для участника конкурса, заявке на участие в конкурсе которого присвоен второй номер, является обязательным. В случае уклонения победителя конкурса или участника конкурса, заявке на участие в конкурсе которого

присвоен второй номер, от заключения контракта денежные средства, внесенные ими в качестве обеспечения заявки на участие в конкурсе, не возвращаются. В случае уклонения участника конкурса, заявке на участие в конкурсе которого присвоен второй номер, от заключения контракта заказчик вправе обратиться в суд с иском о требовании о понуждении такого участника заключить контракт, а также о возмещении убытков, причиненных уклонением от заключения контракта, или принять решение о признании конкурса несостоявшимся. В случае, если заказчик отказался от заключения контракта с победителем конкурса и с участником конкурса, заявке на участие в конкурсе которого присвоен второй номер, конкурс признается несостоявшимся.

Государственный или муниципальный контракт заключается на условиях, указанных в поданной участником конкурса, с которым заключается контракт, заявке на участие в конкурсе и в конкурсной документации. При заключении государственного или муниципального контракта цена такого контракта не может превышать начальную (максимальную) цену контракта (цену лота), указанную в извещении о проведении открытого конкурса. В случае, если контракт заключается с физическим лицом, за исключением индивидуальных предпринимателей и иных занимающихся частной практикой лиц, оплата такого контракта уменьшается на размер налоговых платежей, связанных с оплатой контракта (в ред. Федерального закона от 30.12.2008 № 308-ФЗ).

В случае, если при размещении заказа на поставку технических средств реабилитации инвалидов, оказание услуг в сфере образования, услуг по санаторно-курортному лечению и оздоровлению для государственных или муниципальных нужд победитель конкурса не может исполнить заказ в полном объеме и в конкурсной документации предусмотрено право заказчика заключить контракт с несколькими участниками размещения заказа, заказчик вправе заключить контракт с участниками конкурса, заявкам на участие в конкурсе которых присвоены следующие порядковые номера в порядке возрастания, на условиях, предусмотренных ч. 3 ст. 29, в объеме, который предложен в таких заявках на участие в конкурсе. Такие участники размещения заказа не вправе отказаться от заключения государственного или муниципального контракта. При этом цена контракта не может превышать сумму, пропорциональную цене такого контракта в зависимости от количества поставляемого товара, объема услуг, на поставку, оказа-

ние которых заключен контракт. Общая цена контрактов, заключенных по итогам размещения заказа на поставку технических средств реабилитации инвалидов, оказание услуг в сфере образования, услуг по санаторно-курортному лечению и оздоровлению для государственных или муниципальных нужд, не может превышать начальную (максимальную) цену контракта (цену лота), указанную в конкурсной документации (в ред. Федерального закона от 24.07.2007 № 218-ФЗ).

В случае, если заказчиком, уполномоченным органом установлено требование обеспечения исполнения государственного или муниципального контракта, государственный или муниципальный контракт заключается только после предоставления участником конкурса, с которым заключается контракт, безотзывной банковской гарантии, страхования ответственности по контракту, договора поручительства или передачи заказчику в залог денежных средств, в том числе в форме вклада (депозита), в размере обеспечения исполнения контракта, указанном в конкурсной документации. В случае, если обеспечением исполнения государственного или муниципального контракта является договор поручительства, поручителем выступает юридическое лицо, государственная регистрация которого осуществлена в установленном порядке на территории Российской Федерации и капитал и резервы которого, указанные в соответствующем разделе бухгалтерской отчетности, составляют не менее чем 300 млн р. Капитал и резервы, указанные в соответствующем разделе бухгалтерской отчетности (далее – капитал и резервы), определяются по данным бухгалтерской отчетности на последнюю отчетную дату или, если договор поручительства заключен до истечения срока предоставления отчетности по окончании периода, установленного законодательством Российской Федерации о бухгалтерском учете, на предыдущую отчетную дату. При этом размер поручительства не может превышать десять процентов размера капитала и резервов, определенных в порядке, установленном настоящей частью. В случае, если обеспечением исполнения государственного или муниципального контракта является договор поручительства, государственный или муниципальный контракт может быть заключен только после предоставления победителем конкурса или участником конкурса, с которым заключается контракт в случае уклонения победителя конкурса от заключения контракта, вместе с договором поручительства соответствующей



копии бухгалтерского баланса поручителя, сданного в налоговый орган в установленном порядке, а также документов в отношении поручителя, указанных в подпунктах «в» и «д» п. 1 ч. 3 ст. 25 Федерального закона и подтверждающих его полномочия. Все листы представляемых документов должны быть прошиты, скреплены печатью поручителя и подписаны уполномоченным лицом поручителя. Соблюдение указанных требований подтверждает подлинность и достоверность представленных документов, сведений поручителя. Заказчик, уполномоченный орган в конкурсной документации вправе установить, что обеспечение исполнения государственного или муниципального контракта в виде страхования ответственности по контракту не допускается. В других случаях способ обеспечения исполнения контракта из указанных в настоящей части способов определяется таким участником конкурса самостоятельно. Если победителем конкурса или участником конкурса, с которыми заключается контракт, является бюджетное учреждение и заказчиком, уполномоченным органом было установлено требование обеспечения исполнения контракта, предоставление обеспечения исполнения контракта не требуется (в ред. Федеральных законов от 24.07.2007 № 218-ФЗ, от 30.12.2008 № 308-ФЗ, от 17.07.2009 № 164-ФЗ).

В случае, если было установлено требование обеспечения заявки на участие в конкурсе, денежные средства, внесенные в качестве обеспечения заявки на участие в конкурсе, возвращаются победителю конкурса в течение пяти рабочих дней со дня заключения с ним государственного или муниципального контракта. Денежные средства, внесенные в качестве обеспечения заявки на участие в конкурсе, возвращаются участнику конкурса, заявке на участие в конкурсе которого присвоен второй номер, в течение пяти рабочих дней со дня заключения государственного или муниципального контракта с победителем конкурса или с таким участником конкурса.

### **3.5. Особенности проведения закрытого конкурса**

Закрытый конкурс проводится по согласованию с уполномоченным на осуществление контроля в сфере размещения заказов федеральным органом исполнительной власти. Согласование проведения закрытого конкурса осуществляется в порядке,

установленном федеральным органом исполнительной власти, осуществляющим нормативное правовое регулирование в сфере размещения заказов. При этом срок такого согласования не должен быть более чем десять рабочих дней со дня поступления обращения о согласовании проведения закрытого конкурса.

При проведении закрытого конкурса применяются положения Федерального закона о проведении открытого конкурса с учетом положений ст. 30 (ФЗ-94 в ред. Федерального закона от 20.04.2007 № 53-ФЗ, от 24.07.2007 № 218-ФЗ).

При проведении закрытого конкурса извещение о проведении закрытого конкурса не требуется. Конкурсная документация и изменения, внесенные в конкурсную документацию, а также разъяснения конкурсной документации не подлежат опубликованию в средствах массовой информации и размещению в сети Интернет. Заказчик, уполномоченный орган не позднее чем за тридцать дней до дня вскрытия конвертов с заявками на участие в конкурсе направляют в письменной форме приглашения принять участие в закрытом конкурсе лицам, которые удовлетворяют требованиям, предусмотренным настоящим Федеральным законом, имеют доступ к сведениям, составляющим государственную тайну, и способны осуществить поставки товаров, выполнить работы, оказать услуги, являющиеся предметом конкурса. В указанных приглашениях должны содержаться сведения, предусмотренные ч. 4 ст. 21 Федерального закона (в ред. Федерального закона от 30.12.2008 № 308-ФЗ).

Вскрытие конвертов с заявками на участие в закрытом конкурсе может состояться ранее даты, указанной в конкурсной документации, при наличии согласия в письменной форме с этим всех лиц, которым были направлены приглашения принять участие в закрытом конкурсе.

Заказчик, уполномоченный орган не позднее чем за тридцать дней до дня вскрытия конвертов с заявками на участие в конкурсе направляют в уполномоченный на осуществление контроля в сфере размещения заказов федеральный орган исполнительной власти все приглашения на участие в закрытом конкурсе.

При проведении закрытого конкурса не допускается подавать заявки на участие в конкурсе в форме электронных документов, а также предоставлять конкурсную документацию, изменения, внесенные в нее, направлять запросы о разъяснении положений конкурсной документации и предоставлять такие разъяснения в

форме электронных документов. Разъяснения положений конкурсной документации должны быть доведены в письменной форме заказчиком, уполномоченным органом до сведения всех лиц, которым предоставлена конкурсная документация, с указанием предмета запроса, но без указания участника размещения заказа, от которого поступил запрос.

Протокол вскрытия конвертов с заявками на участие в закрытом конкурсе, протокол рассмотрения заявок на участие в закрытом конкурсе составляются в двух экземплярах. Заказчик, уполномоченный орган не позднее дня, следующего после дня подписания соответствующего протокола, направляют в уполномоченный на осуществление контроля в сфере размещения заказов федеральный орган исполнительной власти один экземпляр такого протокола, а также копии такого протокола участникам размещения заказа, подавшим заявки на участие в закрытом конкурсе.

Протокол оценки и сопоставления заявок на участие в закрытом конкурсе составляется в трех экземплярах. Заказчик, уполномоченный орган не позднее дня, следующего после дня подписания протокола, направляют в уполномоченный на осуществление контроля в сфере размещения заказов федеральный орган исполнительной власти один экземпляр такого протокола, а также копии этого протокола участникам конкурса.

Протоколы, составленные в ходе проведения закрытого конкурса, а также информация, полученная в ходе проведения закрытого конкурса, не подлежат опубликованию в средствах массовой информации и размещению в сети Интернет.

При проведении закрытого конкурса не допускается осуществлять аудио- и видеозапись.

Последовательность проведения закрытого конкурса приведена на рис. 3.5.1.

### **3.6. Последствия признания конкурса несостоявшимся**

В случаях, если конкурс признан несостоявшимся и государственный или муниципальный контракт не заключен с единственным участником конкурса или с участником размещения заказа, который подал единственную заявку на участие в конкурсе (при наличии таких участников), заказчик, уполномоченный орган вправе объявить о проведении повторного конкурса



Рис. 3.5.1. Процедура проведения закрытого конкурса

либо направить документы о проведении конкурса и признании его несостоявшимся в уполномоченные на осуществление контроля в сфере размещения заказов федеральный орган исполнительной власти (при размещении заказов на поставки товаров, выполнение работ, оказание услуг для федеральных нужд), орган исполнительной власти субъекта Российской Федерации (при размещении заказов на поставки товаров, выполнение работ, оказание услуг для нужд субъекта Российской Федерации) или орган местного самоуправления (при размещении заказов на поставки товаров, выполнение работ, оказание услуг для нужд муниципального образования). По согласованию с указанным органом заказчик может принять решение о размещении заказа у единственного поставщика (исполнителя, подрядчика). При этом государственный или муниципальный контракт должен быть заключен с единственным поставщиком (исполнителем, подрядчиком) на условиях, предусмотренных конкурсной документацией, цена заключенного контракта не должна превышать начальную (максимальную) цену контракта (цену лота), указанную в извещении о проведении открытого конкурса или приглашении принять участие в закрытом конкурсе. В случае, если конкурс признан не состоявшимся в соответствии с ч. 2 ст. 29 Федерального закона и заключается контракт с единственным поставщиком (исполнителем, подрядчиком), такой контракт должен быть заключен на условиях, указанных в заявке на участие в конкурсе, которой присвоен первый номер, и конкурсной документации, и цена заключенного контракта не должна превышать цену контракта, указанную в такой заявке. Порядок согласования возможности заключения государственного или муниципального контракта с единственным поставщиком (исполнителем, подрядчиком) устанавливается федеральным органом исполнительной власти, осуществляющим нормативное правовое регулирование в сфере размещения заказов. При этом срок такого согласования не должен быть более чем десять рабочих дней со дня поступления обращения о согласовании возможности заключения государственного или муниципального контракта с единственным поставщиком (исполнителем, подрядчиком).

В случае объявления о проведении повторного конкурса заказчик, уполномоченный орган вправе изменить условия конкурса.

### 3.7. Размещение заказа путем проведения аукциона

#### 3.7.1. Аукцион на право заключить государственный или муниципальный контракт

Аукцион является сравнительно новым способом проведения торгов в целях размещения государственного и муниципального заказа, действующим с 01 января 2006 года. Гражданское законодательство различает две формы **торгов**: конкурс и аукцион, при этом выигравшим торги на аукционе признается лицо, предложившее наиболее высокую цену (ч. 4 ст. 447 ГК РФ). Подобные аукционы могут проводиться в целях продажи какой-либо уникальной вещи в случае, когда на ее приобретение претендуют сразу несколько лиц, а также в случае передачи прав на объект недвижимости, например, на земельный участок. В результате проведения аукциона можно достичь многократного превышения первоначальной цены продаваемого предмета. Само слово «аукцион» образовано от латинского *auctio* – увеличение, рост.

В случае размещения государственного и муниципального заказа в силу вступает статья 527 ГК РФ, согласно которой при определении процедур проведения торгов приоритетность передается требованиям федерального законодательства в области государственных и муниципальных закупок.

В трактовке Федерального закона № 94-ФЗ (в ред. Федерального закона от 24.07.2007 № 218-ФЗ) под **аукционом** на право заключить государственный или муниципальный контракт понимаются торги, победителем которых признается лицо, предложившее **наиболее низкую цену** государственного или муниципального **контракта** (за исключением случаев, установленных частями 6.1 и 6.2 ст. 37 Федерального закона № 94-ФЗ). Такие аукционы в теории прокьюремента принято называть «редукционными» (от латинского *reduction* – восстановление, отодвигание назад) или **обратными аукционами** (тогда аукционы, определенные в статье 447 ГК РФ, можно называть «прямыми аукционами»). В этом случае вместо поиска лица, готового предложить наиболее высокую цену за уникальный предмет, осуществляется выбор лица, готового предложить наиболее низкую цену государственного или муниципального контракта. Эта разница устанавливает некоторые существенные отличия процедур проведения аукциона в целях размещения государственного и муниципального заказа.

Аукцион может быть **открытым** или **закрытым**. Заказчик, уполномоченный орган вправе размещать заказ путем проведения закрытого аукциона исключительно в случаях, когда сведения о предмете закупок составляют государственную тайну, при условии, что такие сведения содержатся в документации об аукционе или проекте государственного контракта.

До 31 декабря 2010 года открытый аукцион может проводиться как в «обычной» (глава 3 Федерального закона № 94-ФЗ), так и в электронной (глава 3.1 Федерального закона № 94-ФЗ) форме. Открытый аукцион в электронной форме («электронный аукцион») проводится на электронной площадке – на сайте в сети «Интернет». Глава 3.1 «Размещение заказа путем проведения открытого аукциона в электронной форме», определяющая порядок проведения открытых аукционов в электронной форме, введена в действие Федеральным законом от 08.05.2009 № 93-ФЗ. С 1 июля 2010 года проведение открытых аукционов в электронной форме в соответствии со статьей 41 Федерального закона № 94-ФЗ не допускается. После 1 января 2011 года все открытые аукционы будут проводиться только в электронной форме.

Возможные формы проведения аукциона показаны на рис. 3.7.1.

Товары, работы или услуги, государственный или муниципальный заказ на поставку, выполнение или оказание которых может или должен размещаться посредством проведения аукциона, определяются положениями Федерального закона и принимаемыми в соответствии с данным законом распоряжениями Правительства РФ.



Рис. 3.7.1. Формы проведения аукциона

В соответствии с ч. 4 ст. 10 Федерального закона, **размещение государственных и муниципальных заказов путем проведения аукциона** осуществляется на поставки товаров, выполнение работ, оказание услуг, которые соответственно производятся, выполняются, оказываются **не по конкретным заявкам заказчика**, уполномоченного органа, для которых есть функционирующий рынок и **сравнивать которые можно только по их ценам**.

Согласно требованиям Федерального закона Правительство Российской Федерации распоряжением от 27 февраля 2008 г. № 236-р установило перечень товаров, работ, услуг, размещение заказов соответственно на поставки, выполнение, оказание которых осуществляется **путем проведения аукциона**. Указанный перечень приведен в прил. 7.

В соответствии с требованиями Федерального закона Правительство Российской Федерации распоряжением от 17 декабря 2009 г. № 1996-р установило перечень товаров, работ, услуг, размещение заказов соответственно на поставки, выполнение, оказание которых **для федеральных нужд** осуществляется **путем проведения открытого аукциона в электронной форме с 1 января по 30 июня 2010 г.** С 1 июля 2010 года федеральные заказчики могут проводить открытые аукционы только в электронной форме.

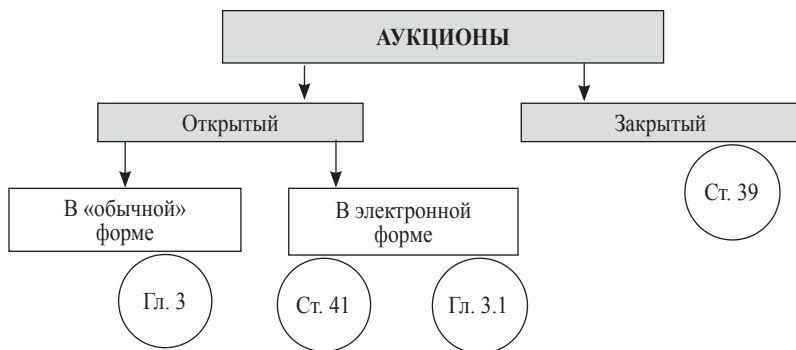
В случае, если товары, работы, услуги включены в установленный правительством перечень, размещение заказов на поставки таких товаров, выполнение таких работ, оказание таких услуг для государственных и муниципальных нужд путем проведения конкурса не допускается. Вместе с тем, если начальная (максимальная) цена контракта не превышает 500 тыс. р., возможно проведение закупок путем запроса котировок цен.

Путем проведения аукциона, согласно ч. 4.1 ст. 10 Федерального закона, должно осуществляться размещение заказа на выполнение работ по строительству, реконструкции, капитальному ремонту объектов капитального строительства, в том числе автомобильных дорог, временных построек, киосков, навесов и других подобных построек для государственных и муниципальных нужд. Однако допускается проведение конкурса в случае в качестве предмета закупок особо опасных и (или) технически сложных объектов капитального строительства, а также искусственных сооружений, включенных в состав автомобильных дорог федерального, регионального или муниципального, местного значения.



Размещение заказа путем проведения аукциона имеет ряд преимуществ по сравнению с конкурсом, к наиболее значимым из которых относят следующие:

- увеличение количества потенциальных участников размещения заказа;
- сокращение времени от объявления торгов до подписания контракта;
- получение большей экономии средств.

### **3.7.2. Извещение о проведении открытого аукциона**

**Извещение о проведении открытого аукциона** публикуется заказчиком, уполномоченным органом, специализированной организацией в официальном печатном издании и размещается на официальном сайте не менее чем за двадцать дней до даты окончания подачи заявок на участие в аукционе. При этом федеральные заказчики освобождены от необходимости публикации извещения в официальном печатном издании. В случае проведения повторного аукциона на поставку лекарственных средств для федеральных нужд (ч. 3 ст. 40) срок размещения извещения на официальном сайте может быть уменьшен до семи рабочих дней.

При проведении открытого аукциона на размещение заказов для муниципальных нужд муниципальный заказчик, уполномоченный орган, специализированная организация должны в те же сроки также разместить извещение о проведении открытого аукциона и на официальном сайте субъекта Российской Федерации, в границах которого расположено муниципальное образование.

Заказчик, уполномоченный орган, специализированная организация могут дополнительно опубликовывать извещение о проведении открытого аукциона в любых средствах массовой информации (в том числе электронных) для привлечения большего количества участников.

В извещении о проведении открытого аукциона должны быть указаны следующие сведения (в ред. от 20.04.2007 № 53-ФЗ):

- форма торгов (открытый аукцион);
- наименование, место нахождения, почтовый адрес и адрес электронной почты, номер контактного телефона заказчика, уполномоченного органа, специализированной организации;

- предмет контракта с указанием количества поставляемого товара, объема выполняемых работ, оказываемых услуг;
- место, поставки товара, выполнения работ, оказания услуг;
- преимущества организациям инвалидов и (или) учреждениям и предприятиям уголовно-исполнительной системы, если они установлены, не более 15 %;
- срок, место и порядок предоставления документации об аукционе; официальный сайт, на котором она размещена; размер, порядок и сроки внесения платы, взимаемой заказчиком, уполномоченным органом за предоставление документации об аукционе, если такая плата установлена;
- начальная (максимальная) цена контракта (цена лота);
- место, дата и время проведения аукциона.

Заказчик, уполномоченный орган вправе принять решение о **внесении изменений** в извещение о проведении открытого аукциона не позднее чем за пять дней до даты окончания подачи заявок на участие в аукционе. Изменение предмета аукциона не допускается. В течение пяти рабочих дней и в течение одного дня со дня принятия указанного решения такие изменения соответственно опубликовываются в официальном печатном издании и размещаются на официальном сайте заказчиком, уполномоченным органом, специализированной организацией в порядке, установленном для опубликования в официальном печатном издании и размещения на официальном сайте извещения о проведении открытого аукциона. При этом срок подачи заявок на участие в аукционе должен быть продлен так, чтобы со дня опубликования в официальном печатном издании и размещения на официальном сайте изменений, внесенных в извещение о проведении открытого аукциона, до даты окончания подачи заявок на участие в аукционе такой срок составлял не менее чем пятнадцать дней.

Заказчик, уполномоченный орган, официально опубликовавшие и разместившие на официальном сайте извещение о проведении открытого аукциона, вправе отказаться от его проведения не позднее чем за десять дней до даты окончания подачи заявок на участие в аукционе. **Извещение об отказе от проведения открытого аукциона** публикуется и размещается заказчиком, уполномоченным органом, специализированной организацией соответственно в течение пяти рабочих дней и двух дней со дня принятия решения об отказе от проведения открытого аукциона в порядке, установленном для опубликования и размещения на

официальном сайте извещения о проведении открытого аукциона. В течение двух рабочих дней со дня принятия указанного решения заказчик, уполномоченный орган обязаны направить соответствующие уведомления всем участникам размещения заказа, подавшим заявки на участие в аукционе. В случае, если установлено требование обеспечения заявки на участие в аукционе, заказчик, уполномоченный орган возвращают участникам размещения заказа денежные средства, внесенные в качестве обеспечения таких заявок, в течение пяти рабочих дней со дня принятия решения об отказе от проведения открытого аукциона.

Процесс подготовки и проведения открытого аукциона представлен на рис. 3.7.2.

Не допускается взимание с участников размещения заказа платы за участие в аукционе, за исключением платы за предоставление документации об аукционе. Заказчик, уполномоченный орган вправе установить **плату за предоставление документации об аукционе** в письменной форме, но при этом размер указанной платы не должен превышать расходы заказчика, уполномоченного органа на изготовление копии документации об аукционе и доставку ее лицу, подавшему заявление, посредством почтовой связи. Указание об установлении данного требования должно содержаться в извещении о проведении открытого аукциона. Предоставление документации об аукционе в форме электронного документа осуществляется без взимания платы.

Заказчиком, уполномоченным органом может быть установлено требование о внесении денежных средств в качестве **обеспечения заявки** на участие в аукционе. При этом размер обеспечения заявки на участие в аукционе должен составлять не более пяти процентов от начальной (максимальной) цены контракта (цены лота). В случае, если заказчиком, уполномоченным органом установлено требование обеспечения заявки на участие в аукционе, такое требование в равной мере распространяется на всех участников размещения заказа и указывается в документации об аукционе.

При проведении аукциона какие-либо переговоры заказчика, уполномоченного органа, специализированной организации или аукционной комиссии с участником размещения заказа не допускаются. В случае нарушения указанного положения аукцион может быть признан недействительным по иску заинтересованного лица в порядке, предусмотренном законодательством Российской Федерации.



Рис. 3.7.2. Процесс подготовки и проведения открытого аукциона

### 3.7.3. Документация об аукционе

**Документация об аукционе** разрабатывается заказчиком, уполномоченным органом или специализированной организацией и утверждается заказчиком, уполномоченным органом.

Документация об аукционе должна содержать требования, установленные заказчиком, уполномоченным органом, к качеству, техническим характеристикам товара, работ, услуг, требования к их безопасности, требования к функциональным характеристикам (потребительским свойствам) товара, к размерам, упаковке, отгрузке товара, требования к результатам работ и иные показатели, связанные с определением соответствия поставляемого товара, выполняемых работ, оказываемых услуг потребностям заказчика. В случае проведения аукциона на право заключить контракт на поставку полиграфической продукции, геральдических знаков, официальных символов, знаков отличия и различия, наград, форменной одежды, жетонов и удостоверений, сувенирной продукции документация об аукционе может содержать требование о соответствии поставляемых товаров образцу или макету товара либо изображению товара, на поставку которого размещается заказ, в трехмерном измерении.

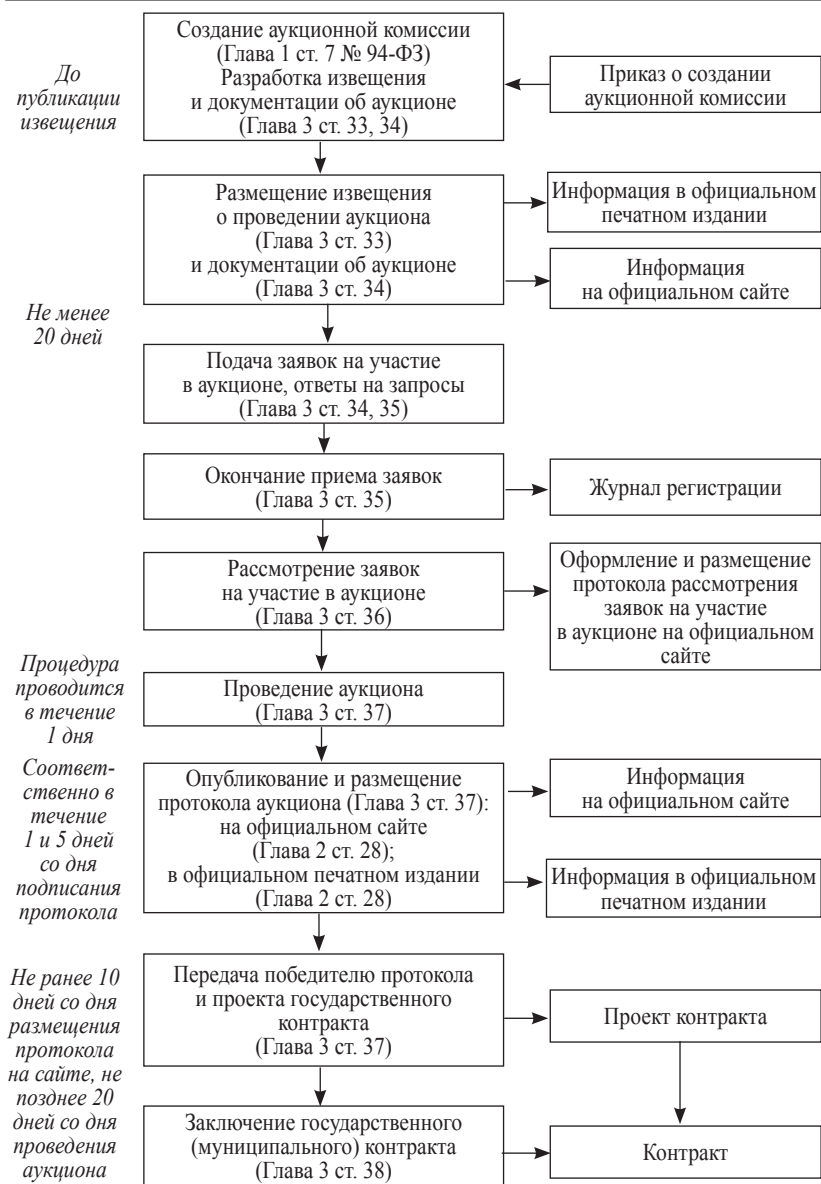
Не допускается включать в документацию об аукционе (в том числе в форме требований к качеству, техническим характеристикам товара, работ, услуг, требований к функциональным характеристикам (потребительским свойствам) товара) требования к участнику размещения заказа (в том числе требования к квалификации участника размещения заказа, включая наличие у участника размещения заказа опыта работы), а также требования к его деловой репутации, требования о наличии у участника размещения заказа производственных мощностей, технологического оборудования, трудовых, финансовых и других ресурсов, необходимых для производства товара, поставка которого является предметом контракта, выполнения работ, оказания услуг, являющихся предметом контракта, за исключением случаев, если возможность установления таких требований к участнику размещения заказа предусмотрена Федеральным законом.

Документация об аукционе может содержать **указание на товарные знаки**, при этом такие указания должны сопровождаться словами «или эквивалент», за исключением случаев несовместимости товаров, на которых размещаются другие товарные зна-

ки, и необходимости обеспечения взаимодействия таких товаров с товарами, используемыми заказчиком. Эквивалентность товаров определяется в соответствии с требованиями и показателями, устанавливаемыми в соответствии с ч. 2 ст. 34 Федерального закона.

В случае, если в документации об аукционе содержится указание на товарные знаки в отношении товаров, происходящих из иностранного государства или группы иностранных государств, в документации об аукционе также должно содержаться указание на товарный знак в отношении товара российского происхождения (при наличии информации о товаре российского происхождения, являющегося эквивалентом товара, происходящего из иностранного государства или группы иностранных государств).

Документация об аукционе не может содержать указание на знаки обслуживания, фирменные наименования, патенты, полезные модели, промышленные образцы, наименование места происхождения товара или наименование производителя, а также требования к товару, его производителю, информации, работам, услугам, если такие требования влекут за собой ограничение количества участников размещения заказа.

В случае проведения аукциона на право заключить контракт на поставку печатных изданий документация об аукционе может содержать указание на наименование печатного издания, автора, при этом слова «или эквивалент» не используются.

Документация об аукционе кроме указанного выше должна содержать следующие сведения:

- требования к содержанию, составу, оформлению и форме заявки на участие в аукционе, в том числе заявки, подаваемой в форме электронного документа, и инструкцию по ее заполнению;
- изображение товара, на поставку которого размещается заказ, в трехмерном измерении в случае, если в документации об аукционе содержится требование о соответствии поставляемого товара изображению товара, на поставку которого размещается заказ, в трехмерном измерении;
- изображение товара, на поставку которого размещается заказ, в трехмерном измерении, а также место, даты начала и окончания, порядок и график осмотра участниками размещения заказа образца или макета товара, на поставку которого размещается заказ, в случае, если в документации об аукционе

содержится требование о соответствии поставляемого товара образцу или макету товара, на поставку которого размещается заказ, и такой образец или макет не может быть приложен к документации об аукционе;

- требования к описанию участниками размещения заказа поставляемого товара, который является предметом аукциона, его функциональных характеристик (потребительских свойств), а также его количественных и качественных характеристик, требования к описанию участниками размещения заказа выполняемых работ, оказываемых услуг, которые являются предметом аукциона, их количественных и качественных характеристик;
- требования к сроку и (или) объему предоставления гарантий качества товара, работ, услуг, к обслуживанию товара, к расходам на эксплуатацию товара (при необходимости);
- место, условия и сроки (периоды) поставки товара, выполнения работ, оказания услуг;
- форму, сроки и порядок оплаты товара, работ, услуг;
- источник финансирования заказа;
- порядок формирования цены контракта (цены лота), т. е. с учетом или без учета расходов на перевозку, страхование, уплату таможенных пошлин, налогов и других обязательных платежей;
- сведения о валюте, используемой для формирования цены контракта и расчетов с поставщиками, исполнителями, подрядчиками;
- порядок применения официального курса иностранной валюты к рублю, установленного Центральным банком РФ и используемого при оплате заключенного государственного или муниципального контракта;
- требования к участникам размещения заказа, установленные в соответствии со ст. 11 Федерального закона;
- порядок, место, дату начала и дату окончания срока подачи заявок на участие в аукционе. Датой начала срока подачи заявок на участие в аукционе является день, следующий за днем опубликования в официальном печатном издании или размещения на официальном сайте извещения о проведении аукциона. Дата окончания срока подачи заявок на участие в аукционе соответствует дате начала рассмотрения заявок на участие в аукционе;

- порядок и срок отзыва заявок на участие в аукционе. Участник размещения заказа должен иметь возможность отзыва своей заявки в любое время до дня и времени начала рассмотрения заявок на участие в аукционе;
- формы, порядок, даты начала и окончания предоставления участникам размещения заказа разъяснений положений документации об аукционе в соответствии с требованиями Федерального закона;
- начальная (максимальная) цена контракта (цена лота), а также общая начальная (максимальная) цена запасных частей к технике, к оборудованию (с указанием начальной (максимальной) цены каждой запасной части) и начальная (максимальная) цена единицы услуги и (или) работы по техническому обслуживанию и (или) ремонту техники, оборудования, в том числе по замене указанных запасных частей в случае, если при проведении аукциона на право заключить государственный или муниципальный контракт на выполнение технического обслуживания или на ремонт техники, оборудования заказчик, уполномоченный орган не могут определить необходимое количество запасных частей к технике, к оборудованию и необходимый объем услуг и (или) работ; начальная (максимальная) цена единицы услуги в случае, если при проведении аукциона на право заключить государственный или муниципальный контракт на оказание услуг связи, юридических услуг заказчик, уполномоченный орган не могут определить необходимый объем таких услуг;
- величина понижения начальной цены контракта («шаг аукциона»);
- место, день и время начала рассмотрения заявок на участие в аукционе;
- место, дата и время проведения аукциона;
- перечень запасных частей к технике, к оборудованию в случае, если при проведении аукциона на право заключить государственный или муниципальный контракт на выполнение технического обслуживания и (или) на ремонт техники, оборудования невозможно определить необходимое количество запасных частей к технике, к оборудованию и необходимый объем услуг и (или) работ;
- срок, в течение которого победитель аукциона должен подписать проект государственного или муниципального кон-



тракта. Указанный срок должен составлять не менее чем десять дней (в случае проведения повторного аукциона на закупку лекарственных средств для федеральных нужд – не менее чем семь дней) со дня размещения на официальном сайте протокола аукциона, и, согласно требованиям ч. 4 ст. 528 ГК РФ, не более чем двадцать дней со дня проведения аукциона;

- возможность заказчика изменить количество поставляемых по контракту товаров по согласованию с поставщиком в ходе исполнения контракта не более чем на десять процентов;
- размер обеспечения заявки на участие в аукционе, срок и порядок внесения денежных средств в качестве обеспечения такой заявки, реквизиты счета для перечисления указанных денежных средств в случае установления заказчиком, уполномоченным органом требования обеспечения заявки на участие в аукционе;
- размер обеспечения исполнения государственного или муниципального контракта, срок и порядок его предоставления в случае, если заказчиком, уполномоченным органом установлено требование обеспечения исполнения контракта. Размер **обеспечения исполнения контракта** не может превышать тридцать процентов начальной (максимальной) цены контракта (цены лота), указанной в извещении о проведении открытого аукциона. В случае, если начальная (максимальная) цена контракта (цена лота) превышает 50 млн р., заказчик, уполномоченный орган обязаны установить требование обеспечения исполнения контракта в размере от 10 % до 30 % начальной (максимальной) цены контракта (цены лота), но не менее чем в размере аванса (если контрактом предусмотрена выплата аванса), или в случае, если размер аванса превышает тридцать процентов начальной (максимальной) цены контракта, в размере, не превышающем на 20 % размер аванса, но не менее чем размер аванса. Заказчик, уполномоченный орган вправе определить обязательства по государственному или муниципальному контракту, которые должны быть обеспечены;
- возможность заказчика увеличить количество поставляемого товара при заключении контракта по согласованию с участником, с которым заключается контракт, на сумму, не превышающую разницы между ценой контракта, предложенной

этим участником, и начальной (максимальной) ценой контракта (ценой лота). При этом цена единицы указанного товара не должна превышать цену единицы товара, определяемую как частное от деления цены контракта, предложенной участником аукциона, с которым заключается контракт, на количество товара, указанное в извещении о проведении открытого аукциона.

В случае, если в документации об аукционе содержится требование о соответствии поставляемого товара образцу или макету товара, на поставку которого размещается заказ, к документации об аукционе может быть приложен такой образец или макет товара. В этом случае указанный образец или макет товара будет являться неотъемлемой частью документации об аукционе.

К документации об аукционе должен быть приложен **проект государственного или муниципального контракта** (в случае проведения аукциона по нескольким лотам – проект контракта в отношении каждого лота), который является неотъемлемой частью документации об аукционе.

В случае принятия заказчиком, уполномоченным органом решения о проведении **осмотра образца или макета товара**, на поставку которого размещается заказ, заказчик, уполномоченный орган или специализированная организация в соответствии с датами, временем, графиком, указанными в документации об аукционе, организует без взимания платы проведение осмотра участниками размещения заказа указанного образца или макета товара. Проведение такого осмотра осуществляется не реже чем через каждые пять рабочих дней с даты размещения извещения о проведении аукциона на официальном сайте, но не позднее чем за два рабочих дня до даты окончания подачи заявок на участие в аукционе.

Сведения, содержащиеся в документации об аукционе, должны соответствовать сведениям, указанным в извещении о проведении открытого аукциона.

Заказчик, уполномоченный орган, специализированная организация обеспечивают размещение документации об аукционе на официальном сайте одновременно с размещением извещения о проведении открытого аукциона. Документация об аукционе должна быть доступна для ознакомления на официальном сайте без взимания платы.

Кроме того, со дня опубликования в официальном печатном издании или размещения на официальном сайте извещения о про-

ведении открытого аукциона заказчик, уполномоченный орган на основании заявления любого заинтересованного лица, поданного в письменной форме (в том числе в форме электронного документа) в течение двух рабочих дней со дня получения заявления обязаны предоставить такому лицу документацию об аукционе в порядке, указанном в извещении о проведении открытого аукциона. Заказчик, уполномоченный орган вправе установить плату за предоставление документации об аукционе, о чем следует указать в извещении о проведении открытого аукциона, при этом размер платы не должны превышать расходы заказчика, уполномоченного органа на изготовление копии документации об аукционе и доставку ее лицу, подавшему заявление, посредством почтовой связи. Предоставление документации об аукционе в форме электронного документа осуществляется без взимания платы.

Любой участник размещения заказа вправе направить в письменной форме (в том числе в форме электронного документа) заказчику, уполномоченному органу **запрос о разъяснении положений документации об аукционе**. В течение двух рабочих дней со дня поступления указанного запроса заказчик, уполномоченный орган обязаны направить в письменной форме (или в форме электронного документа) разъяснения положений документации об аукционе, если указанный запрос поступил к заказчику, в уполномоченный орган не позднее чем за пять дней до дня окончания подачи заявок на участие в аукционе.

В течение одного дня со дня направления разъяснений положений документации об аукционе по запросу участника размещения заказа такое разъяснение должно быть размещено заказчиком, уполномоченным органом, специализированной организацией на официальном сайте с указанием предмета запроса, но без указания участника размещения заказа, от которого поступил запрос. Разъяснение положений документации об аукционе не должно изменять ее суть.

Заказчик, уполномоченный орган по собственной инициативе или в соответствии с запросом участника размещения заказа вправе принять решение о **внесении изменений в документацию об аукционе** не позднее чем за пять дней до даты окончания подачи заявок на участие в аукционе. Изменение предмета аукциона не допускается. В течение пяти рабочих дней и в течение одного дня со дня принятия указанного решения такие изменения соответственно опубликовываются в официальном печатном

издании и размещаются заказчиком, уполномоченным органом, специализированной организацией в порядке, установленном для опубликования в официальном печатном издании и размещения на официальном сайте извещения о проведении открытого аукциона. В течение двух рабочих дней со дня принятия указанного решения такие изменения направляются заказными письмами или в форме электронных документов всем участникам размещения заказа, которым была предоставлена документация об аукционе. При этом срок подачи заявок на участие в аукционе должен быть продлен так, чтобы со дня опубликования в официальном печатном издании и размещения на официальном сайте изменений, внесенных в документацию об аукционе, до даты окончания подачи заявок на участие в аукционе такой срок составлял не менее чем пятнадцать дней. В случае проведения повторного аукциона на поставку лекарственных средств для федеральных нужд внесение изменений в документацию об аукционе не допускается.

### **3.7.4. Порядок подачи заявок на участие в аукционе**

Для участия в аукционе участник размещения заказа подает **заявку на участие в аукционе** в срок и по форме, которые установлены документацией об аукционе.

Заявка на участие в аукционе должна содержать:

- сведения и документы об участнике размещения заказа, подавшем такую заявку;
- фирменное наименование (наименование), сведения об организационно-правовой форме, о месте нахождения, почтовый адрес (для юридического лица), фамилию, имя, отчество, паспортные данные, сведения о месте жительства (для физического лица), номер контактного телефона;
- полученную не ранее чем за шесть месяцев до дня размещения на официальном сайте извещения о проведении открытого аукциона выписку из единого государственного реестра юридических лиц или нотариально заверенную копию такой выписки (для юридического лица), полученную не ранее чем за шесть месяцев до дня размещения на официальном сайте извещения о проведении открытого аукциона выписку из единого государственного реестра индивидуальных предпринимателей или нотариально заверенную копию такой выписки (для индивидуального предпринимателя), копии доку-

ментов, удостоверяющих личность (для иного физического лица), надлежащим образом заверенный перевод на русский язык документов о государственной регистрации юридического лица или государственной регистрации физического лица в качестве индивидуального предпринимателя в соответствии с законодательством соответствующего государства (для иностранного лица), полученные не ранее чем за шесть месяцев до дня размещения на официальном сайте извещения о проведении открытого аукциона;

- документ, подтверждающий полномочия лица на осуществление действий от имени участника размещения заказа – юридического лица (копия решения о назначении или об избрании либо приказа о назначении физического лица на должность, в соответствии с которым такое физическое лицо обладает правом действовать от имени участника размещения заказа без доверенности, т.е. выступать в роли руководителя). В случае, если от имени участника размещения заказа действует иное лицо, заявка на участие в аукционе должна содержать также доверенность на осуществление действий от имени участника размещения заказа, заверенную печатью участника размещения заказа (для юридических лиц) и подписанную руководителем участника размещения заказа или уполномоченным этим руководителем лицом, либо нотариальную копию доверенности. В случае, если указанная доверенность подписана уполномоченным руководителем участника размещения заказа лицом, заявка на участие в аукционе должна также содержать документ, подтверждающий полномочия такого лица;
- копии учредительных документов участника размещения заказа (для юридических лиц);
- решение об одобрении или о совершении крупной сделки или копия такого решения в случае, если требование о необходимости наличия такого решения для совершения крупной сделки установлено законодательством Российской Федерации, учредительными документами юридического лица и если для участника размещения заказа поставка товаров, являющихся предметом контракта, или внесение денежных средств в качестве обеспечения заявки на участие в аукционе, обеспечения исполнения контракта является крупной сделкой;

- сведения о функциональных характеристиках (потребительских свойствах) и качественных характеристиках товара, о качестве работ, услуг. В случаях, предусмотренных документацией об аукционе, также копии документов, подтверждающих соответствие товара, работ, услуг требованиям, установленным в соответствии с законодательством Российской Федерации, если в соответствии с законодательством Российской Федерации установлены требования к таким товарам, работам, услугам. Не допускается требовать предоставление указанных документов в случае, если в соответствии с законодательством Российской Федерации такие документы передаются вместе с товаром;
- документы, подтверждающие соответствие участника размещения заказа установленным требованиям и условиям допуска к участию в аукционе, или копии таких документов;
- документы, подтверждающие внесение денежных средств в качестве обеспечения заявки на участие в аукционе, в случае, если в извещении о проведении открытого аукциона содержится указание на требование обеспечения такой заявки (платежное поручение, подтверждающее перечисление денежных средств в качестве обеспечения заявки на участие в аукционе, или копия такого поручения);
- копии документов, подтверждающих соответствие участника размещения заказа требованиям, устанавливаемым законодательством Российской Федерации к лицам, осуществляющим поставки товаров, выполнение работ, оказание услуг, которые являются предметом аукциона, если такие требования установлены законодательством Российской Федерации и предусмотрены документацией об аукционе;
- документы, подтверждающие соответствие участника размещения заказа требованию обладания участниками размещения заказа исключительными правами на объекты интеллектуальной собственности, в случае, если такое требование установлено заказчиком, уполномоченным органом и если в связи с исполнением государственного или муниципального контракта заказчик приобретает права на объекты интеллектуальной собственности, за исключением случаев размещения заказа на создание произведения литературы или искусства (за исключением программ для ЭВМ, баз данных), исполнения, на финансирование проката или показа национального фильма;

- копии документов, подтверждающие соответствие участника размещения заказа требованиям о наличии у участников размещения заказа производственных мощностей, технологического оборудования, финансовых и трудовых ресурсов, необходимых для производства товаров, выполнения работ, оказания услуг, являющихся предметом заказа для нужд обороны страны и безопасности государства, в случае, если такие требования установлены Правительством Российской Федерации;
- копия разрешения на ввод объекта капитального строительства в эксплуатацию, копия акта приемки объекта капитального строительства, за исключением случая, если застройщик являлся лицом, осуществляющим строительство – в случае, если при размещении заказа на выполнение работ по строительству, реконструкции, капитальному ремонту объекта капитального строительства начальная (максимальная) цена контракта (цена лота) составляет 50 млн р. и более и если заказчиком, уполномоченным органом установлено требование выполнения участниками размещения заказа за последние пять лет, предшествующие дате окончания срока подачи заявок на участие в аукционе, работ по строительству, реконструкции, капитальному ремонту объекта капитального строительства, относящихся к той же группе, подгруппе или одной из нескольких групп, подгрупп работ, на выполнение которых размещается заказ, в соответствии с номенклатурой товаров, работ, услуг для государственных и муниципальных нужд, утверждаемой федеральным органом исполнительной власти, осуществляющим нормативное регулирование в сфере размещения заказов, стоимость которых составляет не менее чем двадцать процентов начальной (максимальной) цены контракта (цены лота), на право заключить который проводится аукцион. При этом учитывается стоимость всех выполненных участником размещения заказа (с учетом правопреимственности) работ по строительству, реконструкции, капитальному ремонту одного из объектов капитального строительства (по выбору участника размещения заказа);
- декларация соответствия участника размещения заказа требованиям непроведения ликвидации участника размещения заказа – юридического лица и отсутствия решения арбитражного суда о признании участника размещения за-

каза – юридического лица, индивидуального предпринимателя банкротом и об открытии конкурсного производства; неприостановлении деятельности участника размещения заказа в порядке, предусмотренном Кодексом Российской Федерации об административных правонарушениях (КоАП РФ), на день подачи заявки на участие в аукционе; отсутствия у участника размещения заказа задолженности по начисленным налогам, сборам и иным обязательным платежам в бюджеты любого уровня или государственные внебюджетные фонды за прошедший календарный год, размер которой превышает двадцать пять процентов балансовой стоимости активов участника размещения заказа по данным бухгалтерской отчетности за последний завершенный период (участник размещения заказа считается соответствующим установленному требованию в случае, если он обжалует наличие указанной задолженности в соответствии с законодательством Российской Федерации и решение по такой жалобе на день рассмотрения заявки на участие в аукционе не будет принято).

Требовать от участника размещения заказа иные документы или сведения, а также предоставления оригиналов документов не допускается.

Участник размещения заказа вправе подать только одну заявку в отношении каждого предмета аукциона (лота).

Участник размещения заказа подает заявку на участие в аукционе в письменной форме или в форме электронного документа.

Каждая заявка на участие в аукционе, поступившая в срок, указанный в документации об аукционе, регистрируется заказчиком, уполномоченным органом, специализированной организацией. По требованию участника размещения заказа, подавшего заявку на участие в аукционе, заказчик, уполномоченный орган, специализированная организация выдают расписку в получении такой заявки с указанием даты и времени ее получения. При получении заявки на участие в аукционе, поданной в форме электронного документа, заказчик, уполномоченный орган обязаны подтвердить в письменной форме или в форме электронного документа ее получение в течение одного рабочего дня со дня получения такой заявки.

Прием заявок на участие в аукционе прекращается в день начала рассмотрения заявок на участие в аукционе непосредствен-



но до срока начала рассмотрения заявок на участие в аукционе, указанного в документации об аукционе.

Полученные после окончания приема заявок на участие в аукционе заявки на участие в аукционе не рассматриваются и в тот же день возвращаются участникам размещения заказа, подавшим такие заявки. В случае, если было установлено требование обеспечения заявки на участие в аукционе, заказчик, уполномоченный орган обязаны вернуть внесенные в качестве обеспечения заявки на участие в аукционе денежные средства указанным участникам размещения заказа в течение пяти рабочих дней со дня подписания протокола аукциона.

Участник размещения заказа, подавший заявку на участие в аукционе, вправе отозвать такую заявку в любое время до дня и времени начала рассмотрения заявок на участие в аукционе. В случае, если было установлено требование обеспечения заявки на участие в аукционе, заказчик, уполномоченный орган обязаны вернуть внесенные в качестве обеспечения заявки на участие в аукционе денежные средства указанному участнику размещения заказа в течение пяти рабочих дней со дня поступления заказчику, в уполномоченный орган уведомления об отзыве заявки на участие в аукционе.

В случае если по окончании срока подачи заявок на участие в аукционе подана только одна заявка на участие в аукционе или не подана ни одна заявка на участие в аукционе, аукцион признается несостоявшимся. Если документацией об аукционе предусмотрено два и более лота, аукцион признается не состоявшимся только в отношении тех лотов, на которые подана только одна заявка на участие в аукционе или не подана ни одна заявка на участие в аукционе.

В случае если по окончании срока подачи заявок на участие в аукционе подана только одна заявка на участие в аукционе, указанная заявка рассматривается в обычном порядке. Если указанная заявка соответствует всем требованиям и условиям, предусмотренным документацией об аукционе, заказчик в течение трех рабочих дней со дня рассмотрения заявки на участие в аукционе обязан передать участнику размещения заказа, подавшему единственную заявку на участие в аукционе, проект контракта, прилагаемого к документации об аукционе. При этом государственный или муниципальный контракт заключается на условиях, предусмотренных документацией об аукционе, по начальной (макси-

мальной) цене контракта (цене лота), указанной в извещении о проведении открытого аукциона, а также после предоставления участником размещения заказа обеспечения контракта, если такое требование было установлено. Участник размещения заказа, подавший указанную заявку, не вправе отказаться от заключения государственного или муниципального контракта. Денежные средства, внесенные в качестве обеспечения заявки на участие в аукционе, возвращаются такому участнику размещения заказа в течение пяти рабочих дней со дня заключения с ним государственного или муниципального контракта. При непредставлении заказчику таким участником размещения заказа в срок, предусмотренный документацией об аукционе, подписанного контракта, а также обеспечения исполнения контракта в случае, если заказчиком, уполномоченным органом было установлено требование обеспечения исполнения контракта, такой участник размещения заказа признается уклонившимся от заключения государственного или муниципального контракта. В случае уклонения участника размещения заказа от заключения контракта денежные средства, внесенные в качестве обеспечения заявки на участие в аукционе, не возвращаются.

### **3.7.5. Порядок рассмотрения заявок на участие в аукционе**

**Срок рассмотрения заявок на участие в аукционе не может превышать десяти дней со дня окончания подачи заявок на участие в аукционе.**

Аукционная комиссия должна рассмотреть:

- соответствие представленных заявок на участие в аукционе требованиям, установленным документацией об аукционе;
- соответствие участников размещения заказа требованиям, установленным в соответствии со ст. 11 Федерального закона.

В случае выявления факта подачи одним участником размещения заказа двух и более заявок на участие в аукционе в отношении одного и того же лота при условии, что поданные ранее заявки таким участником не отозваны, все заявки на участие в аукционе такого участника размещения заказа, поданные в отношении данного лота, не рассматриваются и возвращаются такому участнику.

На основании результатов рассмотрения заявок на участие в аукционе аукционной комиссией принимается решение:

- о допуске к участию в аукционе участника размещения заказа и о признании участника размещения заказа, подавшего заявку на участие в аукционе, участником аукциона или
- об отказе в допуске участника размещения заказа к участию в аукционе в порядке и по основаниям, которые предусмотрены ст. 12 Федерального закона.

По результатам процедуры рассмотрения заявок оформляется **протокол рассмотрения заявок на участие в аукционе**, который ведется аукционной комиссией и подписывается всеми присутствующими на заседании членами аукционной комиссии и заказчиком, уполномоченным органом в день окончания рассмотрения заявок на участие в аукционе. Протокол должен содержать:

- сведения об участниках размещения заказа, подавших заявки на участие в аукционе;
- решение о допуске участника размещения заказа к участию в аукционе и признании его участником аукциона;
- решение об отказе в допуске участника размещения заказа к участию в аукционе с обоснованием такого решения.

Протокол рассмотрения заявок на участие в аукционе размещается заказчиком, уполномоченным органом, специализированной организацией в день окончания рассмотрения заявок на участие в аукционе на официальном сайте. Всем участникам размещения заказа, подавшим заявки на участие в аукционе, как признанным участниками аукциона, так и не допущенным к участию в аукционе, направляются уведомления о принятых аукционной комиссией решениях не позднее дня, следующего за днем подписания указанного протокола.

В случае, если было установлено требование обеспечения заявки на участие в аукционе, заказчик, уполномоченный орган обязаны вернуть внесенные в качестве обеспечения заявки на участие в аукционе денежные средства участнику размещения заказа, подавшему заявку на участие в аукционе и не допущенному к участию в аукционе, в течение пяти рабочих дней со дня подписания протокола рассмотрения заявок на участие в аукционе.

В случае, если на основании результатов рассмотрения заявок на участие в аукционе принято решение об отказе в допуске к участию в аукционе всех участников размещения заказа, подавших заявки на участие в аукционе, или о признании только одно-

го участника размещения заказа, подавшего заявку на участие в аукционе, участником аукциона, аукцион признается несостоявшимся. В случае, если документацией об аукционе предусмотрено два и более лота, аукцион признается несостоявшимся только в отношении того лота, решение об отказе в допуске к участию в котором принято относительно всех участников размещения заказа, подавших заявки на участие в аукционе в отношении этого лота, или решение о допуске к участию в котором и признании участником аукциона принято относительно только одного участника размещения заказа, подавшего заявку на участие в аукционе в отношении этого лота. При этом заказчик, уполномоченный орган в случае, если было установлено требование обеспечения заявки на участие в аукционе, обязаны вернуть внесенные в качестве обеспечения заявки на участие в аукционе денежные средства участникам размещения заказа, подавшим заявки на участие в аукционе и не допущенным к участию в аукционе в течение пяти рабочих дней со дня подписания протокола рассмотрения заявок на участие в аукционе, за исключением участника размещения заказа, признанного участником аукциона. Денежные средства, внесенные в качестве обеспечения заявки на участие в аукционе, возвращаются указанному участнику в течение пяти рабочих дней со дня заключения с ним государственного или муниципального контракта.

В случае, если аукцион признан несостоявшимся и только один участник размещения заказа, подавший заявку на участие в аукционе, признан участником аукциона, заказчик в течение трех рабочих дней со дня подписания протокола рассмотрения заявок на участие в аукционе обязан передать такому участнику аукциона проект контракта, прилагаемого к документации об аукционе. При этом государственный или муниципальный контракт заключается с учетом необходимости предоставления участником размещения заказа, признанным единственным участником аукциона, обеспечения исполнения контракта (в случае, если заказчиком, уполномоченным органом было установлено требование обеспечения исполнения контракта), а также на условиях, предусмотренных документацией об аукционе, по начальной (максимальной) цене контракта (цене лота), указанной в извещении о проведении аукциона. Такой участник аукциона не вправе отказаться от заключения государственного или муниципального контракта. Денежные средства, внесенные

в качестве обеспечения заявки на участие в аукционе, возвращаются такому участнику в течение пяти рабочих дней со дня заключения с ним государственного или муниципального контракта. Государственный или муниципальный контракт может быть заключен не ранее чем через десять дней со дня размещения на официальном сайте протокола рассмотрения заявок на участие в аукционе. При непредставлении заказчику таким участником аукциона в срок, предусмотренный документацией об аукционе, подписанного контракта, а также обеспечения исполнения контракта в случае, если заказчиком, уполномоченным органом было установлено требование обеспечения исполнения контракта, такой участник аукциона признается уклонившимся от заключения государственного или муниципального контракта. В случае уклонения участника аукциона от заключения контракта денежные средства, внесенные в качестве обеспечения заявки на участие в аукционе, не возвращаются.

### **3.7.6. Порядок проведения аукциона**

В аукционе могут участвовать только участники размещения заказа, признанные **участниками аукциона**. Заказчик, уполномоченный орган обязаны обеспечить участникам аукциона возможность принять непосредственное или через своих представителей участие в аукционе.

Аукцион проводится заказчиком, уполномоченным органом в присутствии членов аукционной комиссии, участников аукциона или их представителей.

Аукционист выбирается из числа членов аукционной комиссии путем открытого голосования членов аукционной комиссии большинством голосов.

Аукцион проводится путем снижения начальной (максимальной) цены контракта (цены лота), указанной в извещении о проведении открытого аукциона, на **«шаг аукциона»**.

«Шаг аукциона» устанавливается в размере пяти процентов начальной (максимальной) цены контракта (цены лота), указанной в извещении о проведении аукциона. В случае, если после трехкратного объявления последнего предложения о цене контракта ни один из участников аукциона не заявил о своем намерении предложить более низкую цену контракта, аукционист обязан снизить «шаг аукциона» на 0,5 процента начальной (максимальной) цены контракта (цены лота).

симальной) цены контракта (цены лота), но не ниже 0,5 процента начальной (максимальной) цены контракта (цены лота).

В случае, если в документации об аукционе указывалась общая начальная (максимальная) цена запасных частей к технике, к оборудованию (при размещении заказа на выполнение технического обслуживания или ремонта техники, оборудования), начальная (максимальная) цена единицы услуги (при размещении заказа на оказание услуг связи, юридических услуг), аукцион проводится путем снижения общей начальной (максимальной) цены запасных частей к технике, к оборудованию и начальной (максимальной) цены единицы услуги и (или) работы по техническому обслуживанию и (или) ремонту техники, оборудования (если при проведении аукциона на право заключить государственный или муниципальный контракт невозможно определить необходимое количество запасных частей к технике, к оборудованию и необходимый объем услуг и (или) работ) начальной цены единицы услуги, указанных в документации об аукционе, на «шаг аукциона». «Шаг аукциона» устанавливается в размере пяти процентов общей начальной (максимальной) цены запасных частей к технике, к оборудованию, начальной (максимальной) цены единицы услуги и изменяется в порядке, аналогичном рассмотренному выше.

**Аукцион** проводится в следующем порядке:

- аукционная комиссия непосредственно перед началом проведения аукциона регистрирует участников аукциона, явившихся на аукцион, или их представителей. В случае проведения аукциона по нескольким лотам аукционная комиссия перед началом каждого лота регистрирует участников аукциона, подавших заявки в отношении такого лота и явившихся на аукцион, или их представителей. При регистрации участникам аукциона или их представителям выдаются пронумерованные карточки;
- аукцион начинается с объявления аукционистом начала проведения аукциона (лота), номера лота (в случае проведения аукциона по нескольким лотам), предмета контракта, начальной (максимальной) цены контракта (лота) или общей начальной (максимальной) цены запасных частей к технике, к оборудованию, начальной цены единицы услуги, «шага аукциона», наименований участников аукциона, которые не явились на аукцион, наличия учреждений и предприятий уголовно-исполнительной системы и (или) организаций ин-

валидов в случае, если в документации об аукционе предусмотрены преимущества для таких участников аукциона, далее аукционист предлагает участникам аукциона заявлять свои предложения о цене контракта;

- участник аукциона после объявления аукционистом начальной (максимальной) цены контракта (цены лота) и цены контракта, сниженной в соответствии с «шагом аукциона» в установленном порядке, поднимает карточки в случае, если он согласен заключить контракт по объявленной цене;
- аукционист объявляет номер карточки участника аукциона, который первым поднял карточку после объявления аукционистом начальной (максимальной) цены контракта (цены лота) и цены контракта, сниженной в соответствии с «шагом аукциона» («текущей цены»), а также новую цену контракта, сниженную в соответствии с «шагом аукциона» в установленном порядке («расчетная цена» или «предлагаемая цена»), и «шаг аукциона», в соответствии с которым снижается цена;
- аукцион считается оконченным, если после трехкратного объявления аукционистом цены контракта ни один участник аукциона не поднял карточку. В этом случае аукционист объявляет об окончании проведения аукциона (лота), последнее и предпоследнее предложения о цене контракта, номер карточки и наименование победителя аукциона и участника аукциона, сделавшего предпоследнее предложение о цене контракта.

**Победителем аукциона** признается лицо, предложившее наиболее низкую цену контракта.

Рассмотрим **пример проведения открытого аукциона**. Пусть начальная (максимальная) цена контракта равна 1 млн р., «шаг аукциона» – пяти процентам (50 тыс. р.). Последовательность предложений цены контракта приведена в табл. 3.7.1.

В рассмотренном случае победителем открытого аукциона является участник № 1 (цена контракта 800 тыс. р.), участником, сделавшим предпоследнее предложение о цене контракта – участник № 2 (цена контракта 805 тыс. р.).

Если при проведении аукциона на право заключить контракт на оказание услуг по открытию и ведению банковских счетов, осуществлению расчетов по этим счетам цена контракта снижена до нуля, аукцион проводится на продажу права заключить государственный или муниципальный контракт. В этом случае по-

бедителем аукциона признается лицо, предложившее наиболее высокую цену права заключить государственный или муниципальный контракт.

При размещении заказа на выполнение технического обслуживания или ремонта техники, оборудования, а также на оказание услуг связи, юридических услуг, победителем аукциона признается лицо, предложившее наиболее низкую общую цену запасных частей к технике, к оборудованию, наиболее низкую цену единицы услуги. При заключении государственного или муниципального контракта на техническое обслуживание и (или) на ремонт техники, оборудования цена каждой запасной

Таблица 3.7.1

**Пример последовательности проведения открытого аукциона**

Шаг аукциона	«Текущая» цена, р.	«Предлагаемая» цена, р.	Участник, первым поднявший карточку
5 %	–	950 000	–
4,5 %	–	955 000	–
4 %	–	960 000	2
4 %	960 000	920 000	1
4 %	920 000	880 000	–
3,5 %	920 000	885 000	–
3 %	920 000	890 000	3
3 %	890 000	860 000	2
3 %	860 000	830 000	–
2,5 %	860 000	835 000	–
2 %	860 000	840 000	1
2 %	840 000	820 000	1
2 %	820 000	800 000	–
1,5 %	820 000	805 000	–
1 %	820 000	810 000	–
0,5 %	820 000	815 000	5
0,5 %	815 000	810 000	3
0,5 %	810 000	805 000	2
0,5 %	805 000	800 000	1
0,5 %	800 000	795 000	–



части к технике, к оборудованию, предусмотренной в перечне запасных частей, содержащемся в документации об аукционе, и цена единицы услуги и (или) работы по техническому обслуживанию и (или) ремонту техники, оборудования определяются путем снижения начальной (максимальной) цены каждой запасной части и начальной (максимальной) цены единицы услуги и (или) работы по техническому обслуживанию и (или) ремонту техники, оборудования пропорционально снижению общей начальной (максимальной) цены запасных частей к технике, к оборудованию и начальной (максимальной) цены единицы услуги и (или) работы по техническому обслуживанию и (или) ремонту техники, оборудования.

При проведении аукциона заказчик, уполномоченный орган в обязательном порядке осуществляют аудиозапись аукциона и ведут **протокол аукциона**, в котором должны содержаться сведения о месте, дате и времени проведения аукциона, об участниках аукциона, о начальной (максимальной) цене контракта (цене лота), последнем и предпоследнем предложениях о цене контракта, наименовании и месте нахождения (для юридического лица), фамилии, имени, отчестве, месте жительства (для физического лица) победителя аукциона и участника, который сделал предпоследнее предложение о цене контракта. Протокол подписывается заказчиком, уполномоченным органом, всеми присутствующими членами аукционной комиссии в день проведения аукциона. Протокол составляется в двух экземплярах, один из которых остается у заказчика, уполномоченного органа. Заказчик, уполномоченный орган в течение трех рабочих дней со дня подписания протокола передают победителю аукциона один экземпляр протокола и проект контракта, который составляется путем включения цены контракта, предложенной победителем аукциона, в проект контракта, прилагаемого к документации об аукционе.

Протокол аукциона размещается на официальном сайте заказчиком, уполномоченным органом, специализированной организацией в течение дня, следующего после дня подписания указанного протокола. При проведении аукциона на право заключить государственный или муниципальный контракт на поставку товаров, выполнение работ, оказание услуг для нужд субъекта Российской Федерации или муниципальных нужд указанный протокол также публикуется заказчиком, уполномоченным органом, специализированной организацией в официальном печатном из-

дании в течение пяти рабочих дней после дня подписания указанного протокола.

Любой участник аукциона вправе осуществлять аудио- и видеозапись аукциона.

Любой участник аукциона после размещения протокола аукциона вправе направить заказчику, в уполномоченный орган в письменной форме (в том числе в форме электронного документа) **запрос о разъяснении результатов аукциона**. Заказчик, уполномоченный орган в течение двух рабочих дней со дня поступления такого запроса в письменной форме или в форме электронного документа обязаны представить такому участнику аукциона соответствующие разъяснения.

В случае, если было установлено требование обеспечения заявки на участие в аукционе, заказчик, уполномоченный орган в течение пяти рабочих дней со дня подписания протокола аукциона обязаны возвратить внесенные в качестве обеспечения заявки на участие в аукционе денежные средства участникам аукциона, которые участвовали в аукционе, но не стали победителями аукциона, за исключением участника аукциона, который сделал предпоследнее предложение о цене контракта. Денежные средства, внесенные в качестве обеспечения заявки на участие в аукционе участником аукциона, который сделал предпоследнее предложение о цене контракта, возвращаются такому участнику аукциона в течение пяти рабочих дней со дня подписания государственного или муниципального контракта с победителем аукциона или с таким участником аукциона.

В случае, если один участник аукциона является одновременно победителем аукциона и участником аукциона, сделавшем предпоследнее предложение о цене контракта, при уклонении указанного участника аукциона от заключения контракта в качестве победителя аукциона денежные средства, внесенные таким участником в качестве обеспечения заявки на участие в аукционе, не возвращаются.

В случае, если в аукционе участвовал один участник или при проведении аукциона не присутствовал ни один участник аукциона, или в случае, если в связи с отсутствием предложений о цене контракта, предусматривающих более низкую цену контракта, чем начальная (максимальная) цена контракта (цена лота), «шаг аукциона» снижен до минимального размера (0,5 % начальной (максимальной) цены контракта (цены лота)) и после трехкрат-

ного объявления предложения о начальной (максимальной) цене контракта (цене лота) не поступило ни одно предложение о цене контракта, которое предусматривало бы более низкую цену контракта, аукцион признается несостоявшимся. В случае, если документацией об аукционе предусмотрено два и более лота, решение о признании аукциона несостоявшимся принимается в отношении каждого лота отдельно.

В случае, если в аукционе участвовал один участник, заказчик в течение трех рабочих дней со дня подписания протокола аукциона обязан передать единственному участнику аукциона прилагаемый к документации об аукционе проект контракта. При этом государственный или муниципальный контракт заключается на условиях, предусмотренных документацией об аукционе, по начальной (максимальной) цене контракта (цене лота), указанной в извещении о проведении открытого аукциона, или по согласованной с указанным участником аукциона цене контракта, не превышающей начальной (максимальной) цены контракта (цены лота). Если заказчиком, уполномоченным органом было установлено требование обеспечения исполнения контракта, единственный участник аукциона обязан предоставить такое обеспечение.

Единственный участник аукциона не вправе отказаться от заключения государственного или муниципального контракта. Денежные средства, внесенные в качестве обеспечения заявки на участие в аукционе, возвращаются такому участнику аукциона в течение пяти рабочих дней со дня заключения с ним государственного или муниципального контракта. При непредставлении заказчику таким участником аукциона в срок, предусмотренный документацией об аукционе, подписанного контракта, а также обеспечения исполнения контракта в случае, если заказчиком, уполномоченным органом было установлено требование обеспечения исполнения контракта, такой участник аукциона признается уклонившимся от заключения государственного или муниципального контракта. В случае уклонения участника аукциона от заключения контракта денежные средства, внесенные в качестве обеспечения заявки на участие в аукционе, не возвращаются.

Любой участник аукциона вправе обжаловать результаты аукциона в порядке, предусмотренном главой 8 «Обеспечение защиты прав и законных интересов участников размещения заказа» Федерального закона № 94-ФЗ.

Протоколы, составленные в ходе проведения аукциона, заявки на участие в аукционе, документация об аукционе, изменения, внесенные в документацию об аукционе, и разъяснения документации об аукционе, а также аудиозапись аукциона хранится заказчиком, уполномоченным органом не менее чем три года.

### **3.7.7. Заключение государственного или муниципального контракта по результатам проведения аукциона**

**Государственный или муниципальный контракт** может быть заключен не ранее чем через десять дней со дня размещения на официальном сайте протокола аукциона, а при проведении закрытого аукциона – со дня подписания протокола аукциона.

Если победитель аукциона или участник аукциона, который сделал предпоследнее предложение о цене контракта, в срок, предусмотренный документацией об аукционе, не представил заказчику подписанный контракт, проект которого был передан победителю в течение трех рабочих дней со дня подписания протокола аукциона (или же, в случае уклонения победителя от заключения контракта, участнику аукциона, сделавшему предпоследнее предложение о цене контракта, причем сроки передачи ему проекта контракта в Федеральном законе не указаны), а также обеспечение исполнения контракта в случае, если заказчиком, уполномоченным органом было установлено требование обеспечения исполнения контракта, победитель аукциона или участник аукциона, который сделал предпоследнее предложение о цене контракта, признается уклонившимся от заключения государственного или муниципального контракта. Победитель аукциона на право заключить контракт на оказание услуг по открытию и ведению банковских счетов признается уклонившимся от заключения контракта также в случае неоплаты таким участником в установленные сроки цены права на заключение контракта.

Если победитель аукциона признан уклонившимся от заключения государственного или муниципального контракта, заказчик вправе обратиться в суд с требованием о понуждении победителя аукциона заключить контракт, а также о возмещении убытков, причиненных уклонением от заключения контракта, либо заключить государственный или муниципальный контракт с участником аукциона, который сделал предпоследнее предложение о цене контракта. Заказчик также вправе заключить кон-

тракт с участником аукциона, который сделал предпоследнее предложение о цене контракта, при отказе от заключения контракта с победителем аукциона в случаях, когда заказчик обязан (в соответствии с требованиями ч. 3 ст. 9 Федерального закона) отказаться от заключения контракта с победителем аукциона в случае установления факта несоответствия победителя аукциона требованиям, предъявляемым Федеральным законом к участнику размещения заказа.

Заключение государственного или муниципального контракта для участника аукциона, который сделал предпоследнее предложение о цене контракта, является обязательным. В случае уклонения победителя аукциона или участника аукциона, с которым заключается контракт, денежные средства, внесенные ими в качестве обеспечения заявки на участие в аукционе, не возвращаются. В случае уклонения участника аукциона, который сделал предпоследнее предложение о цене контракта, от заключения контракта заказчик вправе обратиться в суд с требованием о понуждении такого участника аукциона заключить контракт, а также о возмещении убытков, причиненных уклонением от заключения контракта, или принять решение о признании аукциона несостоявшимся.

В случае, если заказчик отказался в связи с установлением факта несоответствия победителя аукциона требованиям, предъявляемым Федеральным законом к участнику размещения заказа (согласно ч. 3 ст. 9 Федерального закона) от заключения контракта с победителем аукциона и с участником аукциона, который сделал предпоследнее предложение о цене контракта, аукцион признается несостоявшимся.

Государственный или муниципальный контракт заключается на условиях, указанных в извещении о проведении открытого аукциона и документации об аукционе, по цене, предложенной победителем аукциона, либо в случае заключения государственного или муниципального контракта с участником аукциона, который сделал предпоследнее предложение о цене контракта, по цене, предложенной таким участником. В случае, если в извещении о проведении открытого аукциона предусмотрены преимущества для учреждений, предприятий уголовно-исполнительной системы и (или) организаций инвалидов и победителем аукциона признано такое учреждение, предприятие или такая организация, государственный или муниципальный контракт по требованию указанных участников аукциона заключается по цене, предложенной указан-

ными участниками аукциона, с учетом преимущества в отношении цены контракта, но не выше начальной (максимальной) цены контракта (цены лота), указанной в извещении о проведении открытого аукциона. В случае, если государственный или муниципальный контракт заключается с физическим лицом, государственный или муниципальный заказчик, если иное не предусмотрено документацией об аукционе, уменьшает цену контракта, предложенную таким лицом, на размер налоговых платежей, связанных с оплатой такого контракта, за исключением индивидуальных предпринимателей и иных лиц, занимающихся частной практикой.

Если заказчиком, уполномоченным органом было установлено требование обеспечения исполнения контракта, государственный или муниципальный контракт заключается только после предоставления победителем аукциона или участником аукциона, с которым заключается контракт в случае уклонения победителя аукциона от заключения контракта, безотзывной банковской гарантии, выданной банком или иной кредитной организацией, договора поручительства или передачи заказчику в залог денежных средств, в том числе в форме вклада (депозита), в размере обеспечения исполнения контракта, указанном в документации об аукционе.

В случае, если обеспечением исполнения контракта является договор поручительства, поручителем должно выступать юридическое лицо, государственная регистрация которого осуществлена в установленном порядке на территории Российской Федерации и которое соответствует следующим требованиям:

1) капитал и резервы поручителя, указанные в соответствующем разделе бухгалтерской отчетности, должны составлять не менее чем 300 млн р. и превышать размер поручительства не менее чем в десять раз;

2) чистая прибыль поручителя, указанная в соответствующем разделе бухгалтерской отчетности, должна превышать не менее чем в три раза размер поручительства или размер чистой прибыли поручителя должен составлять более чем 100 млн р.;

3) стоимость основных средств (в части зданий) поручителя, указанная в соответствующем разделе бухгалтерской отчетности, должна составлять не менее чем 300 млн р. и превышать не менее чем в десять раз размер поручительства или стоимость указанных основных средств (в части зданий) должна составлять более чем 1 млрд р.

Соответствие поручителя установленным требованиям определяется по данным бухгалтерской отчетности за два последних

отчетных года или, если договор поручительства заключен до истечения срока представления годовой отчетности, установленной законодательством Российской Федерации о бухгалтерском учете, по выбору поручителя по данным бухгалтерской отчетности за два отчетных года, предшествующих последнему отчетному году. При этом соответствие поручителя установленным требованиям определяется по данным бухгалтерской отчетности за каждый отчетный год.

В случае, если обеспечением исполнения контракта является договор поручительства, контракт может быть заключен только после предоставления участником аукциона, с которым заключается контракт, одновременно с договором поручительства соответствующих копий бухгалтерских отчетностей поручителя, представленных в налоговый орган в установленном порядке, а также документов в отношении поручителя, указанных в подпунктах «в» и «г» п. 1 ч. 2 ст. 35 Федерального закона и подтверждающих его полномочия. Все листы предоставляемых документов должны быть прошиты, скреплены печатью поручителя и подписаны уполномоченным лицом поручителя. Соблюдение указанных требований подтверждает подлинность и достоверность предоставленных документов, сведений поручителя.

Способ обеспечения исполнения обязательства из перечисленных определяется таким участником аукциона, с которым заключается контракт самостоятельно.

Если победителем аукциона или участником аукциона, с которым заключается контракт, является бюджетное учреждение и заказчиком, уполномоченным органом было установлено требование обеспечения исполнения контракта, предоставление обеспечения исполнения контракта не требуется.

Если в аукционной документации было установлено требование обеспечения заявки на участие в аукционе, денежные средства, внесенные в качестве обеспечения заявки на участие в аукционе, возвращаются победителю аукциона в течение пяти рабочих дней со дня заключения с ним государственного или муниципального контракта. Денежные средства, внесенные в качестве обеспечения заявки на участие в аукционе, возвращаются участнику аукциона, с которым заключается контракт, в течение пяти рабочих дней со дня заключения государственного или муниципального контракта с победителем аукциона или с которым заключается контракт (в случае уклонения победителя от заключения контракта).

### 3.7.8. Особенности проведения закрытого аукциона

Процедуры проведения **закрытого аукциона** (рис. 3.7.3) аналогичны процедурам проведения открытого аукциона при обязательном учете положений и требований ст. 39 «Особенности проведения закрытого аукциона» Федерального закона.

Закрытый аукцион проводится по согласованию с уполномоченным на осуществление контроля в сфере размещения заказов федеральным органом исполнительной власти. Согласование проведения закрытого аукциона осуществляется в порядке, установленном федеральным органом исполнительной власти, осуществляющим нормативное правовое регулирование в сфере размещения заказов. При этом срок такого согласования не должен быть более чем десять рабочих дней со дня поступления обращения о согласовании проведения закрытого аукциона.

Вместо опубликования в официальном печатном издании и размещения на официальном сайте извещений о проведении аукциона, заказчик, уполномоченный орган не позднее чем за двадцать дней до окончания срока подачи заявок на участие в аукционе направляют в письменной форме **приглашения принять участие в закрытом аукционе** лицам, которые удовлетворяют требованиям, предусмотренным Федеральным законом, имеют доступ к сведениям, составляющим государственную тайну, и способны осуществить поставки товаров, выполнение работ, оказание услуг, являющихся предметом аукциона. В указанных приглашениях должны содержаться сведения, аналогичные сведениям, содержащимся в извещении о проведении аукциона. Заказчик, уполномоченный орган не позднее чем за двадцать дней до окончания срока подачи заявок на участие в аукционе направляют в уполномоченный на осуществление контроля в сфере размещения заказов федеральный орган исполнительной власти все приглашения принять участие в закрытом аукционе.

Документация об аукционе, изменения, внесенные в нее, а также разъяснения документации об аукционе не подлежат опубликованию в средствах массовой информации и размещению в сети «Интернет».

При проведении закрытого аукциона не допускается представлять заявки на участие в аукционе в форме электронных документов, а также предоставлять документацию об аукционе, изменения, внесенные в нее, направлять запросы о разъяснениях положений





Рис. 3.7.3. Процедура проведения закрытого аукциона

документации об аукционе и предоставлять такие разъяснения в форме электронных документов. Разъяснения положений документации об аукционе должны быть доведены в письменной форме заказчиком, уполномоченным органом до сведения всех участников размещения заказа, которым предоставлена документация об аукционе, с указанием предмета запроса, но без указания участника размещения заказа, от которого поступил запрос.

Составляются дополнительные копии протокола рассмотрения заявок и протокола аукциона, при этом заказчик, уполномоченный орган не позднее дня, следующего после подписания каждого из протоколов, направляет по одной дополнительной копии данных протоколов в уполномоченный на осуществление контроля в сфере размещения заказов федеральный орган исполнительной власти.

Протоколы, составленные в ходе проведения закрытого аукциона, а также информация, полученная в ходе проведения закрытого аукциона, не подлежит опубликованию в средствах массовой информации и размещению в сети Интернет. При проведении закрытого аукциона не допускается осуществлять аудио- и видеозапись.

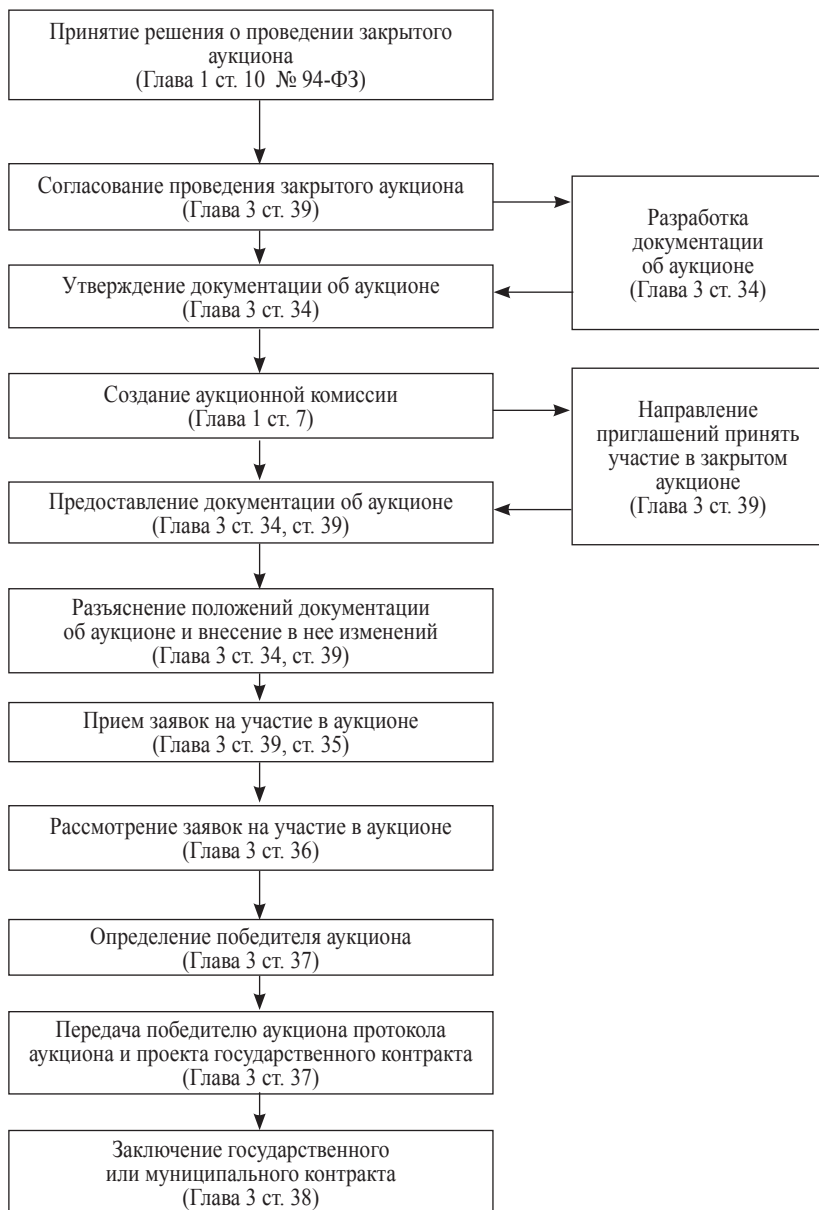
### ***3.7.9. Последствия признания аукциона несостоявшимся***

В случаях, если аукцион признан несостоявшимся и государственный или муниципальный контракт не заключен с единственным участником аукциона или участником размещения заказа, который подал единственную заявку на участие в аукционе (при наличии таких участников), заказчик, уполномоченный орган вправе объявить о проведении повторного аукциона, либо направить документы о проведении аукциона и признании его несостоявшимся в уполномоченные на осуществление контроля в сфере размещения заказов федеральный орган исполнительной власти (при размещении заказов на поставки товаров, выполнение работ, оказание услуг для федеральных нужд), орган исполнительной власти субъекта Российской Федерации (при размещении заказов на поставки товаров, выполнение работ, оказание услуг для нужд субъекта Российской Федерации или нужд муниципального образования). По согласованию с указанным органом заказчик может принять решение о размещении заказа у единственного поставщика (исполнителя, подрядчика). При этом государствен-

ный или муниципальный контракт должен быть заключен на условиях, предусмотренных документацией об аукционе, цена такого контракта не должна превышать начальную (максимальную) цену контракта (цену лота), указанную в извещении о проведении открытого аукциона. В случае, если аукцион признан несостоявшимся ввиду отказа заказчика от заключения контракта с победителем аукциона и с участником аукциона, который сделал предпоследнее предложение о цене контракта, в связи с установлением факта несоответствия победителя аукциона требованиям, предъявляемым Федеральным законом к участнику размещения заказа (согласно ч. 3 ст. 9 Федерального закона) и контракт заключается с единственным поставщиком (исполнителем, подрядчиком), такой контракт должен быть заключен на условиях, предусмотренных документацией об аукционе, и цена такого контракта не должна превышать наиболее низкую цену контракта, предложенную при проведении аукциона. Порядок согласования возможности заключения государственного или муниципального контракта с единственным поставщиком (исполнителем, подрядчиком) устанавливается федеральным органом исполнительной власти, осуществляющим нормативное правовое регулирование в сфере размещения заказов. При этом срок указанного согласования должен быть не более чем десять рабочих дней со дня поступления обращения о согласовании возможности заключения государственного или муниципального контракта с единственным поставщиком (исполнителем, подрядчиком).

В случае объявления о проведении повторного аукциона заказчик, уполномоченный орган вправе изменить условия аукциона.

В случае, если аукцион на поставку лекарственных средств для федеральных нужд признан несостоявшимся в связи с отсутствием заявок на участие в аукционе или на основании результатов рассмотрения заявок на участие в аукционе принято решение об отказе в допуске к участию в аукционе всех участников размещения заказа, подавших заявки на участие в аукционе, заказчик, уполномоченный орган могут, кроме решений, представленных выше, также объявить о проведении повторного аукциона на условиях, указанных в извещении о проведении аукциона и документации об аукционе, признанном несостоявшимся, за исключением пропорционального уменьшения объема лекарственных средств и пропорционального снижения начальной (максимальной) цены контракта.

## **3.8. Размещение заказа путем проведения открытого аукциона в электронной форме**

### **3.8.1. Особенности проведения открытого аукциона в электронной форме**

Переход на проведение электронных торгов как основного способа размещения государственного и муниципального заказа с 1 января 2011 года преследует цели:

- внедрения системы электронного документооборота в органах государственной власти и муниципального самоуправления;
- снижения уровня коррупции и устранения возможности недобросовестных действий (в том числе сговоров) участников размещения заказа.

Федеральным законом от 08.05.2009 № 93-ФЗ введена в действие **глава 3.1 «Размещение заказа путем проведения открытого аукциона в электронной форме»**, определяющая новый порядок размещения заказа путем проведения открытого аукциона в электронной форме («электронного аукциона»). В свою очередь статья 41 Федерального закона «Порядок проведения открытого аукциона в электронной форме» утратила силу с 1 июля 2010 года.

Глава 3.1 определяет разные сроки проведения отдельных процедур в случае, когда начальная (максимальная) цена контракта не превышает 3 млн р. и в случае, когда начальная (максимальная) цена контракта выше 3 млн р. В первом случае закупки путем проведения открытого аукциона в электронной форме можно осуществить быстрее («ускоренный способ»), чем во втором («обычный способ»). **Классификация** возможных на сегодняшний день **способов проведения открытых аукционов в электронной форме** приведена на рис. 3.8.1.

Распоряжением Правительства Российской Федерации от 17 декабря 2009 г. № 1996-р был утвержден перечень товаров, работ, услуг, размещение заказов соответственно на поставки, выполнение, оказание которых осуществляется федеральными государственными заказчиками путем проведения открытого аукциона в электронной форме с 1 января 2010 года по 30 июня 2010 года. С 1 июля 2010 года федеральные государственные заказчики во всех предусмотренных законодательством случаях выбора открытого аукциона, в качестве способа размещения заказа обяза-



Рис. 3.8.1. Классификация возможных способов проведения открытых аукционов в электронной форме

ны проводить открытые аукционы только в электронной форме. Применение процедур открытого конкурса или открытого аукциона не допускается. Заказчики субъектов федерации или муниципальные заказчики до 1 января 2011 года вправе проводить как открытые аукционы, так и открытые аукционы в электронной форме. С 1 января 2011 года открытые аукционы в «обычной форме» проводиться не будут.

В соответствии с главой 3.1 Федерального закона под **открытым аукционом в электронной форме** на право заключить государственный или муниципальный контракт понимается открытый аукцион, проведение которого обеспечивается оператором электронной площадки на сайте в сети Интернет в установленном главой 3.1 Федерального закона порядке.

**Электронная площадка** – сайт в сети Интернет, на котором проводятся открытые аукционы в электронной форме. **Оператором электронной площадки** является юридическое лицо (независимо от его организационно-правовой формы, формы собственности, места нахождения и места происхождения капитала) или физическое лицо в качестве индивидуального предпринимателя, государственная регистрация которых осуществлена в установленном порядке на территории Российской Федерации, которые владеют электронной площадкой, необходимыми для ее функционирования программно-аппаратными средствами и обеспечивают проведение открытых аукционов в электронной форме в соответствии с законодательством Российской Федерации о размещении заказов. Таким образом, открытый аукцион в электронной форме предусматривает необходимость привлечения дополнительного участника размещения заказа – оператора электронной площадки.

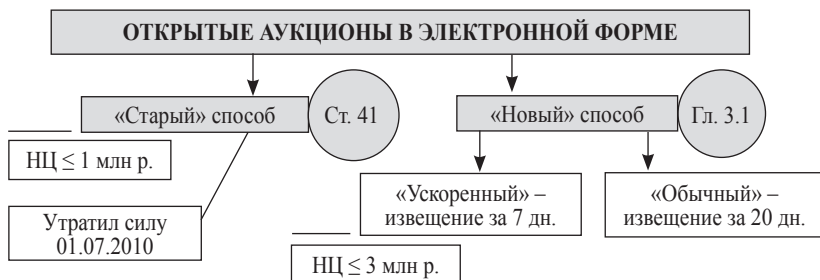
Оператор электронной площадки не может взимать плату с заказчика, уполномоченного органа, со специализированной организации за проведение открытого аукциона в электронной форме. Также недопустимо взимание платы с участников размещения заказа за аккредитацию на электронной площадке и за участие в открытом аукционе в электронной форме, за исключением платы, взимаемой с лица, с которым заключается государственный или муниципальный контракт, в случаях, предусмотренных главой 3.1. Федерального закона.

До 1 января 2011 года документы и сведения, подлежащие размещению на официальном сайте в сети Интернет, размещаются заказчиком, уполномоченным органом, специализированной организацией на электронной площадке, на которой планируется проведение открытого аукциона в электронной форме.

Министерство экономического развития РФ совместно с Федеральной антимонопольной службой в декабре 2009 года провели отбор пяти электронных площадок, на которых проводятся открытые аукционы в электронной форме в соответствии с главой 3.1 Федерального закона. К числу этих площадок относятся «Единая электронная торговая площадка» (*roseltorg.ru*), «Сбербанк – автоматизированная система торгов» (*sberbank-ast.ru*) и «Система электронных торгов» (*zakazrf.ru*) – эти электронные площадки уже функционируют с середины 2009 года в «пилотном» режиме, а также «ММВБ – Информационные технологии» и «Индексное агентство РТС», функционирование которых еще не осуществляется.

Заказчиком, уполномоченным органом должно быть установлено требование **обеспечения заявки на участие в открытом аукционе в электронной форме**. *Размер обеспечения заявки* должен находиться в пределах от 0,5 % до 5 % начальной (максимальной) цены контракта (цены лота). Требование обеспечения заявки на участие в открытом аукционе в равной мере распространяется на всех участников размещения заказа и указывается в документации об открытом аукционе в электронной форме.

При проведении открытого аукциона в электронной форме какие-либо переговоры заказчика, уполномоченного органа, специализированной организации, оператора электронной площадки с участником размещения заказа не допускаются в случае, если в результате таких переговоров создаются преимущественные условия для участия в открытом аукционе в электронной форме

и (или) условия для разглашения конфиденциальных сведений. В случае нарушения указанного положения открытый аукцион может быть признан недействительным по иску заинтересованного лица в порядке, установленном законодательством Российской Федерации.

В случае, если открытый аукцион в электронной форме признан несостоявшимся и государственный или муниципальный контракт не заключен с участником размещения заказа, который подал единственную заявку на участие в открытом аукционе в электронной форме или который признан единственным участником открытого аукциона (при наличии таких участников), применяются процедуры, аналогичные процедурам, проводимым в случае признания открытого аукциона несостоявшимся (в соответствии с чч. 1 и 2 ст. 40 настоящего Федерального закона).

При направлении оператором электронной площадки заказчику, в уполномоченный орган, специализированную организацию документов и сведений в форме электронных документов, полученных от имени участника размещения заказа, до подведения итогов открытого аукциона в электронной форме оператор электронной площадки обязан обеспечить конфиденциальность сведений об участнике размещения заказа, направившем такие документы в порядке, установленном условиями функционирования электронных площадок.

Документооборот между заказчиком, уполномоченным органом, специализированной организацией и участником размещения заказа, связанный с проведением открытого аукциона в электронной форме, осуществляется через электронную площадку.

При проведении процедур открытого аукциона в электронной форме допустимы только электронные документы. Требования к электронным документам устанавливаются Федеральными законами «Об информации, информационных технологиях и о защите информации» № 149-ФЗ от 27.07.2006 и «Об электронной цифровой подписи» № 1-ФЗ от 10.01.2002. В соответствии с законодательством Российской Федерации **электронными документами** являются документы, имеющие электронную цифровую подпись и переданные посредством сети «Интернет». Государственные и муниципальные заказчики получают сертификаты ключей электронной цифровой подписи в Территориальных органах Федерального казначейства в соответствии с письмом Федерального казначейства от 19.07.2010 № 42-7.4-05/1.5-449 «О выдаче серти-

фикатов ключей ЭЦП государственным и муниципальным организациям».

Документы и сведения, связанные с проведением открытого аукциона в электронной форме и полученные или направленные оператором электронной площадки в электронной форме хранятся оператором электронной площадки в соответствии с условиями функционирования электронных площадок.

### **3.8.2. Аккредитация участников размещения заказа на электронной площадке**

Для обеспечения доступа к участию в открытых аукционах в электронной форме оператор электронной площадки осуществляет **аккредитацию участников размещения заказа**.

Все связанные с получением аккредитации на электронной площадке и проведением открытых аукционов в электронной форме документы и сведения направляются или размещаются на официальном сайте или электронной площадке участником размещения заказа, заказчиком, уполномоченным органом, специализированной организацией, оператором электронной площадки, уполномоченным на осуществление контроля в сфере размещения заказов федеральным органом исполнительной власти в форме **электронных документов**.

Указанные документы и сведения должны быть подписаны **электронной цифровой подписью** лица, имеющего право действовать от имени соответственно участника размещения заказа, заказчика, уполномоченного органа, уполномоченного на осуществление контроля в сфере размещения заказов федерального органа исполнительной власти. В случае, если данные документы и сведения направляются специализированной организацией либо размещаются ею на официальном сайте или электронной площадке, такие документы и сведения должны быть подписаны электронной цифровой подписью лица, имеющего право действовать от имени заказчика, уполномоченного органа, или лица, имеющего право действовать от имени специализированной организации соответственно. Документы и сведения, направляемые в форме электронных документов оператором электронной площадки участнику размещения заказа, заказчику, в уполномоченный орган или размещаемые оператором электронной площадки на электронной площадке, должны быть подписаны электронной



цифровой подписью лица, имеющего право действовать от имени оператора электронной площадки, либо заверены оператором электронной площадки с помощью программных средств.

Наличие электронной цифровой подписи ответственных лиц и заверение электронных документов оператором электронной площадки с помощью программных средств означают, что документы и сведения, поданные в форме электронных документов, направлены от имени соответственно участника размещения заказа, оператора электронной площадки, заказчика, уполномоченного органа, специализированной организации, уполномоченного на осуществление контроля в сфере размещения заказов федерального органа исполнительной власти, а также означают подлинность и достоверность таких документов и сведений.

Для получения аккредитации участник размещения заказа представляет оператору электронной площадки следующие документы и сведения:

1) заявление участника размещения заказа о его аккредитации на электронной площадке;

2) копию выписки из единого государственного реестра юридических лиц (для юридических лиц), копию выписки из единого государственного реестра индивидуальных предпринимателей (для индивидуальных предпринимателей), полученные не ранее чем за шесть месяцев до дня обращения с заявлением участника размещения заказа о его аккредитации на электронной площадке, копии документов, удостоверяющих личность (для физических лиц), надлежащим образом заверенный перевод на русский язык документов о государственной регистрации юридического лица или физического лица в качестве индивидуального предпринимателя в соответствии с законодательством соответствующего государства (для иностранных лиц);

3) копии учредительных документов участника размещения заказа (для юридических лиц);

4) копии документов, подтверждающих полномочия лица на получение аккредитации от имени участника размещения заказа – юридического лица (решение о назначении или об избрании лица на должность, в соответствии с которым такое лицо обладает правом действовать от имени участника размещения заказа – юридического лица без доверенности для получения аккредитации (далее – руководитель). В случае, если от имени участника размещения заказа действует иное лицо, также должна представляться доверен-

ность на осуществление действий от имени участника размещения заказа, заверенная печатью такого участника размещения заказа и подписанная руководителем или уполномоченным им лицом. В случае, если указанная доверенность подписана лицом, уполномоченным руководителем, должна представляться копия документа, подтверждающего полномочия этого лица;

5) копии документов, подтверждающих полномочия руководителя. В случае, если от имени участника размещения заказа действует иное лицо, также представляются доверенности, выданные физическому лицу или физическим лицам на осуществление действий от имени участника размещения заказа по участию в открытых аукционах в электронной форме (в том числе на регистрацию на открытых аукционах), заверенные печатью участника размещения заказа и подписанные руководителем или уполномоченным им лицом. В случае, если такая доверенность подписана лицом, уполномоченным руководителем, должна представляться копия документа, подтверждающего полномочия данного лица, заверенная печатью участника размещения заказа и подписанная руководителем участника размещения заказа;

6) заявление об открытии счета оператором электронной площадки для проведения операций по обеспечению участия в открытых аукционах в электронной форме, подписанное уполномоченным лицом;

7) идентификационный номер налогоплательщика участника размещения заказа;

8) решение об одобрении или о совершении по результатам открытых аукционов в электронной форме сделок от имени участника размещения заказа – юридического лица с указанием сведений о максимальной сумме одной такой сделки. В случае, если требование о необходимости наличия данного решения для совершения крупной сделки установлено законодательством Российской Федерации и (или) учредительными документами юридического лица, данное решение принимается в порядке, установленном для принятия решения об одобрении или о совершении крупной сделки. В иных случаях данное решение принимается лицом, уполномоченным на получение аккредитации от имени участника размещения заказа – юридического лица;

9) адрес электронной почты участника размещения заказа для направления оператором электронной площадки уведомлений и иных сведений в соответствии с главой 3.1. Федерального закона.

Требовать от участника размещения заказа иных, кроме перечисленных выше, документов и сведений не допускается.

В срок не более чем пять рабочих дней со дня поступления необходимых для аккредитации документов и сведений, оператор электронной площадки обязан аккредитовать участника размещения заказа и обеспечить открытие такому участнику **счета для проведения операций по обеспечению участия в открытых аукционах в электронной форме** или отказать участнику размещения заказа в аккредитации на основаниях, предусмотренных Федеральным законом, а также направить уведомление о принятом решении участнику размещения заказа.

При принятии решения об аккредитации участника размещения заказа, направленное оператором электронной площадки участнику размещения заказа уведомление о принятии решения должно содержать сведения об открытии участнику размещения заказа счета для проведения операций по обеспечению участия в открытых аукционах в электронной форме с указанием реквизитов указанного счета. Оператор электронной площадки обязан обеспечить такому участнику размещения заказа доступ к участию в любых открытых аукционах в электронной форме, проводимых на электронной площадке.

Оператор электронной площадки обязан отказать участнику размещения заказа в аккредитации в случае непредставления им требуемых Федеральным законом документов и сведений или представления документов, не соответствующих требованиям, установленным законодательством Российской Федерации. Отказ в аккредитации участника размещения заказа на электронной площадке по иным основаниям не допускается.

При принятии оператором электронной площадки решения об отказе в аккредитации участника размещения заказа, уведомление, направляемое оператором электронной площадки участнику размещения заказа, должно содержать указание на основание принятия такого решения, в том числе указание на отсутствующие документы и сведения или не соответствующие требованиям законодательства Российской Федерации документы и сведения. После устранения указанных оснований участник размещения заказа вправе вновь представить оператору электронной площадки документы и сведения для получения аккредитации на электронной площадке.

Аккредитация участника размещения заказа на электронной площадке осуществляется сроком на три года с момента направ-

ления оператором электронной площадки участнику размещения заказа уведомления о принятии решения об аккредитации такого участника размещения заказа на электронной площадке.

В случае внесения изменений в документы и сведения, предоставленные участником размещения заказа оператору электронной площадки для получения аккредитации, замены или прекращения действия указанных документов (в том числе замены или прекращения действия электронной цифровой подписи) либо выдачи участником размещения заказа новых доверенностей на осуществление от имени участника размещения заказа действий по участию в открытых аукционах в электронной форме такой участник размещения заказа обязан незамедлительно направить оператору электронной площадки новые документы и сведения, уведомление о прекращении действия указанных документов, прекращении действия электронной цифровой подписи.

Ответственность за достоверность информации, содержащейся в таких документах и сведениях (в том числе электронных цифровых подписей), за действия, совершенные на основании указанных документов и сведений, за своевременное уведомление оператора электронной площадки о внесении изменений в указанные документы и сведения, замену или прекращение действия указанных документов (в том числе замену или прекращение действия электронной цифровой подписи) несет участник размещения заказа, представивший такие документы и сведения.

В течение одного часа с момента поступления новых документов и сведений оператор электронной площадки обязан обеспечить их размещение на электронной площадке или внесение изменений в представленные ранее документы и сведения с указанием даты и времени поступления новых документов и сведений. Оператор электронной площадки несет ответственность за своевременность размещения новых документов и сведений на электронной площадке или внесения изменений в представленные ранее документы и сведения. Однако оператор электронной площадки не осуществляет проверку достоверности информации, содержащейся в новых документах и сведениях, а также внесенных изменений в эти документы и сведения на соответствие требованиям, установленным законодательством Российской Федерации.

Участник размещения заказа, получивший аккредитацию на электронной площадке, вправе участвовать во всех открытых

аукционах в электронной форме, проводимых на такой электронной площадке. Участник размещения заказа, получивший аккредитацию на электронной площадке, не вправе подавать заявку на участие в открытом аукционе в электронной форме за три месяца до окончания срока аккредитации данного участника размещения заказа. За три месяца до окончания срока аккредитации участника размещения заказа оператор электронной площадки обязан направить соответствующее уведомление такому участнику размещения заказа. При этом получивший аккредитацию на электронной площадке участник размещения заказа вправе пройти аккредитацию на новый срок в порядке, установленном настоящей статьей, не ранее чем за шесть месяцев до окончания срока ранее полученной аккредитации такого участника размещения заказа.

Участник размещения заказа вправе распоряжаться денежными средствами, которые находятся на его счете для проведения операций по обеспечению своего участия в открытых аукционах в электронной форме и в отношении которых не осуществлено блокирование операций по счету в соответствии с требованиями ч. 11 ст. 41.8 Федерального закона.

**Оператор электронной площадки осуществляет ведение реестра участников размещения заказа, получивших аккредитацию на электронной площадке.**

В этом реестре в отношении каждого участника размещения заказа должны содержаться следующие документы и сведения:

1) наименование участника размещения заказа (для юридических лиц), фамилия, имя, отчество участника размещения заказа (для физических лиц);

2) дата направления участнику размещения заказа уведомления о принятии решения об аккредитации участника размещения заказа;

3) идентификационный номер налогоплательщика участника размещения заказа;

4) копия выписки из единого государственного реестра юридических лиц (для юридических лиц), копия выписки из единого государственного реестра индивидуальных предпринимателей (для индивидуальных предпринимателей), полученные не ранее чем за шесть месяцев до дня обращения с заявлением участника размещения заказа об аккредитации, копии документов, удостоверяющих личность (для иных физических лиц), надлежащим

образом заверенный перевод на русский язык документов о государственной регистрации юридического лица или физического лица в качестве индивидуального предпринимателя в соответствии с законодательством соответствующего государства (для иностранных лиц);

5) копии учредительных документов участника размещения заказа (для юридических лиц), копия документа, удостоверяющего личность (для физических лиц);

6) копии документов, подтверждающих полномочия лица на получение аккредитации на электронной площадке от имени участника размещения заказа – юридического лица;

7) копии документов, подтверждающих полномочия лица на осуществление действий от имени участника размещения заказа – юридического лица по участию в открытых аукционах в электронной форме (в том числе на регистрацию на открытых аукционах в электронной форме);

8) решение об одобрении или о совершении по результатам открытых аукционов в электронной форме сделок от имени участника размещения заказа – юридического лица с указанием сведений о максимальной сумме одной такой сделки;

9) дата прекращения действия аккредитации участника размещения заказа на электронной площадке.

Оператор электронной площадки вносит в реестр участников размещения заказа, получивших аккредитацию на электронной площадке, требуемые документы и сведения в день принятия решения об аккредитации участника размещения заказа на электронной площадке.

В случае поступления от участника размещения заказа измененных документов и сведений, в том числе уведомления о прекращении действия документов, электронной цифровой подписи, оператор электронной площадки размещает указанные документы и сведения в течение одного часа с момента их поступления в реестре участников размещения заказа, получивших аккредитацию на электронной площадке, с указанием даты и времени их поступления.

Реестр участников размещения заказа, получивших аккредитацию на электронной площадке, размещается оператором электронной площадки на электронной площадке, за исключением копии выписки из единого государственного реестра юридических лиц (для юридических лиц), копии выписки из единого го-

сударственного реестра индивидуальных предпринимателей (для индивидуальных предпринимателей), копии документов, удостоверяющих личность (для иных физических лиц), надлежащим образом заверенного перевода на русский язык документов о государственной регистрации юридического лица или физического лица в качестве индивидуального предпринимателя в соответствии с законодательством соответствующего государства (для иностранных лиц) и копии учредительных документов участника размещения заказа (для юридических лиц).

Оператор электронной площадки в трехдневный срок с момента истечения срока аккредитации участника размещения заказа исключает такого участника из реестра участников размещения заказа, получивших аккредитацию на электронной площадке, с направлением данному участнику соответствующего уведомления.

### **3.8.3. Извещение о проведении открытого аукциона в электронной форме**

Процедура проведения открытого аукциона в электронной форме в случае, когда начальная (максимальная) цена контракта не превышает 3 млн р., показана на рис. 3.8.2. Процедура проведения открытого аукциона в электронной форме, когда начальная (максимальная) цена контракта превышает 3 млн р., показана на рис. 3.8.3.

**Извещение о проведении открытого аукциона в электронной форме** размещается заказчиком, уполномоченным органом, специализированной организацией на официальном сайте не менее чем за двадцать дней до даты окончания подачи заявок на участие в открытом аукционе в электронной форме. В случае, если начальная (максимальная) цена контракта (цена лота) не превышает 3 млн р., заказчик, уполномоченный орган, специализированная организация вправе разместить извещение о проведении открытого аукциона в электронной форме на официальном сайте не менее чем за семь дней до даты окончания подачи заявок на участие в открытом аукционе в электронной форме. До 1 января 2011 года извещение о проведении аукциона вместо официального сайта должно размещаться на электронной площадке, на которой планируется проведение аукциона.

Заказчик, уполномоченный орган, специализированная организация могут дополнительно опубликовать извещение о про-



Рис. 3.8.2. Процесс подготовки и проведения открытого аукциона в электронной форме при начальной (максимальной) цене контракта не более 3 млн р.



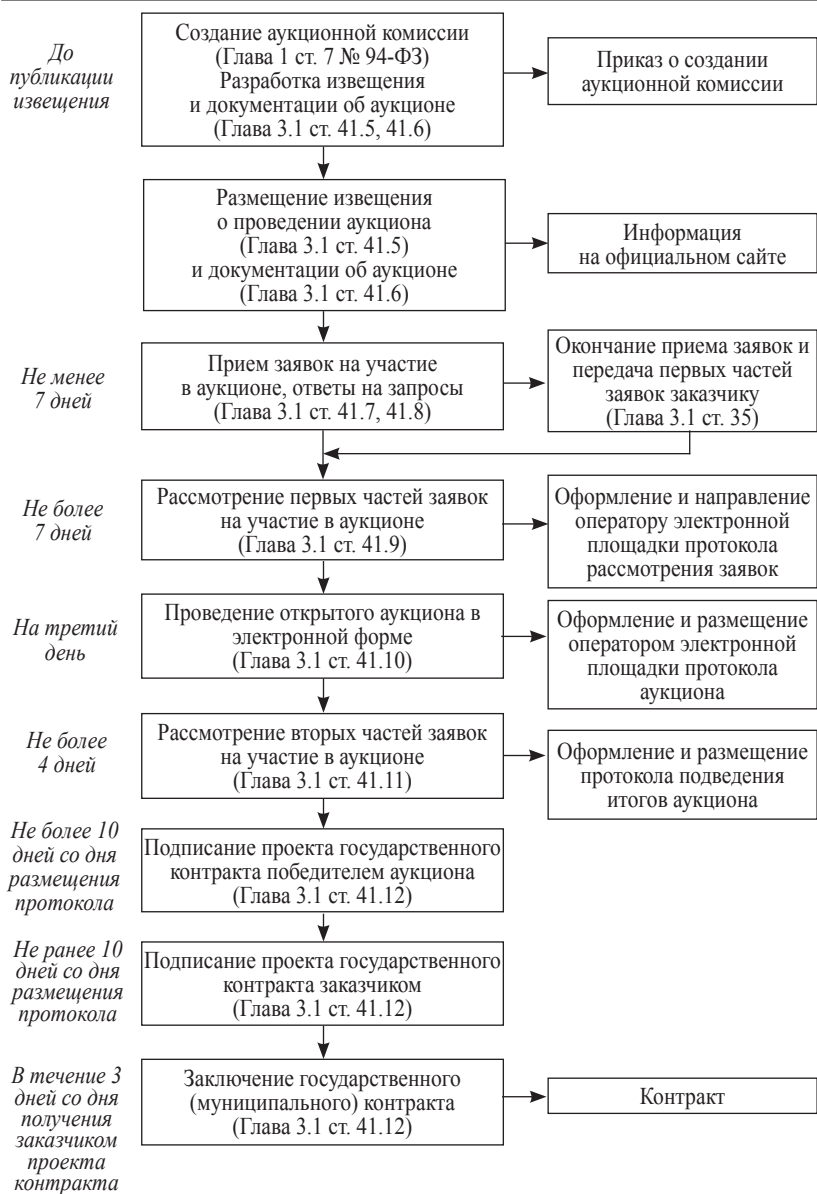

Рис. 3.8.3. Процесс подготовки и проведения открытого аукциона в электронной форме при начальной (максимальной) цене контракта более 3 млн р.

ведении открытого аукциона в электронной форме в любых средствах массовой информации или разместить в электронных средствах массовой информации.

В извещении о проведении открытого аукциона в электронной форме указываются следующие сведения:

- 1) форма торгов (открытый аукцион в электронной форме);
- 2) адрес электронной площадки в сети «Интернет»;
- 3) наименование, место нахождения, почтовый адрес, адрес электронной почты, номера контактных телефонов заказчика, уполномоченного органа, специализированной организации;
- 4) предмет государственного или муниципального контракта с указанием количества поставляемого товара, объема выполняемых работ, оказываемых услуг;
- 5) место поставки товара, выполнения работ, оказания услуг;
- 6) начальная (максимальная) цена контракта (цена лота);
- 7) дата и время окончания срока подачи заявок на участие в открытом аукционе в электронной форме;
- 8) дата окончания срока рассмотрения заявок на участие в открытом аукционе в электронной форме;
- 9) дата проведения открытого аукциона в электронной форме.

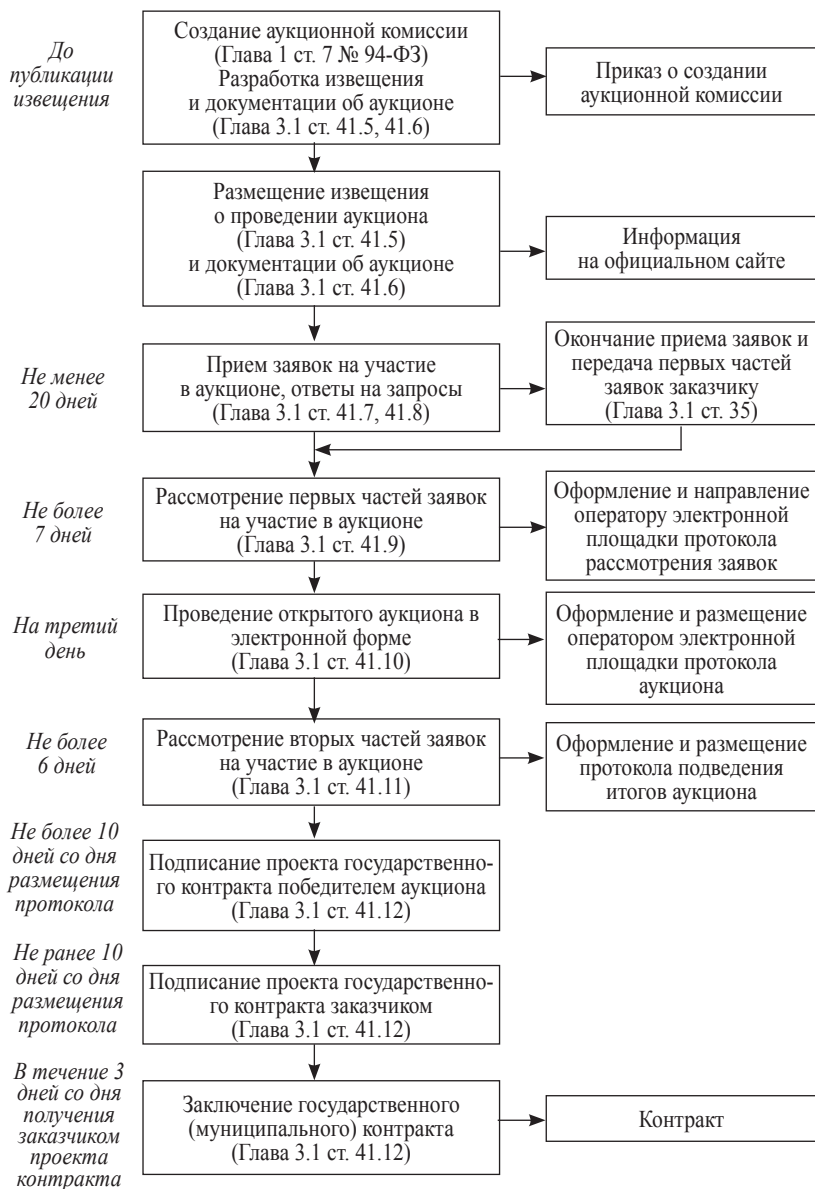
При проведении открытого аукциона в электронной форме на право заключить государственный или муниципальный контракт на выполнение технического обслуживания и (или) ремонта техники, оборудования зачастую заранее невозможно определить необходимое количество запасных частей к технике, к оборудованию. Поэтому в этом случае в извещении о проведении открытого аукциона в электронной форме количество поставляемого товара не указывается, а вместо начальной (максимальной) цены контракта (цены лота) в извещении даются сведения об общей начальной (максимальной) цене запасных частей к технике, к оборудованию (с указанием начальной (максимальной) цены каждой запасной части) и начальной (максимальной) цены единицы работы по техническому обслуживанию и (или) ремонту техники, оборудования, в том числе по замене указанных запасных частей.

При проведении открытого аукциона в электронной форме на право заключить государственный и муниципальный контракт на оказание услуг связи или юридических услуг зачастую заранее невозможно определить необходимый объем услуг. Поэтому в этом случае в извещении о проведении открытого аукциона в электронной форме объем услуг не указывается, а вместо на-

чальной (максимальной) цены контракта (цены лота) в извещении даются сведения о начальной (максимальной) цене единицы услуги.

Как следует из норм Федерального закона, дата проведения открытого аукциона в электронной форме должна определяться заказчиком, уполномоченным органом заранее, еще до размещения извещения о проведении аукциона. В том случае, если дата проведения аукциона приходится на нерабочий день, дата проведения аукциона назначается на ближайший следующий за ним рабочий день.

Заказчик, уполномоченный орган вправе принять решение о **внесении изменений в извещение** о проведении открытого аукциона в электронной форме не позднее чем за пять дней до даты окончания срока подачи заявок на участие в открытом аукционе в электронной форме. При этом изменение предмета открытого аукциона в электронной форме не допускается. В течение одного дня со дня принятия такого решения заказчик, уполномоченный орган, специализированная организация размещают указанные изменения на официальном сайте. При этом срок подачи заявок на участие в открытом аукционе должен быть продлен так, чтобы со дня размещения на официальном сайте внесенных изменений в извещение о проведении открытого аукциона до даты окончания срока подачи заявок на участие в открытом аукционе этот срок составлял не менее чем пятнадцать дней, а если начальная (максимальная) цена контракта (цена лота) не превышает 3 млн р. – не менее чем семь дней.

Заказчик, уполномоченный орган вправе **отказаться от проведения открытого аукциона** в электронной форме не позднее чем за десять дней до даты окончания срока подачи заявок на участие в открытом аукционе в электронной форме, а если начальная (максимальная) цена контракта (цена лота) не превышает 3 млн р. – за пять дней до даты окончания срока подачи заявок на участие в открытом аукционе. Заказчик, уполномоченный орган, специализированная организация в течение одного дня со дня принятия решения об отказе от проведения открытого аукциона размещают **извещение об отказе от проведения открытого аукциона** на официальном сайте.

В течение одного часа с момента размещения на официальном сайте извещения об отказе от проведения открытого аукциона в электронной форме или изменений, внесенных в извещение о

проведении открытого аукциона оператор электронной площадки направляет уведомление о таких извещении или изменениях всем участникам размещения заказа, подавшим заявки на участие в открытом аукционе в электронной форме.

Оператор электронной площадки в течение одного рабочего дня со дня размещения на официальном сайте извещения об отказе от проведения открытого аукциона прекращает блокирование операций по счету участника размещения заказа для проведения операций по обеспечению участия в открытых аукционах в электронной форме в отношении денежных средств в размере обеспечения заявки на участие в открытом аукционе.

### **3.8.4. Документация об открытом аукционе в электронной форме**

**Документация об открытом аукционе в электронной форме** (далее – документация об аукционе) разрабатывается заказчиком, уполномоченным органом или специализированной организацией и утверждается заказчиком, уполномоченным органом.

Заказчик, уполномоченный орган, специализированная организация обеспечивают размещение документации об открытом аукционе в электронной форме на официальном сайте в срок не менее чем за двадцать дней до даты окончания подачи заявок на участие в открытом аукционе в электронной форме. В случае, если начальная (максимальная) цена контракта (цена лота) не превышает 3 млн р., заказчик, уполномоченный орган, специализированная организация вправе разместить документацию об открытом аукционе в электронной форме на официальном сайте не менее чем за семь дней до даты окончания подачи заявок на участие в открытом аукционе в электронной форме.

Документация об открытом аукционе в электронной форме размещается на официальном сайте одновременно с размещением извещения о проведении открытого аукциона. До 1 января 2011 года документация об аукционе вместо официального сайта должна размещаться на электронной площадке, на которой планируется проведение аукциона.

С момента размещения информации, связанной с проведением открытого аукциона в электронной форме (в том числе документации об аукционе), на официальном сайте и на электронной площадке такая информация должна быть доступна для ознаком-

ления на официальном сайте и на электронной площадке без взимания платы.

Документация об аукционе должна содержать требования, установленные заказчиком, уполномоченным органом, к качеству, техническим характеристикам товара, работ, услуг, требования к их безопасности, требования к функциональным характеристикам (потребительским свойствам) товара, к размерам, упаковке, отгрузке товара, требования к результатам работ и иные показатели, связанные с определением соответствия поставляемого товара, выполняемых работ, оказываемых услуг потребностям заказчика. В случае проведения аукциона на право заключить контракт на поставку полиграфической продукции, геральдических знаков, официальных символов, знаков отличия и различия, наград, форменной одежды, жетонов и удостоверений, сувенирной продукции документация об аукционе может содержать требование о соответствии поставляемых товаров образцу или макету товара либо изображению товара, на поставку которого размещается заказ, в трехмерном измерении.

Не допускается включать в документацию об аукционе (в том числе в форме требований к качеству, техническим характеристикам товара, работ, услуг, требований к функциональным характеристикам (потребительским свойствам) товара) требования к участнику размещения заказа (в том числе требования к квалификации участника размещения заказа, включая наличие у участника размещения заказа опыта работы), а также требования к его деловой репутации, требования о наличии у участника размещения заказа производственных мощностей, технологического оборудования, трудовых, финансовых и других ресурсов, необходимых для производства товара, поставка которого является предметом контракта, выполнения работ, оказания услуг, являющихся предметом контракта, за исключением случаев, если возможность установления таких требований к участнику размещения заказа предусмотрена Федеральным законом.

Документация об аукционе может содержать указание на товарные знаки, при этом такие указания должны сопровождаться словами «или эквивалент», за исключением случаев несовместимости товаров, на которых размещаются другие товарные знаки, и необходимости обеспечения взаимодействия таких товаров с товарами, используемыми заказчиком. Эквивалентность товаров определяется в соответствии с требованиями и показателями,

устанавливаемыми в соответствии с ч. 2 ст. 34 Федерального закона.

В случае, если в документации об аукционе содержится указание на товарные знаки в отношении товаров, происходящих из иностранного государства или группы иностранных государств, в документации об аукционе также должно содержаться указание на товарный знак в отношении товара российского происхождения (при наличии информации о товаре российского происхождения, являющегося эквивалентом товара, происходящего из иностранного государства или группы иностранных государств).

Документация об аукционе не может содержать указание на знаки обслуживания, фирменные наименования, патенты, полезные модели, промышленные образцы, наименование места происхождения товара или наименование производителя, а также требования к товару, его производителю, информации, работам, услугам, если такие требования влекут за собой ограничение количества участников размещения заказа.

В случае проведения аукциона на право заключить контракт на поставку печатных изданий документация об аукционе может содержать указание на наименование печатного издания, автора, при этом слова «или эквивалент» не используются.

Документация об открытом аукционе в электронной форме должна содержать следующие сведения:

1) требования к содержанию и составу заявки на участие в открытом аукционе в электронной форме и инструкцию по ее заполнению;

2) размер обеспечения заявки на участие в открытом аукционе в электронной форме, размер которого должен приниматься в пределах от 0,5 % до 5 % начальной (максимальной) цены контракта (цены лота);

3) дату и время окончания срока подачи заявок на участие в открытом аукционе в электронной форме;

4) дату окончания срока рассмотрения заявок на участие в открытом аукционе в электронной форме;

5) дату проведения открытого аукциона в электронной форме;

6) источник финансирования заказа;

7) порядок формирования цены контракта (цены лота) (с учетом или без учета расходов на перевозку, страхование, уплату таможенных пошлин, налогов и других обязательных платежей);

8) начальную (максимальную) цену контракта (цена лота).

Если при проведении открытого аукциона в электронной форме на право заключить государственный или муниципальный контракт на выполнение работ по техническому обслуживанию и (или) ремонту техники, оборудования заказчик, уполномоченный орган не могут определить необходимое количество запасных частей к технике, к оборудованию и необходимый объем услуг и (или) работ, то вместо начальной (максимальной) цены контракта (цены лота) в документации об аукционе указывается общая начальная (максимальная) цена запасных частей к технике, к оборудованию и начальная (максимальная) цена единицы услуги и (или) работы по техническому обслуживанию и (или) ремонту техники, оборудования, в том числе по замене указанных запасных частей.

Если при проведении открытого аукциона в электронной форме на право заключить государственный или муниципальный контракт на оказание услуг связи или юридических услуг заказчик, уполномоченный орган не могут определить необходимый объем таких услуг, то вместо начальной (максимальной) цены контракта (цены лота) в документации об аукционе указывается начальная (максимальная) цена единицы услуги;

9) сведения о валюте, используемой для формирования цены контракта и расчетов с поставщиками (исполнителями, подрядчиками);

10) порядок применения официального курса иностранной валюты к рублю Российской Федерации, установленного Центральным банком Российской Федерации и используемого при оплате заключенного государственного или муниципального контракта;

11) размер обеспечения исполнения государственного или муниципального контракта, срок и порядок его предоставления в случае, если заказчиком, уполномоченным органом установлено требование обеспечения исполнения контракта. Размер обеспечения исполнения контракта не может превышать тридцать процентов начальной (максимальной) цены контракта (цены лота), указанной в извещении о проведении открытого аукциона в электронной форме, но не может быть менее чем размер аванса (если контрактом предусмотрена выплата аванса), или, если размер аванса превышает тридцать процентов начальной (максимальной) цены контракта (цены лота), размер обеспечения исполнения контракта не может превышать на двадцать процентов размер аванса и не может быть менее чем размер аванса. В случае, если

начальная (максимальная) цена контракта (цена лота) превышает 50 млн р., заказчик, уполномоченный орган обязаны установить требование обеспечения исполнения контракта в размере от десяти до тридцати процентов начальной (максимальной) цены контракта (цены лота), но не менее чем в размере аванса (если контрактом предусмотрена выплата аванса) или, если размер аванса превышает тридцать процентов начальной (максимальной) цены контракта (цены лота), в размере, не превышающем на двадцать процентов размер аванса, но не менее чем размер аванса;

12) возможность заказчика увеличить количество поставляемого товара при заключении контракта на сумму, не превышающую разницы между ценой контракта, предложенной победителем аукциона, и начальной (максимальной) ценой контракта (ценой лота).

Документация об открытом аукционе в электронной форме должна также содержать следующие сведения о товарах, работах, об услугах, соответственно на поставку, выполнение, оказание которых размещается заказ, и об условиях исполнения контракта:

1) требования к качеству, техническим характеристикам товара, работ, услуг, требования к их безопасности, требования к функциональным характеристикам (потребительским свойствам) товара, требования к размерам, упаковке, отгрузке товара, требования к результатам работ и иные показатели, связанные с определением соответствия поставляемого товара, выполняемых работ, оказываемых услуг потребностям заказчика. При этом должны быть указаны используемые для определения соответствия потребностям заказчика или эквивалентности предлагаемого к поставке или к использованию при выполнении работ, оказании услуг товара максимальные и (или) минимальные значения таких показателей и показатели, значения которых не могут изменяться;

2) изображение товара, на поставку которого размещается заказ, в трехмерном измерении в случае, если в документации об открытом аукционе в электронной форме содержится требование о соответствии поставляемого товара изображению товара, на поставку которого размещается заказ, в трехмерном измерении;

3) изображение товара, на поставку которого размещается заказ, в трехмерном измерении, а также место, даты начала и окончания, порядок и график осмотра участниками размещения



заказа образца или макета товара, на поставку которого размещается заказ, в случае, если в документации об открытом аукционе в электронной форме содержится требование о соответствии поставляемого товара образцу или макету товара, на поставку которого размещается заказ, и указанные образец или макет не могут быть приложены к документации об открытом аукционе;

4) перечень запасных частей к технике, к оборудованию с указанием начальной (максимальной) цены каждой такой запасной части к технике, к оборудованию в случае, если при проведении открытого аукциона в электронной форме на право заключить государственный или муниципальный контракт на выполнение работ по техническому обслуживанию и (или) ремонту техники, оборудования невозможно определить необходимое количество запасных частей к технике, к оборудованию, необходимый объем работ, услуг;

5) перечень документов, подтверждающих соответствие товара, работ, услуг требованиям, установленным в соответствии с законодательством Российской Федерации, в случае, если в соответствии с законодательством Российской Федерации установлены требования к таким товару, работам, услугам. При этом не допускается требовать предоставления указанных документов в случае, если в соответствии с законодательством Российской Федерации указанные документы передаются вместе с товаром;

6) требования к сроку и (или) объему предоставления гарантий качества товара, работ, услуг, к обслуживанию товара, к расходам на эксплуатацию товара (при необходимости);

7) место, условия и сроки (периоды) поставки товара, выполнения работ, оказания услуг;

8) форму, сроки и порядок оплаты товара, работ, услуг;

9) возможность заказчика изменить количество поставляемых по контракту товаров, но не более чем на десять процентов.

Документация об открытом аукционе в электронной форме должна содержать требования к участникам размещения заказа, установленные в соответствии со ст. 11 настоящего Федерального закона.

В случае, если в документации об аукционе содержится требование о соответствии поставляемого товара образцу или макету товара, на поставку которого размещается заказ, к документации об аукционе может быть приложен такой образец или макет това-

ра. В этом случае указанный образец или макет товара является неотъемлемой частью документации об аукционе.

В случае принятия заказчиком, уполномоченным органом решения о проведении осмотра образца или макета товара, на поставку которого размещается заказ, заказчик, уполномоченный орган или специализированная организация в соответствии с датами, временем, графиком, указанными в документации об аукционе, организует без взимания платы проведение осмотра участниками размещения заказа указанного образца или макета товара. Проведение такого осмотра осуществляется не реже чем через каждые пять рабочих дней с даты размещения извещения о проведении аукциона на официальном сайте, но не позднее чем за два рабочих дня до даты окончания подачи заявок на участие в аукционе.

К документации об аукционе должен быть приложен **проект государственного или муниципального контракта** (в случае проведения аукциона по нескольким лотам – проект контракта в отношении каждого лота), который является неотъемлемой частью документации об аукционе.

Документация об открытом аукционе в электронной форме не может содержать требования к оформлению и форме заявки на участие в открытом аукционе в электронной форме.

Сведения, содержащиеся в документации об аукционе, должны соответствовать сведениям, указанным в извещении о проведении открытого аукциона.

Любой участник размещения заказа независимо от наличия у него аккредитации на электронной площадке вправе направить на адрес электронной площадки, на которой планируется проведение открытого аукциона в электронной форме, не более чем три **запроса о разъяснении положений документации об открытом аукционе в электронной форме** в отношении одного аукциона. В течение одного часа с момента поступления указанного запроса оператор электронной площадки направляет запрос заказчику, в уполномоченный орган.

В течение двух дней со дня поступления от оператора электронной площадки запроса о разъяснении положений документации об аукционе заказчик, уполномоченный орган, специализированная организация размещают разъяснение положений документации об открытом аукционе в электронной форме с указанием предмета запроса, но без указания участника размещения

заказа, от которого поступил запрос, на официальном сайте при условии, что указанный запрос поступил заказчику, в уполномоченный орган не позднее чем за пять дней до дня окончания подачи заявок на участие в открытом аукционе в электронной форме, а если начальная (максимальная) цена контракта (цена лота) не превышает 3 млн р. – не позднее чем за три дня до дня окончания подачи заявок на участие в открытом аукционе.

Разъяснение положений документации об открытом аукционе в электронной форме не должно изменять ее суть.

В случае нарушения изложенных требований открытый аукцион в электронной форме может быть признан недействительным в установленном законодательством Российской Федерации порядке.

Заказчик, уполномоченный орган по собственной инициативе или в соответствии с поступившим запросом о разъяснении положений документации об открытом аукционе в электронной форме вправе принять решение о внесении **изменений в документацию об открытом аукционе** не позднее чем за пять дней до даты окончания подачи заявок на участие в открытом аукционе в электронной форме. При этом изменение предмета открытого аукциона в электронной форме не допускается. В течение одного дня со дня принятия указанного решения изменения, внесенные в документацию об открытом аукционе, размещаются заказчиком, уполномоченным органом, специализированной организацией на официальном сайте. Срок подачи заявок на участие в открытом аукционе должен быть продлен так, чтобы со дня размещения таких изменений до даты окончания подачи заявок на участие в открытом аукционе этот срок составлял не менее чем пятнадцать дней, а если начальная (максимальная) цена контракта (цена лота) не превышает 3 млн р. – не менее чем семь дней.

В течение одного часа с момента размещения на официальном сайте изменений, внесенных в документацию об открытом аукционе в электронной форме или разъяснений положений документации об открытом аукционе оператор электронной площадки направляет уведомление о таких изменениях или разъяснениях всем участникам размещения заказа, подавшим заявки на участие в открытом аукционе в электронной форме, а также уведомление о разъяснениях положений документации об аукционе лицу, направившему запрос о разъяснениях положений документации об аукционе.

### **3.8.5. Подача заявок на участие в открытом аукционе в электронной форме**

Для участия в открытом аукционе в электронной форме участник размещения заказа, получивший аккредитацию на электронной площадке, подает **заявку на участие в открытом аукционе в электронной форме**.

Участие в открытом аукционе в электронной форме возможно при наличии на счете участника размещения заказа, открытом для проведения операций по обеспечению участия в открытых аукционах, денежных средств, в отношении которых не осуществлено блокирование операций по счету, в размере не менее чем размер обеспечения заявки на участие в открытом аукционе в электронной форме, предусмотренный документацией об открытом аукционе в электронной форме.

Заявка на участие в открытом аукционе в электронной форме состоит из двух частей.

**Первая часть заявки на участие в открытом аукционе в электронной форме** должна содержать следующие сведения:

- а) в случае размещения заказа на поставку товара:
  - согласие участника размещения заказа на поставку товара в случае, если участник размещения заказа предлагает для поставки товар, указание на товарный знак которого содержится в документации об открытом аукционе в электронной форме, или указание на товарный знак предлагаемого для поставки товара и конкретные показатели этого товара, соответствующие значениям эквивалентности, установленным документацией об открытом аукционе в электронной форме, если участник размещения заказа предлагает для поставки товар, который является эквивалентным товару, указанному в документации об открытом аукционе в электронной форме, при условии содержания в документации об открытом аукционе в электронной форме указания на товарный знак, а также требования о необходимости указания в заявке на участие в открытом аукционе в электронной форме на товарный знак;
  - конкретные показатели, соответствующие значениям, установленным документацией об открытом аукционе в электронной форме, и товарный знак (при его наличии) предлагаемого для поставки товара при условии отсут-

- ствия в документации об открытом аукционе в электронной форме указания на товарный знак;
- эскиз, рисунок, чертеж, фотографию, иное изображение товара, на поставку которого размещается заказ (при необходимости);
- б) в случае размещения заказа на выполнение работ, оказания услуг:
  - согласие участника размещения заказа на выполнение работ, оказание услуг на условиях, предусмотренных документацией об открытом аукционе в электронной форме;
- в) в случае размещения заказа на выполнение работ, оказания услуг, для выполнения (оказания) которых требуется товар:
  - согласие участника размещения заказа на выполнение работ, оказание услуг на условиях, предусмотренных документацией об открытом аукционе в электронной форме;
  - согласие на использование товара, указание на товарный знак которого содержится в документации об открытом аукционе, или указание на товарный знак предлагаемого для использования товара и конкретные показатели этого товара, соответствующие значениям эквивалентности, установленным документацией об открытом аукционе в электронной форме, если участник размещения заказа предлагает для использования товар, который является эквивалентным товару, указанному в документации об открытом аукционе в электронной форме, при условии содержания в документации об открытом аукционе в электронной форме указания на товарный знак используемого товара, а также требования о необходимости указания в заявке на участие в открытом аукционе в электронной форме на товарный знак;
  - конкретные показатели, соответствующие значениям, установленным документацией об открытом аукционе в электронной форме, и товарный знак (при его наличии) предлагаемого для использования товара при условии отсутствия в документации об открытом аукционе в электронной форме указания на товарный знак используемого товара;
  - эскиз, рисунок, чертеж, фотографию, иное изображение товара, на поставку которого размещается заказ (при необходимости).

**Вторая часть заявки на участие в открытом аукционе** в электронной форме должна содержать следующие документы и сведения:

1) фирменное наименование (наименование), сведения об организационно-правовой форме, о месте нахождения, почтовый адрес (для юридического лица), фамилию, имя, отчество, паспортные данные, сведения о месте жительства (для физического лица), номер контактного телефона, идентификационный номер налогоплательщика;

2) копии документов, подтверждающих соответствие участника размещения заказа требованиям, устанавливаемым в соответствии с законодательством Российской Федерации к лицам, осуществляющим поставки товаров, выполнение работ, оказание услуг, являющихся предметом торгов, если в соответствии с законодательством Российской Федерации установлены требования к лицам, осуществляющим поставки товаров, выполнение работ, оказание услуг, которые являются предметом открытого аукциона в электронной форме, и такие требования предусмотрены документацией об открытом аукционе в электронной форме;

3) копии документов, подтверждающих соответствие участника размещения заказа требованию обладания участниками размещения заказа исключительными правами на объекты интеллектуальной собственности, если в связи с исполнением государственного или муниципального контракта заказчик приобретает права на объекты интеллектуальной собственности (за исключением случаев размещения заказа на создание произведения литературы и искусства (за исключением программ для ЭВМ, баз данных) исполнения, на финансирование проката или показа национального фильма), в случае, если такое требование установлено заказчиком, уполномоченным органом;

4) копия разрешения на ввод объекта капитального строительства в эксплуатацию, копия акта приемки объекта капитального строительства (за исключением случая, если застройщик являлся лицом, осуществляющим строительство) в случае, если при размещении заказа на выполнение работ по строительству, реконструкции, капитальному ремонту объекта капитального строительства начальная (максимальная) цена контракта (цена лота) составляет 50 млн р. и более и при условии, что заказчиком, уполномоченным органом установлено требование выполнения участниками размещения заказа за последние пять лет, пред-

шествующие дате окончания срока подачи заявок на участие в аукционе, работ по строительству, реконструкции, капитальному ремонту объекта капитального строительства, относящихся к той же группе, подгруппе или одной из нескольких групп, подгрупп работ, на выполнение которых размещается заказ, в соответствии с номенклатурой товаров, работ, услуг для государственных и муниципальных нужд, утверждаемой федеральным органом исполнительной власти, осуществляющим нормативное правовое регулирование в сфере размещения заказов, стоимость которых составляет не менее чем двадцать процентов начальной (максимальной) цены контракта (цены лота) на право заключить который проводится аукцион;

5) копии документов, подтверждающих соответствие товаров, работ, услуг требованиям, установленным в соответствии с законодательством Российской Федерации, в случае, если в соответствии с законодательством Российской Федерации установлены требования к таким товарам, работам, услугам и если предоставление указанных документов предусмотрено документацией об открытом аукционе в электронной форме;

6) решение об одобрении или о совершении крупной сделки либо копия такого решения в случае, если требование о необходимости наличия такого решения для совершения крупной сделки установлено законодательством Российской Федерации и (или) учредительными документами юридического лица и если для участника размещения заказа поставки товаров, выполнение работ, оказание услуг, являющихся предметом контракта, или внесение денежных средств в качестве обеспечения заявки на участие в открытом аукционе, обеспечения исполнения контракта являются крупной сделкой. Предоставление указанного решения не требуется в случае, если начальная (максимальная) цена контракта не превышает максимальную сумму сделки, предусмотренную решением об одобрении или о совершении сделок, предоставляемым для аккредитации участника размещения заказа на электронной площадке.

Не допускается требовать от участника размещения заказа иные документы и сведения.

Участник размещения заказа вправе подать заявку на участие в открытом аукционе в электронной форме в любой момент с момента размещения на официальном сайте извещения о проведении открытого аукциона в электронной форме до предусмотрен-

ных документацией об открытом аукционе в электронной форме даты и времени окончания срока подачи заявок на участие в открытом аукционе.

Заявка на участие в открытом аукционе в электронной форме направляется участником размещения заказа оператору электронной площадки в форме двух одновременно предоставляемых электронных документов, содержащих первую и вторую части заявки.

Поступление заявки на участие в аукционе оператору электронной площадки является поручением о блокировании операций по счету такого участника размещения заказа, открытому для проведения операций по обеспечению участия в открытых аукционах в электронной форме, в отношении денежных средств в размере обеспечения заявки на участие в открытом аукционе.

В течение одного часа с момента получения заявки на участие в открытом аукционе в электронной форме оператор электронной площадки обязан:

- осуществить блокирование операций по счету для проведения операций по обеспечению участия в открытом аукционе подавшего заявку участника размещения заказа в отношении денежных средств в размере обеспечения заявки на участие в открытом аукционе;
- присвоить заявке порядковый номер;
- подтвердить в форме электронного документа, направляемого участнику размещения заказа, подавшему заявку на участие в открытом аукционе в электронной форме, ее получение с указанием присвоенного ей порядкового номера.

Участник размещения заказа вправе подать только одну заявку на участие в открытом аукционе в электронной форме в отношении каждого предмета аукциона (лота).

В течение одного часа с момента получения заявки на участие в открытом аукционе в электронной форме оператор электронной площадки возвращает заявку подавшему ее участнику размещения заказа в случае:

1) предоставления заявки на участие в открытом аукционе без электронной цифровой подписи лица, имеющего право действовать от имени участника размещения заказа;

2) отсутствия на счете, открытом для проведения операций по обеспечению участия в открытых аукционах в электронной форме, участника размещения заказа, подавшего заявку на участие



в открытом аукционе, денежных средств в размере обеспечения заявки на участие в открытом аукционе, в отношении которых не осуществлено блокирование;

3) подачи одним участником размещения заказа двух и более заявок на участие в открытом аукционе в отношении одного и того же лота при условии, что поданные ранее заявки таким участником не отозваны. В этом случае такому участнику возвращаются все заявки на участие в открытом аукционе, поданные в отношении данного лота;

4) получения заявки на участие в открытом аукционе после дня и времени окончания срока подачи заявок;

5) получения заявки на участие в открытом аукционе от участника размещения заказа, поданной за три месяца или позднее до окончания срока аккредитации такого участника на электронной площадке.

Не допускается возврат заявок на участие в открытом аукционе в электронной форме оператором электронной площадки по иным основаниям.

Одновременно с возвратом заявки на участие в открытом аукционе в электронной форме оператор электронной площадки обязан уведомить в форме электронного документа участника размещения заказа, подавшего заявку на участие в открытом аукционе, об основаниях такого возврата с указанием нарушенных положений настоящего Федерального закона.

В течение одного рабочего дня со дня возврата заявки на участие в открытом аукционе в электронной форме оператор электронной площадки прекращает осуществленное блокирование операций по счету участника размещения заказа, открытому для проведения операций по обеспечению участия в открытых аукционах в электронной форме, в отношении денежных средств в размере обеспечения заявки на участие в открытом аукционе.

Не позднее дня, следующего за днем окончания срока подачи заявок на участие в открытом аукционе в электронной форме, оператор электронной площадки направляет заказчику, в уполномоченный орган первую часть заявки на участие в открытом аукционе.

Участник размещения заказа, подавший заявку на участие в открытом аукционе в электронной форме, вправе отозвать заявку на участие в открытом аукционе не позднее окончания срока подачи заявок, направив об этом уведомление оператору электрон-

ной площадки. В течение одного рабочего дня со дня поступления **уведомления об отзыве заявки** оператор электронной площадки прекращает блокирование операций по счету для проведения операций по обеспечению участия в открытых аукционах в электронной форме участника размещения заказа в отношении денежных средств в размере обеспечения заявки на участие в открытом аукционе.

Оператор электронной площадки обязан обеспечить конфиденциальность данных об участниках размещения заказа, подавших заявки на участие в открытом аукционе в электронной форме, и конфиденциальность сведений, содержащихся во второй части заявки, до размещения на электронной площадке протокола проведения открытого аукциона в электронной форме.

Подача участником размещения заказа заявки на участие в открытом аукционе в электронной форме является согласием такого участника размещения заказа на списание денежных средств, находящихся на его счете, открытом для проведения операций по обеспечению участия в открытых аукционах в электронной форме, в качестве платы за участие в открытом аукционе в электронной форме.

В случаях, если по окончании срока подачи заявок на участие в открытом аукционе в электронной форме подана только одна заявка или не подана ни одна заявка, открытый аукцион в электронной форме признается несостоявшимся.

В случае, если по окончании срока подачи заявок на участие в открытом аукционе в электронной форме подана только одна заявка, оператор электронной площадки не позднее дня, следующего за днем окончания подачи заявок на участие в аукционе, направляет обе части заявки заказчику, в уполномоченный орган. Такая заявка рассматривается в обычном порядке, и если она соответствует требованиям, предусмотренным документацией об открытом аукционе в электронной форме, заказчик в течение четырех дней со дня принятия решения о соответствии заявки требованиям, предусмотренным документацией об открытом аукционе, направляет оператору электронной площадки проект контракта, прилагаемый к документации об открытом аукционе, без подписи заказчика. Государственный или муниципальный контракт заключается на условиях, предусмотренных документацией об открытом аукционе, по начальной (максимальной) цене контракта, указанной в извещении о проведении открытого аукциона в

электронной форме, или по цене контракта, согласованной с подавшим заявку участником размещения заказа и не превышающей начальной (максимальной) цены контракта. Государственный или муниципальный контракт может быть заключен не ранее чем через десять дней со дня размещения на официальном сайте **протокола открытого аукциона в электронной форме о признании открытого аукциона несостоявшимся**. Участник размещения заказа, подавший заявку, не вправе отказаться от заключения государственного или муниципального контракта.

### **3.8.6. Рассмотрение первых частей заявок на участие в открытом аукционе в электронной форме**

Аукционная комиссия проверяет первые части заявок на участие в открытом аукционе в электронной форме на соответствие требованиям, установленным документацией об открытом аукционе в электронной форме в отношении товаров, работ, услуг, на поставки, выполнение, оказание которых размещается заказ.

Срок рассмотрения первых частей заявок на участие в открытом аукционе в электронной форме не может превышать семь дней со дня окончания срока подачи заявок на участие в открытом аукционе.

На основании результатов рассмотрения первых частей заявок на участие в открытом аукционе в электронной форме аукционной комиссией может быть принято одно из решений:

- о допуске к участию в открытом аукционе в электронной форме участника размещения заказа и о признании участника размещения заказа, подавшего заявку на участие в открытом аукционе, участником открытого аукциона;
- об отказе в допуске участника размещения заказа к участию в открытом аукционе в порядке и по основаниям, предусмотренным Федеральным законом.

Участник размещения заказа не допускается к участию в открытом аукционе в электронной форме в случае:

- 1) непредставления всех необходимых сведений или предоставления недостоверных сведений;
- 2) несоответствия сведений о поставляемом товаре требованиям документации об открытом аукционе в электронной форме.

Не разрешается отказ в допуске к участию в открытом аукционе в электронной форме по иным основаниям.

На основании результатов рассмотрения первых частей заявок на участие в открытом аукционе в электронной форме аукционной комиссией оформляется **протокол рассмотрения заявок на участие в открытом аукционе**, который ведется аукционной комиссией и подписывается всеми присутствующими на заседании членами аукционной комиссии и заказчиком, уполномоченным органом в день окончания рассмотрения заявок на участие в открытом аукционе. Протокол должен содержать:

- сведения о порядковых номерах заявок на участие в открытом аукционе;
- решения о допуске участников размещения заказа, подавших заявки на участие в открытом аукционе с соответствующими порядковыми номерами, к участию в открытом аукционе в электронной форме и о признании их участниками открытого аукциона;
- решения об отказе в допуске участников размещения заказа к участию в открытом аукционе с обоснованием таких решений и с указанием положений документации об открытом аукционе в электронной форме, которым не соответствуют заявки на участие в открытом аукционе этих участников размещения заказа, а также положений заявок на участие в открытом аукционе, которые не соответствуют требованиям документации об открытом аукционе;
- сведения о членах аукционной комиссии, принявших решение;
- сведения о решении каждого члена аукционной комиссии о допуске участника размещения заказа к участию в открытом аукционе или об отказе в допуске к участию в открытом аукционе.

Протокол рассмотрения заявок на участие в открытом аукционе направляется заказчиком, уполномоченным органом, специализированной организацией оператору электронной площадки в день окончания рассмотрения заявок на участие в открытом аукционе.

В случае, если по окончании срока подачи заявок на участие в открытом аукционе в электронной форме подана только одна заявка на участие в открытом аукционе или не подана ни одна заявка на участие в открытом аукционе, а также в случае, если на основании результатов рассмотрения первых частей заявок на участие в открытом аукционе принято решение об отказе в допу-

ске к участию в открытом аукционе всех участников размещения заказа, подавших заявки на участие в открытом аукционе, или о признании только одного участника размещения заказа, подавшего заявку на участие в открытом аукционе, участником открытого аукциона, в протокол вносится информация о признании открытого аукциона несостоявшимся. Протокол размещается заказчиком, уполномоченным органом, специализированной организацией на электронной площадке.

В течение одного часа с момента поступления оператору электронной площадки протокола или с момента размещения на электронной площадке протокола (в случае признания аукциона несостоявшимся) оператор электронной площадки обязан направить участникам размещения заказа, подавшим заявки на участие в открытом аукционе в электронной форме, уведомление о принятом в отношении поданной таким участником открытого аукциона заявки на участие в открытом аукционе решении.

Оператор электронной площадки в течение одного рабочего дня, следующего после дня поступления оператору электронной площадки или размещения на электронной площадке протокола, прекращает блокирование операций по счету для проведения операций по обеспечению участия в открытых аукционах в электронной форме не допущенных к участию в открытом аукционе в электронной форме участников размещения заказа в отношении денежных средств в размере обеспечения заявки на участие в открытом аукционе.

В случае, если на основании результатов рассмотрения первых частей заявок на участие в открытом аукционе в электронной форме принято решение об отказе в допуске к участию в открытом аукционе в электронной форме всех участников размещения заказа, подавших заявки на участие в открытом аукционе, или о признании только одного участника размещения заказа, подавшего заявку на участие в открытом аукционе, участником открытого аукциона, открытый аукцион признается несостоявшимся.

В случае, если открытый аукцион в электронной форме признан несостоявшимся и только один участник размещения заказа, подавший заявку на участие в открытом аукционе в электронной форме, признан участником открытого аукциона, оператор электронной площадки направляет заказчику, в уполномоченный орган вторую часть заявки на участие в открытом аукционе в течение одного часа с момента размещения на электронной площадке

протокола. В течение трех дней с момента поступления второй части заявки на участие в открытом аукционе аукционная комиссия проверяет в установленном порядке соответствие участника открытого аукциона требованиям, предусмотренным документацией об открытом аукционе в электронной форме. В случае, если принято решение о соответствии участника открытого аукциона указанным требованиям, в течение четырех дней со дня принятия такого решения заказчик, уполномоченный орган, специализированная организация направляют оператору электронной площадки проект контракта, прилагаемого к документации об открытом аукционе, без подписи контракта заказчиком. Государственный или муниципальный контракт заключается на условиях, предусмотренных документацией об открытом аукционе, по начальной (максимальной) цене контракта, указанной в извещении о проведении открытого аукциона в электронной форме, или по цене контракта, согласованной с таким участником размещения заказа и не превышающей начальной (максимальной) цены контракта. Участник размещения заказа, признанный единственным участником открытого аукциона, не вправе отказаться от заключения государственного или муниципального контракта.

### **3.8.7. Проведение открытого аукциона в электронной форме**

В открытом аукционе в электронной форме могут участвовать только участники размещения заказа, признанные **участниками открытого аукциона**.

Открытый аукцион в электронной форме проводится на электронной площадке в день, указанный в извещении о проведении открытого аукциона в электронной форме. Время начала проведения открытого аукциона устанавливается оператором электронной площадки.

Днем проведения открытого аукциона в электронной форме является рабочий день, следующий после истечения двух дней со дня окончания срока рассмотрения первых частей заявок на участие в открытом аукционе в электронной форме.

Открытый аукцион в электронной форме проводится путем снижения начальной (максимальной) цены контракта или, при размещении заказа на выполнение технического обслуживания и (или) ремонта техники, оборудования, на оказание услуг свя-

зи, юридических услуг, путем снижения общей начальной (максимальной) цены запасных частей к технике, к оборудованию и начальной (максимальной) цены единицы услуги и (или) работы по техническому обслуживанию и (или) ремонту техники, оборудования, начальной (максимальной) цены единицы услуги связи или юридической услуги.

«Шаг аукциона» составляет 0,5–5 процентов от начальной (максимальной) цены контракта (цены лота).

При проведении открытого аукциона в электронной форме участники открытого аукциона подают предложения о цене контракта, предусматривающие снижение текущего минимального предложения о цене контракта на величину в пределах «шага аукциона». При этом любой участник открытого аукциона также вправе подать предложение о цене контракта независимо от «шага аукциона» при условии соблюдения следующих требований:

1) запрещается подавать предложение о цене контракта, равное предложению или большее чем предложение о цене контракта, которые поданы этим же участником открытого аукциона ранее, а также предложение о цене контракта, равное нулю;

2) запрещается подавать предложение о цене контракта ниже чем текущее минимальное предложение о цене контракта, сниженное в пределах «шага аукциона»;

3) запрещается подавать предложение о цене контракта ниже чем текущее минимальное предложение о цене контракта в случае, если такое предложение о цене контракта подано этим же участником открытого аукциона.

От начала проведения открытого аукциона в электронной форме на электронной площадке до истечения срока подачи предложений о цене контракта должны быть указаны в обязательном порядке все предложения о цене контракта и время их поступления, а также время, оставшееся до истечения срока подачи предложений о цене контракта.

При проведении открытого аукциона в электронной форме устанавливается время приема предложений участников открытого аукциона о цене контракта, составляющее десять минут от начала проведения открытого аукциона до истечения срока подачи предложений о цене контракта, а также десять минут после поступления последнего предложения о цене контракта. Время, оставшееся до истечения срока подачи предложений о цене контракта, обновляется автоматически, с помощью программных

и технических средств, обеспечивающих проведение открытого аукциона, после снижения начальной (максимальной) цены контракта или текущего минимального предложения о цене контракта на аукционе. Если в течение указанного времени ни одного предложения о более низкой цене контракта не поступило, открытый аукцион автоматически, при помощи программных и технических средств, обеспечивающих его проведение, завершается.

В течение десяти минут с момента завершения открытого аукциона в электронной форме любой участник открытого аукциона вправе подать предложение о цене которое не ниже чем последнее предложение о минимальной цене контракта на аукционе независимо от «шага аукциона», с учетом установленных требований.

Оператор электронной площадки обязан обеспечивать при проведении открытого аукциона в электронной форме конфиденциальность данных об участниках открытого аукциона.

Во время проведения открытого аукциона в электронной форме оператор электронной площадки обязан отклонить предложение о цене контракта в момент его поступления, если оно не соответствует установленным требованиям. Не допускается отклонение оператором электронной площадки предложений о цене контракта по иным, кроме предусмотренных Федеральным законом, основаниям.

В случае, если была предложена цена контракта, равная цене, предложенной другим участником открытого аукциона в электронной форме, лучшим признается предложение о цене контракта, поступившее ранее других предложений.

В случае размещения заказа на выполнение технического обслуживания и (или) ремонта техники, оборудования, на оказание услуг связи, юридических услуг участником открытого аукциона в электронной форме, предложившим наиболее низкую цену контракта, признается лицо, предложившее наиболее низкую общую цену запасных частей к технике, к оборудованию и наиболее низкую цену единицы услуги и (или) работы по техническому обслуживанию и (или) ремонту техники, оборудования, наиболее низкую цену единицы услуги связи или юридической услуги.

В случае, если при проведении открытого аукциона в электронной форме цена контракта снижена до нуля, проводится открытый аукцион на право заключить государственный или муниципальный контракт. В этом случае открытый аукцион про-



водится путем повышения цены контракта с учетом следующих особенностей:

а) открытый аукцион в электронной форме проводится до достижения цены контракта не более чем 100 млн р.;

б) участник открытого аукциона в электронной форме не вправе подавать предложения о цене контракта выше максимальной суммы сделки для такого участника размещения заказа, указанной в содержащемся в реестре участников размещения заказа, получивших аккредитацию на электронной площадке, решении об одобрении или о совершении по результатам открытых аукционов в электронной форме сделок от имени участника размещения заказа;

в) в случае проведения открытого аукциона в электронной форме на право заключить контракт до достижения цены контракта, превышающей соответствующее значение начальной (максимальной) цены контракта, обеспечение исполнения контракта предоставляется в размере обеспечения исполнения контракта, предусмотренном документацией об открытом аукционе в электронной форме, исходя из цены контракта, достигнутой на открытом аукционе в электронной форме.

**Протокол проведения открытого аукциона в электронной форме** размещается оператором электронной площадки на электронной площадке в течение тридцати минут после окончания открытого аукциона. В этом протоколе указываются адрес электронной площадки, дата, время начала и окончания открытого аукциона, начальная (максимальная) цена контракта, все минимальные предложения о цене контракта, сделанные участниками открытого аукциона и ранжированные по мере убывания (в случае проведения аукциона на право заключить государственный или муниципальный контракт – по мере возрастания) с указанием порядковых номеров, присвоенных заявкам на участие в открытом аукционе в электронной форме, которые поданы участниками открытого аукциона, сделавшими соответствующие предложения о цене контракта, и с указанием времени поступления данных предложений.

В течение одного часа после размещения на электронной площадке протокола проведения аукциона в электронной форме оператор электронной площадки обязан направить заказчику, в уполномоченный орган такой протокол и вторые части заявок на участие в открытом аукционе в электронной форме, поданных

участниками открытого аукциона в электронной форме, предложения о цене контракта которых при ранжировании получили первые десять порядковых номеров, или в случае, если в открытом аукционе в электронной форме принимали участие менее десяти участников открытого аукциона, вторые части заявок на участие в открытом аукционе, поданных такими участниками открытого аукциона. Вместе с вторыми частями заявок оператор электронной площадки направляет заказчику, уполномоченному органу следующие документы указанных участников, содержащиеся на дату и время окончания срока подачи заявок на участие в аукционе в реестре участников размещения заказа, получивших аккредитацию на электронной площадке:

1) наименование участника размещения заказа (для юридических лиц), фамилия, имя, отчество участника размещения заказа (для физических лиц);

2) идентификационный номер налогоплательщика участника размещения заказа;

3) копия выписки из единого государственного реестра юридических лиц (для юридических лиц), копия выписки из единого государственного реестра индивидуальных предпринимателей (для индивидуальных предпринимателей), полученные не ранее чем за шесть месяцев до дня обращения с заявлением участника размещения заказа об аккредитации, копии документов, удостоверяющих личность (для иных физических лиц), надлежащим образом заверенный перевод на русский язык документов о государственной регистрации юридического лица или физического лица в качестве индивидуального предпринимателя в соответствии с законодательством соответствующего государства (для иностранных лиц);

4) копии учредительных документов участника размещения заказа (для юридических лиц);

5) копии документов, подтверждающих полномочия лица на осуществление действий от имени участника размещения заказа - юридического лица по участию в открытых аукционах в электронной форме (в том числе на регистрацию на открытых аукционах в электронной форме);

6) решение об одобрении или о совершении по результатам открытых аукционов в электронной форме сделок от имени участника размещения заказа - юридического лица с указанием сведений о максимальной сумме одной такой сделки.

В течение одного часа после размещения на электронной площадке протокола проведения аукциона в электронной форме оператор электронной площадки обязан направить также уведомление указанным участникам открытого аукциона.

В случае, если в течение десяти минут после начала проведения открытого аукциона в электронной форме ни один из участников открытого аукциона в электронной форме не подал предложение о цене контракта (с учетом установленных требований), открытый аукцион признается несостоявшимся. В течение тридцати минут после окончания указанного времени оператор электронной площадки размещает на электронной площадке **протокол о признании открытого аукциона несостоявшимся** и направляет его заказчику, в уполномоченный орган, специализированную организацию. В этом протоколе указываются адрес электронной площадки, дата, время начала и окончания открытого аукциона, начальная (максимальная) цена контракта.

Любой участник открытого аукциона в электронной форме после размещения на электронной площадке протокола о признании открытого аукциона несостоявшимся вправе направить оператору электронной площадки запрос о разъяснении результатов открытого аукциона. Оператор электронной площадки в течение двух рабочих дней со дня поступления данного запроса обязан предоставить такому участнику открытого аукциона соответствующие разъяснения.

Оператор электронной площадки обязан обеспечить непрерывность проведения открытого аукциона в электронной форме, надежность функционирования программных и технических средств, используемых для проведения открытого аукциона, равный доступ участников открытого аукциона к участию в нем, а также выполнение действий, предусмотренных ст. 41.10 Федерального закона, независимо от времени окончания открытого аукциона.

Оператор электронной площадки прекращает блокирование операций по счету для проведения операций по обеспечению участия в открытых аукционах в электронной форме участника открытого аукциона, который не принял участие в открытом аукционе, в отношении денежных средств в размере обеспечения заявки на участие в открытом аукционе в течение одного рабочего дня после дня размещения на электронной площадке протокола проведения открытого аукциона.

### **3.8.8. Рассмотрение вторых частей заявок на участие в открытом аукционе в электронной форме**

Аукционная комиссия рассматривает направленные заказчику оператором электронной площадки вторые части заявок на участие в открытом аукционе в электронной форме и документы участников аукционов, на соответствие требованиям, установленным документацией об открытом аукционе в электронной форме.

Аукционной комиссией на основании результатов рассмотрения вторых частей заявок на участие в открытом аукционе в электронной форме принимается решение о соответствии или о несоответствии заявки на участие в открытом аукционе требованиям, установленным документацией об открытом аукционе в электронной форме. Для принятия указанного решения аукционная комиссия также рассматривает содержащиеся в реестре участников размещения заказа, получивших аккредитацию на электронной площадке, сведения об участнике размещения заказа, подавшем такую заявку на участие в открытом аукционе.

Аукционная комиссия рассматривает вторые части заявок на участие в открытом аукционе в электронной форме до принятия решения о соответствии пяти заявок на участие в открытом аукционе требованиям, предусмотренным документацией об открытом аукционе в электронной форме. В случае, если в открытом аукционе принимали участие менее десяти участников открытого аукциона и менее пяти заявок на участие в открытом аукционе соответствуют указанным требованиям, аукционная комиссия рассматривает вторые части заявок на участие в открытом аукционе, поданных всеми участниками открытого аукциона, принявшими участие в открытом аукционе. Рассмотрение указанных заявок на участие в открытом аукционе начинается с заявки на участие в открытом аукционе, поданной участником открытого аукциона в электронной форме, предложившим наиболее низкую цену контракта (в случае проведения аукциона на право заключения государственного или муниципального контракта – наиболее высокую цену контракта), и осуществляется с учетом ранжирования заявок на участие в открытом аукционе.

В случае, если не выявлены пять заявок на участие в открытом аукционе в электронной форме, соответствующих требованиям, установленным документацией об открытом аукционе в элек-

тронной форме, из десяти заявок на участие в открытом аукционе, направленных ранее заказчику по результатам ранжирования, в течение одного часа с момента поступления соответствующего уведомления от заказчика, уполномоченного органа, специализированной организации оператор электронной площадки обязан направить заказчику, в уполномоченный орган, специализированную организацию все остальные вторые части заявок на участие в открытом аукционе участников открытого аукциона для выявления пяти заявок на участие в открытом аукционе, соответствующих требованиям, установленным документацией об открытом аукционе.

Общий срок рассмотрения вторых частей заявок на участие в открытом аукционе в электронной форме не может превышать шесть дней со дня размещения на электронной площадке протокола проведения открытого аукциона в электронной форме и, если начальная (максимальная) цена контракта (цена лота) не превышает 3 млн р. – не может превышать четырех дней со дня размещения на электронной площадке протокола проведения открытого аукциона.

Заявка на участие в открытом аукционе в электронной форме признается не соответствующей требованиям, установленным документацией об открытом аукционе в электронной форме, в случае:

- 1) непредставления документов, которые должны в соответствии с Федеральным законом входить в состав заявки на участие в открытом аукционе в электронной форме (с учетом документов, ранее представленных в составе первых частей заявок на участие в открытом аукционе), отсутствия документов, предусмотренных пунктами 1, 3–5, 7, и 8 ч. 2 ст. 41.4 Федерального закона (наименование или фамилия, имя, отчество, ИНН, копия выписки из ЕГРЮЛ, ЕГРИП или копии документов, удостоверяющих личность, копии учредительных документов, копии документов, подтверждающих полномочия лица на осуществление действий от имени участника размещения заказа, решение об одобрении или о совершении по результатам открытых аукционов в электронной форме сделок от имени участника размещения заказа) или их несоответствия требованиям документации об открытом аукционе, а также наличия в таких документах недостоверных сведений об участнике размещения заказа. Отсутствие данных документов, а также наличие в таких документах недостоверных сведений

об участнике размещения заказа определяется на дату и время окончания срока подачи заявок на участие в открытом аукционе. При этом заявка на участие в открытом аукционе не может быть признана не соответствующей требованиям, установленным документацией об открытом аукционе, на основании получения копии выписки из единого государственного реестра юридических лиц (для юридических лиц) или копии выписки из единого государственного реестра индивидуальных предпринимателей (для индивидуальных предпринимателей) более чем за шесть месяцев до даты окончания срока подачи заявок на участие в открытом аукционе;

2) несоответствия участника размещения заказа требованиям, установленным в соответствии со ст. 11 Федерального закона.

Не допускается принятие решения о несоответствии заявки на участие в открытом аукционе в электронной форме требованиям, установленным документацией об открытом аукционе в электронной форме, по иным основаниям.

В случае принятия решения о соответствии пяти заявок на участие в открытом аукционе в электронной форме требованиям, установленным документацией об открытом аукционе в электронной форме, а также в случае принятия на основании рассмотрения вторых частей заявок на участие в открытом аукционе, поданных всеми участниками открытого аукциона, принявшими участие в открытом аукционе, решения о соответствии более одной заявки, но менее пяти заявок на участие в открытом аукционе указанным требованиям аукционной комиссией оформляется **протокол подведения итогов открытого аукциона в электронной форме**, который подписывается всеми присутствующими на заседании членами аукционной комиссии и заказчиком, уполномоченным органом в день окончания рассмотрения заявок на участие в открытом аукционе. Протокол должен содержать сведения о порядковых номерах пяти заявок на участие в открытом аукционе, в отношении которых принято решение о соответствии требованиям, установленным документацией об открытом аукционе, а в случае принятия на основании рассмотрения вторых частей заявок на участие в открытом аукционе, поданных всеми участниками открытого аукциона, принявшими участие в открытом аукционе, решения о соответствии более одной заявки, но менее пяти заявок на участие в открытом аукционе – о порядковых номерах таких заявок на участие в открытом аукционе, в отношении ко-

торых принято решение о соответствии указанным требованиям, об участниках размещения заказа, вторые части заявок на участие в открытом аукционе которых рассматривались, решение о соответствии или о несоответствии заявок на участие в открытом аукционе требованиям, установленным документацией об открытом аукционе, с обоснованием принятого решения и с указанием положений настоящего Федерального закона, которым не соответствует участник размещения заказа, положений документации об открытом аукционе, которым не соответствует заявка на участие в открытом аукционе этого участника размещения заказа, положений заявки на участие в открытом аукционе, которые не соответствуют требованиям, установленным документацией об открытом аукционе, сведения о решении каждого члена аукционной комиссии о соответствии или о несоответствии заявки на участие в открытом аукционе требованиям, установленным документацией об открытом аукционе.

В течение дня, следующего за днем подписания протокола, протокол размещается заказчиком, уполномоченным органом, специализированной организацией на электронной площадке.

Участник открытого аукциона в электронной форме, который предложил наиболее низкую цену контракта и заявка на участие в открытом аукционе в электронной форме которого соответствует требованиям документации об открытом аукционе в электронной форме, признается **победителем открытого аукциона в электронной форме**. В случае проведения открытого аукциона на право заключить государственный или муниципальный контракт победителем открытого аукциона в электронной форме признается участник открытого аукциона, который предложил наиболее высокую цену контракта и заявка на участие в открытом аукционе которого соответствует требованиям документации об открытом аукционе.

В течение одного часа с момента размещения на электронной площадке протокола оператор электронной площадки направляет участникам открытого аукциона в электронной форме, вторые части заявок на участие в открытом аукционе в электронной форме которых рассматривались и в отношении заявок на участие в открытом аукционе которых принято решение о соответствии или о несоответствии требованиям, предусмотренным документацией об открытом аукционе в электронной форме, уведомления о принятом решении.

В случае, если аукционной комиссией принято решение о несоответствии всех вторых частей заявок на участие в открытом аукционе в электронной форме или о соответствии только одной второй части заявки на участие в открытом аукционе, в протокол подведения итогов открытого аукциона вносится информация о признании открытого аукциона несостоявшимся.

В течение одного рабочего дня со дня размещения на электронной площадке протокола подведения итогов открытого аукциона в электронной форме оператор электронной площадки прекращает блокирование операций по счету для проведения операций по обеспечению участия в открытых аукционах в электронной форме участника размещения заказа, подавшего заявку на участие в открытом аукционе в электронной форме, признанную не соответствующей требованиям, предусмотренным документацией об открытом аукционе в электронной форме, в отношении денежных средств в размере обеспечения заявки на участие в открытом аукционе.

Любой участник открытого аукциона в электронной форме, за исключением участников открытого аукциона, заявки на участие в открытом аукционе в электронной форме которых получили первые три порядковых номера в соответствии с протоколом подведения итогов открытого аукциона, вправе отозвать заявку на участие в открытом аукционе, направив уведомление об этом оператору электронной площадки, с момента опубликования указанного протокола. В течение одного рабочего дня со дня поступления уведомления об отзыве заявки на участие в открытом аукционе оператор электронной площадки прекращает блокирование операций по счету для проведения операций по обеспечению участия в открытых аукционах в электронной форме участника размещения заказа в отношении денежных средств в размере обеспечения заявки на участие в открытом аукционе.

В случае, если в течение одного квартала на одной электронной площадке в отношении вторых частей трех заявок на участие в открытом аукционе в электронной форме, поданных одним участником размещения заказа, приняты решения о несоответствии таких заявок требованиям, предусмотренным документацией об открытом аукционе в электронной форме, по основаниям непредставления требуемых в заявке на участие в аукционе документов или отсутствия документов, необходимых для аккредитации участника или наличия в таких документах недостоверных све-



дений об участнике размещения заказа (за исключением случаев, если указанный участник размещения заказа обжаловал данные решения в соответствии с настоящим Федеральным законом и по результатам обжалования вынесено решение о необоснованных решениях аукционной комиссии о несоответствии заявок на участие в открытом аукционе требованиям документации об открытом аукционе), оператор электронной площадки по истечении тридцати дней с момента принятия решений о несоответствии таких заявок требованиям, предусмотренным документацией об открытом аукционе, по указанным основаниям прекращает блокирование операций по счету для проведения операций по обеспечению участия в открытых аукционах в электронной форме участника размещения заказа в отношении денежных средств в размере обеспечения заявки на участие в открытом аукционе и перечисляет эти денежные средства заказчику.

В случае, если открытый аукцион в электронной форме признан несостоявшимся и только одна заявка на участие в открытом аукционе в электронной форме, поданная участником открытого аукциона, принявшим участие в открытом аукционе, признана соответствующей требованиям, предусмотренным документацией об открытом аукционе в электронной форме, заказчик, уполномоченный орган, специализированная организация направляют оператору электронной площадки проект контракта, прилагаемого к документации об открытом аукционе, без подписи контракта заказчиком в течение четырех дней со дня размещения на электронной площадке протокола подведения итогов открытого аукциона. Государственный или муниципальный контракт заключается на условиях, предусмотренных документацией об открытом аукционе, по минимальной цене контракта, предложенной указанным участником открытого аукциона при проведении открытого аукциона. Указанный участник размещения заказа не вправе отказать от заключения государственного или муниципального контракта.

### ***3.8.9. Заключение государственного или муниципального контракта по результатам открытого аукциона в электронной форме***

По результатам открытого аукциона в электронной форме **государственный или муниципальный контракт** заключается с

победителем открытого аукциона в электронной форме (в некоторых предусмотренных Федеральным законом случаях и с иным участником открытого аукциона в электронной форме), заявка на участие в открытом аукционе в электронной форме которого признана соответствующей требованиям, установленным документацией об открытом аукционе в электронной форме.

Заказчик, уполномоченный орган в течение пяти дней со дня размещения на электронной площадке протокола подведения итогов открытого аукциона в электронной форме направляют оператору электронной площадки без подписи заказчика проект контракта, который составляется путем включения цены контракта, предложенной участником открытого аукциона, с которым заключается контракт, сведений о товаре (товарный знак и (или) конкретные показатели товара), указанных в заявке на участие в открытом аукционе в электронной форме такого участника, в проект контракта, прилагаемого к документации об открытом аукционе в электронной форме.

В течение одного часа с момента получения проекта контракта оператор электронной площадки направляет проект контракта без электронной цифровой подписи лица, имеющего право действовать от имени заказчика, участнику открытого аукциона в электронной форме, с которым заключается контракт.

В течение пяти дней со дня получения проекта контракта участник открытого аукциона в электронной форме направляет оператору электронной площадки проект контракта, подписанный электронной цифровой подписью лица, имеющего право действовать от имени участника открытого аукциона, а также подписанный электронной цифровой подписью указанного лица документ об обеспечении исполнения контракта в случае, если заказчиком, уполномоченным органом было установлено требование обеспечения исполнения контракта или **протокол разногласий**.

Таким образом, в случае наличия разногласий по проекту контракта участник открытого аукциона в электронной форме, с которым заключается контракт, может направить протокол разногласий, подписанный электронной цифровой подписью лица, имеющего право действовать от имени участника размещения заказа, оператору электронной площадки. При этом участник открытого аукциона в электронной форме, с которым заключается контракт, указывает в протоколе разногласий положения проекта

контракта, не соответствующие извещению о проведении открытого аукциона в электронной форме, документации об открытом аукционе в электронной форме и (или) заявке на участие в открытом аукционе в электронной форме этого участника размещения заказа, с указанием соответствующих положений данных документов. В течение одного часа с момента получения протокола разногласий оператор электронной площадки направляет такой протокол разногласий заказчику, в уполномоченный орган.

В течение трех дней со дня получения от оператора электронной площадки протокола разногласий участника открытого аукциона в электронной форме, с которым заключается контракт, заказчик, уполномоченный орган рассматривают данный протокол разногласий и без подписи заказчика направляют доработанный проект контракта оператору электронной площадки либо повторно направляют оператору электронной площадки проект контракта с указанием в отдельном документе причин отказа полностью или частично учесть содержащиеся в протоколе разногласий замечания участника открытого аукциона в электронной форме, с которым заключается контракт.

В течение часа с момента получения этих документов оператор электронной площадки направляет такие документы без электронной цифровой подписи лица, имеющего право действовать от имени заказчика, участнику открытого аукциона в электронной форме, с которым заключается контракт.

В течение трех дней со дня получения документов участник открытого аукциона в электронной форме, с которым заключается контракт, направляет оператору электронной площадки проект контракта, подписанный электронной цифровой подписью лица, имеющего право действовать от имени этого участника открытого аукциона, а также документ об обеспечении исполнения контракта, подписанный электронной цифровой подписью указанного лица (в случае, если заказчиком, уполномоченным органом установлено требование обеспечения исполнения контракта), или новый протокол разногласий. В течение одного часа с момента получения такого протокола разногласий оператор электронной площадки направляет такой протокол разногласий заказчику, в уполномоченный орган.

В случае направления оператором электронной площадки протокола разногласий заказчик, уполномоченный орган рассматривают данные разногласия в указанном выше порядке в течение

трех дней со дня получения такого протокола разногласий. При этом направление проекта контракта с указанием в отдельном документе причин отказа полностью или частично учесть содержащиеся в протоколе разногласий замечания участника открытого аукциона в электронной форме, с которым заключается контракт, допускается при условии, что участник открытого аукциона в электронной форме, с которым заключается контракт, направил протокол разногласий не позднее чем в течение тринадцати дней со дня размещения на электронной площадке протокола подведения итогов открытого аукциона в электронной форме.

Если же заказчик, уполномоченный орган в достаточной степени учел замечания участника аукциона, с которым заключается контракт, то в течение трех дней со дня получения проекта контракта участник открытого аукциона в электронной форме направляет оператору электронной площадки проект контракта, подписанный электронной цифровой подписью лица, имеющего право действовать от имени этого участника открытого аукциона, а также документ об обеспечении исполнения контракта, подписанный электронной цифровой подписью указанного лица, если заказчиком, уполномоченным органом установлено требование обеспечения исполнения контракта.

В течение одного часа с момента получения проекта контракта, подписанного электронной цифровой подписью лица, имеющего право действовать от имени участника открытого аукциона в электронной форме, а также документа об обеспечении исполнения контракта, подписанного электронной цифровой подписью указанного лица, но не ранее чем через десять дней со дня размещения на электронной площадке протокола подведения итогов открытого аукциона в электронной форме, оператор электронной площадки направляет заказчику подписанный проект контракта и документ об обеспечении исполнения контракта.

Заказчик, уполномоченный орган в течение трех дней со дня получения от оператора электронной площадки проекта контракта и документа об обеспечении исполнения контракта (если требование обеспечения исполнения контракта было установлено), подписанных электронной цифровой подписью лица, имеющего право действовать от имени участника открытого аукциона в электронной форме, обязаны направить оператору электронной площадки контракт, подписанный электронной цифровой подписью лица, имеющего право действовать от имени заказчика.

Однако в случае, предусмотренном решением о создании уполномоченного органа, направление оператору электронной площадки контракта может осуществляться уполномоченным органом путем направления подписанной электронной цифровой подписью лица, имеющего право действовать от имени уполномоченного органа, копии контракта, подписанного заказчиком. В этом случае контракт считается заключенным надлежащим образом.

Оператор электронной площадки в течение одного часа с момента получения контракта, подписанного электронной цифровой подписью лица, имеющего право действовать от имени заказчика, уполномоченного органа, обязан направить подписанный контракт участнику открытого аукциона, с которым заключается контракт.

Государственный или муниципальный контракт может быть заключен не ранее чем через десять дней со дня размещения на официальном сайте протокола подведения итогов открытого аукциона в электронной форме.

Государственный или муниципальный контракт заключается на условиях, указанных в извещении о проведении открытого аукциона в электронной форме и документации об открытом аукционе в электронной форме, по цене, предложенной победителем открытого аукциона в электронной форме, либо в случае заключения государственного или муниципального контракта с иным участником открытого аукциона в электронной форме по цене, предложенной таким участником открытого аукциона.

Участник открытого аукциона в электронной форме, с которым заключается контракт, признается уклонившимся от заключения государственного или муниципального контракта в случае, если такой участник аукциона в установленные Федеральным законом сроки не направил оператору электронной площадки подписанный электронной цифровой подписью лица, имеющего право действовать от имени участника размещения заказа протокол разногласий либо не направил по истечении тринадцати дней со дня размещения на электронной площадке протокола подведения итогов открытого аукциона в электронной форме подписанные электронной цифровой подписью уполномоченного лица проект контракта и документ об обеспечении исполнения контракта (если такое требование было установлено).

В случае уклонения участника открытого аукциона в электронной форме от заключения контракта в течение одного рабочего дня

со дня внесения сведений о таком участнике открытого аукциона в реестр недобросовестных поставщиков оператор электронной площадки прекращает блокирование операций по счету для проведения операций по обеспечению участия в открытом аукционе в электронной форме такого участника открытого аукциона в отношении денежных средств, заблокированных для обеспечения участия в этом открытом аукционе, перечисляет данные денежные средства заказчику, а также списывает со счета такого участника открытого аукциона денежные средства в качестве платы за участие в открытом аукционе в размере, определенном по результатам отбора операторов электронных площадок.

Если победитель открытого аукциона в электронной форме признан уклонившимся от заключения государственного или муниципального контракта, заказчик вправе обратиться в суд с требованием о понуждении победителя открытого аукциона заключить контракт, а также о возмещении убытков, причиненных уклонением от заключения контракта, либо заключить государственный или муниципальный контракт с участником открытого аукциона в электронной форме, который предложил такую же, как и победитель открытого аукциона, цену контракта или предложение о цене контракта которого содержит лучшие условия по цене контракта, следующие после предложенных победителем открытого аукциона условий.

В случае, если участник открытого аукциона в электронной форме, с которым заключается контракт при уклонении победителя открытого аукциона в электронной форме от заключения государственного или муниципального контракта, признан уклонившимся от заключения государственного или муниципального контракта, заказчик вправе обратиться в суд с требованием о понуждении указанного участника открытого аукциона заключить контракт и о возмещении убытков, причиненных уклонением от заключения контракта, либо заключить государственный или муниципальный контракт с участником открытого аукциона, который предложил такую же, как и указанный участник открытого аукциона, цену контракта или предложение о цене контракта которого содержит лучшие условия по цене контракта, следующие после предложенных указанным участником открытого аукциона условий. В случае, если все участники открытого аукциона, которые обязаны заключить контракт при уклонении победителя открытого аукциона или иного участника открытого аукциона,

с которым заключается государственный или муниципальный контракт, признаны уклонившимися от заключения контракта, заказчик принимает решение о признании открытого аукциона в электронной форме несостоявшимся. В этом случае заказчик по согласованию с уполномоченными в на осуществление контроля в сфере размещения заказов федеральный орган исполнительной власти (при размещении заказов для федеральных нужд) или органом исполнительной власти субъекта Российской Федерации (при размещении заказов для нужд субъекта Российской Федерации или муниципальных нужд) вправе заключить контракт с единственным поставщиком (исполнителем, подрядчиком). При этом такой контракт должен быть заключен на условиях, предусмотренных документацией об открытом аукционе в электронной форме, и цена такого контракта не должна превышать предложенную при проведении открытого аукциона наиболее низкую цену контракта.

Участниками открытого аукциона в электронной форме, которые обязаны заключить контракт при уклонении победителя открытого аукциона в электронной форме или иного участника открытого аукциона, с которым заключается государственный или муниципальный контракт, от заключения государственного или муниципального контракта, являются:

1) участники открытого аукциона, заявки на участие в открытом аукционе которых получили первые три порядковых номера в соответствии с протоколом подведения итогов открытого аукциона;

2) иные участники открытого аукциона, не отозвавшие заявок на участие в открытом аукционе к моменту направления оператором электронной площадки такому участнику открытого аукциона проекта государственного или муниципального контракта.

В случае, если от подписания государственного или муниципального контракта уклонились все пять участников открытого аукциона в электронной форме, заявки на участие в открытом аукционе которых ранжированы в протоколе подведения итогов открытого аукциона, заказчик, уполномоченный орган повторно осуществляют действия по заключению государственного или муниципального контракта.

В течение одного рабочего дня со дня заключения государственного или муниципального контракта оператор электронной площадки прекращает блокирование операций по счету для про-

ведения операций по обеспечению участия в открытых аукционах в электронной форме всех участников открытого аукциона в электронной форме в отношении денежных средств, заблокированных для обеспечения участия в таком открытом аукционе. При этом оператор электронной площадки списывает со счета для проведения операций по обеспечению участия в открытых аукционах в электронной форме участника открытого аукциона, с которым заключен контракт, денежные средства в качестве платы за участие в таком открытом аукционе в размере, определенном по результатам отбора операторов электронных площадок.

В случае заключения государственного или муниципального контракта с физическим лицом, за исключением индивидуально-предпринимателя и иного занимающегося частной практикой лица, оплата такого контракта, если иное не предусмотрено документацией об открытом аукционе в электронной форме, уменьшается на размер налоговых платежей, связанных с оплатой контракта.

Если заказчиком, уполномоченным органом установлено требование обеспечения исполнения контракта, контракт заключается только после предоставления участником открытого аукциона в электронной форме, с которым заключается контракт, безотзывной банковской гарантии, выданной банком или иной кредитной организацией, договора поручительства или передачи заказчику в залог денежных средств, в том числе в форме вклада (депозита), в размере обеспечения исполнения контракта, установленном документацией об открытом аукционе в электронной форме. Способ обеспечения исполнения контракта из указанных в настоящей части способов определяется таким участником открытого аукциона в электронной форме самостоятельно.

В случае, если обеспечением исполнения контракта является договор поручительства, поручителем выступает юридическое лицо, государственная регистрация которого осуществлена в установленном порядке на территории Российской Федерации и которое соответствует следующим требованиям:

- 1) капитал и резервы поручителя, указанные в соответствующем разделе бухгалтерской отчетности, должны составлять не менее чем 300 млн р. и превышать размер поручительства не менее чем в десять раз;

- 2) чистая прибыль поручителя, указанная в соответствующем разделе бухгалтерской отчетности, должна превышать не менее



чем в три раза размер поручительства или размер чистой прибыли поручителя должен составлять более чем 100 млн р.;

3) стоимость основных средств (в части зданий) поручителя, указанная в соответствующем разделе бухгалтерской отчетности, должна составлять не менее чем 300 млн р. и превышать не менее чем в десять раз размер поручительства или стоимость указанных основных средств должна составлять более чем 1 млрд р.

Соответствие поручителя установленным Федеральным законом требованиям определяется по данным бухгалтерской отчетности за два последних отчетных года или, если договор поручительства заключен до истечения срока предоставления годовой отчетности, установленного законодательством Российской Федерации о бухгалтерском учете, по выбору поручителя по данным бухгалтерской отчетности за два отчетных года, предшествующих последнему отчетному году. При этом соответствие поручителя установленным требованиям определяется по данным бухгалтерской отчетности за каждый отчетный год.

В случае, если обеспечением исполнения контракта является договор поручительства, контракт может быть заключен только после предоставления участником открытого аукциона в электронной форме, с которым заключается контракт, одновременно с договором поручительства соответствующих копий бухгалтерских отчетностей поручителя, представленных в налоговый орган в установленном порядке, а также копии учредительных документов и документов, подтверждающих полномочия руководителя.

Если победителем открытого аукциона или участником открытого аукциона, с которым заключается контракт, является бюджетное учреждение и заказчиком, уполномоченным органом было установлено требование обеспечения исполнения контракта, предоставление обеспечения исполнения контракта не требуется.

### **3.9. Размещение заказов путем запроса котировок**

#### **3.9.1. Запрос котировок**

Под запросом котировок понимается способ размещения заказа, при котором информация о потребностях в товарах, работах, услугах для государственных или муниципальных нужд сообща-

ется неограниченному кругу лиц путем размещения на официальном сайте извещения о проведении запроса котировок и победителем в проведении запроса котировок признается участник размещения заказа, предложивший наиболее низкую цену контракта.

Заказчик, уполномоченный орган вправе осуществлять размещение заказа путем запроса котировок цен товаров, работ, услуг, соответственно производство, выполнение, оказание которых осуществляются не по конкретным заявкам заказчика, уполномоченного органа и для которых есть функционирующий рынок, с учетом положений ч. 3 ст. 42 в случаях, если цена государственного или муниципального контракта не превышает 500 тыс. р., за исключением случаев, предусмотренных частями 5 и 6 ст. 42 и главой 5 Федерального закона.

Заказчик, уполномоченный орган не вправе осуществлять путем запроса котировок размещение заказа на поставку одноименных товаров, выполнение одноименных работ, оказание одноименных услуг на сумму более чем 500 тыс. р., подлежащую уплате в течение квартала.

В случае нарушения указанного в ч. 3 ст. 42 положения государственный или муниципальный контракт может быть признан судом недействительным на основании иска заинтересованного лица или уполномоченных на осуществление контроля в сфере размещения заказов федерального органа исполнительной власти, органа исполнительной власти субъекта Российской Федерации, органа местного самоуправления.

Заказчик вправе осуществлять размещение заказа путем запроса котировок цен товаров, работ, услуг, соответственно производство, выполнение, оказание которых осуществляется не по конкретным заявкам заказчика и для которых есть функционирующий рынок, для обеспечения своей деятельности на территории иностранного государства, на которой находится заказчик, у иностранных поставщиков (исполнителей, подрядчиков) независимо от цены государственного или муниципального контракта.

Заказчик вправе осуществлять размещение заказа на поставку продовольствия, средств, необходимых для оказания скорой или неотложной медицинской помощи, лекарственных средств, топлива, которые необходимы для нормального жизнеобеспечения граждан и отсутствие которых приведет к нарушению их

нормального жизнеобеспечения, путем проведения запроса котировок независимо от цены контракта в случае, установленном ч. 8.2 ст. 9 Федерального закона, а также в случае, если уполномоченными на осуществление контроля в сфере размещения заказов федеральным органом исполнительной власти, органом исполнительной власти субъекта Российской Федерации, органом местного самоуправления выдано предписание об отмене результатов торгов и принято решение о возможности размещения заказа на поставку таких товаров путем проведения запроса котировок. Указанное решение принимается уполномоченными на осуществление контроля в сфере размещения заказов федеральным органом исполнительной власти, органом исполнительной власти субъекта Российской Федерации, органом местного самоуправления на основании заявления заказчика в срок не более чем десять рабочих дней со дня выдачи указанного предписания. Контракт на поставку указанных товаров может заключаться на срок, не превышающий срока, необходимого для проведения торгов на право заключить государственный или муниципальный контракт на поставку таких товаров. При заключении указанного контракта количество поставляемого товара не может превышать количество товара, необходимое для нормального жизнеобеспечения граждан в течение указанного срока.

Не допускается взимание с участника размещения заказа платы за участие в запросе котировок.

### **3.9.2. Требования, предъявляемые к запросу котировок**

Запрос котировок должен содержать следующие сведения:

- 1) наименование заказчика, его почтовый адрес, адрес электронной почты заказчика (при его наличии);
- 2) источник финансирования заказа;
- 3) форма котировочной заявки, в том числе подаваемой в форме электронного документа;
- 4) наименование, характеристики и количество поставляемых товаров, наименование, характеристики и объем выполняемых работ, оказываемых услуг. При этом должны быть указаны требования, установленные заказчиком, уполномоченным органом, к качеству, техническим характеристикам товара, работ, услуг, требования к их безопасности, требования к функциональным характеристикам (потребительским свойствам) товара, требования

к размерам, упаковке, отгрузке товара, требования к результатам работ и иные показатели, связанные с определением соответствия поставляемого товара, выполняемых работ, оказываемых услуг потребностям заказчика;

5) место доставки поставляемых товаров, место выполнения работ, место оказания услуг;

6) сроки поставок товаров, выполнения работ, оказания услуг;

7) сведения о включенных (невключенных) в цену товаров, работ, услуг расходах, в том числе расходах на перевозку, страхование, уплату таможенных пошлин, налогов, сборов и других обязательных платежей;

8) максимальная цена контракта, определяемая заказчиком, уполномоченным органом в результате изучения рынка необходимых товаров, работ, услуг;

9) место подачи котировочных заявок, срок их подачи, в том числе дата и время окончания срока подачи котировочных заявок;

10) срок и условия оплаты поставок товаров, выполнения работ, оказания услуг;

11) срок подписания победителем в проведении запроса котировок государственного или муниципального контракта со дня подписания протокола рассмотрения и оценки котировочных заявок;

12) требование, предусмотренное п. 2 ч. 2 ст. 11 Федерального закона № 94-ФЗ, в случае, если заказчиком, уполномоченным органом установлено такое требование.

### **3.9.3. Требования, предъявляемые к котировочной заявке**

Котировочная заявка должна содержать следующие сведения:

1) наименование, место нахождения (для юридического лица), фамилия, имя, отчество, место жительства (для физического лица), банковские реквизиты участника размещения заказа;

2) идентификационный номер налогоплательщика;

3) наименование и характеристики поставляемых товаров в случае проведения запроса котировок цен товаров, на поставку которых размещается заказ;

4) согласие участника размещения заказа исполнить условия контракта, указанные в извещении о проведении запроса котировок;

5) цена товара, работы, услуги с указанием сведений о включенных или не включенных в нее расходах (расходы на перевозку, страхование, уплату таможенных пошлин, налогов, сборов и другие обязательные платежи).

### **3.9.4. Порядок проведения запроса котировок**

Заказчик, уполномоченный орган обязаны разместить на официальном сайте извещение о проведении запроса котировок и проект контракта, заключаемого по результатам проведения такого запроса, не менее чем за семь рабочих дней до дня истечения срока представления котировочных заявок, а при размещении заказа на поставку товаров, выполнение работ, оказание услуг на сумму, не превышающую 250 тыс. р., а также в случае, предусмотренном ч. 6 ст. 42 Федерального закона, не менее чем за четыре рабочих дня до дня истечения указанного срока.

Извещение о проведении запроса котировок должно содержать сведения, предусмотренные ст. 43 Федерального закона № 94-ФЗ, и быть доступным для ознакомления в течение всего срока подачи котировочных заявок без взимания платы. Извещение о проведении запроса котировок может содержать указание на товарные знаки. В случае, если в извещении о проведении запроса котировок содержится указание на товарные знаки товаров, происходящих из иностранного государства или группы иностранных государств, в этом извещении также должно содержаться указание на товарный знак товара российского происхождения (при наличии информации о товаре российского происхождения, являющемся эквивалентом товару, происходящему из иностранного государства или группы иностранных государств). В случае, если в извещении о проведении запроса котировок содержится указание на товарные знаки, они должны сопровождаться словами «или эквивалент», за исключением случаев несовместимости товаров, на которых размещаются другие товарные знаки, и необходимости обеспечения взаимодействия таких товаров с товарами, используемыми заказчиком. Эквивалентность товаров определяется в соответствии с требованиями и показателями, установленными на основании п. 4 ст. 43 Федерального закона № 94-ФЗ.

Извещение о проведении запроса котировок не может содержать указание на знаки обслуживания, фирменные наименования, патенты, полезные модели, промышленные образцы, наименова-

ния мест происхождения товаров или наименования производителей, а также требования к товарам, их производителям, информации, работам, услугам, если такие требования влекут за собой ограничение количества участников размещения заказа.

Заказчик, уполномоченный орган одновременно с размещением извещения о проведении запроса котировок вправе направить запрос котировок лицам, осуществляющим поставки товаров, выполнение работ, оказание услуг, предусмотренных извещением о проведении запроса котировок.

В случае, предусмотренном ч. 5 ст. 42 Федерального закона, заказчик также обязан направить запрос котировок лицам, которые могут осуществить поставки товаров, выполнение работ, оказание услуг, предусмотренных запросом котировок, исходя из необходимости получения котировочных заявок не менее чем от трех таких лиц.

Запрос котировок может направляться с использованием любых средств связи, в том числе в электронной форме.

Процесс размещения заказа путем запроса котировок представлен на рис. 3.9.1. и 3.9.2.

### **3.9.5. Порядок подачи котировочных заявок**

Любой участник размещения заказа, в том числе участник размещения заказа, которому не направлялся запрос котировок, вправе подать только одну котировочную заявку, внесение изменений в которую не допускается.

Котировочная заявка подается участником размещения заказа заказчику, уполномоченному органу в письменной форме или в форме электронного документа в срок, указанный в извещении о проведении запроса котировок. В случае подачи котировочной заявки в форме электронного документа заказчик, уполномоченный орган в тот же день обязаны направить в письменной форме или в форме электронного документа участнику размещения заказа, подавшему такую заявку, подтверждение получения такой заявки.

Поданная в срок, указанный в извещении о проведении запроса котировок, котировочная заявка регистрируется заказчиком, уполномоченным органом. По требованию участника размещения заказа, подавшего котировочную заявку, заказчик, уполномоченный орган выдают расписку в получении котировочной заявки с указанием даты и времени ее получения.



Рис. 3.9.1. Процесс размещения заказа путем запроса котировок (1-й вариант)



### 3.9.2. Процесс размещения заказа путем запроса котировок (2-й вариант)

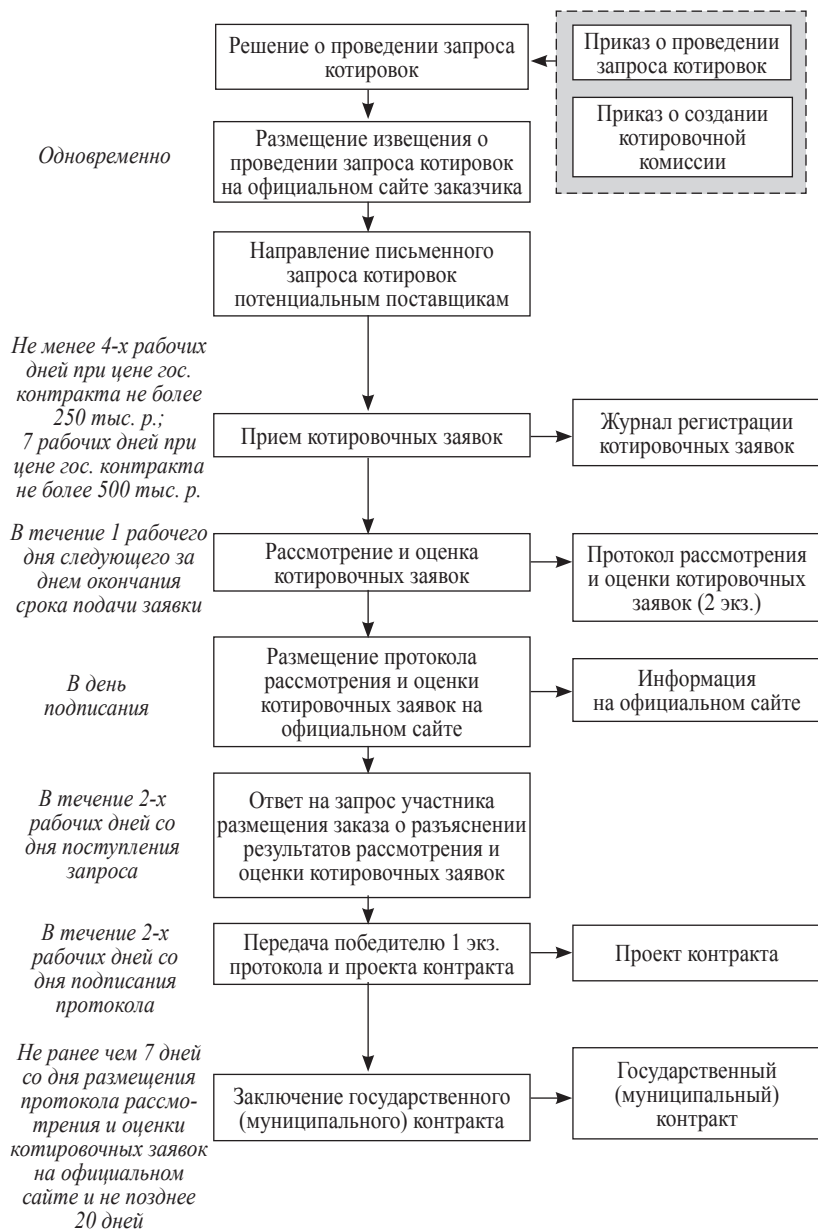
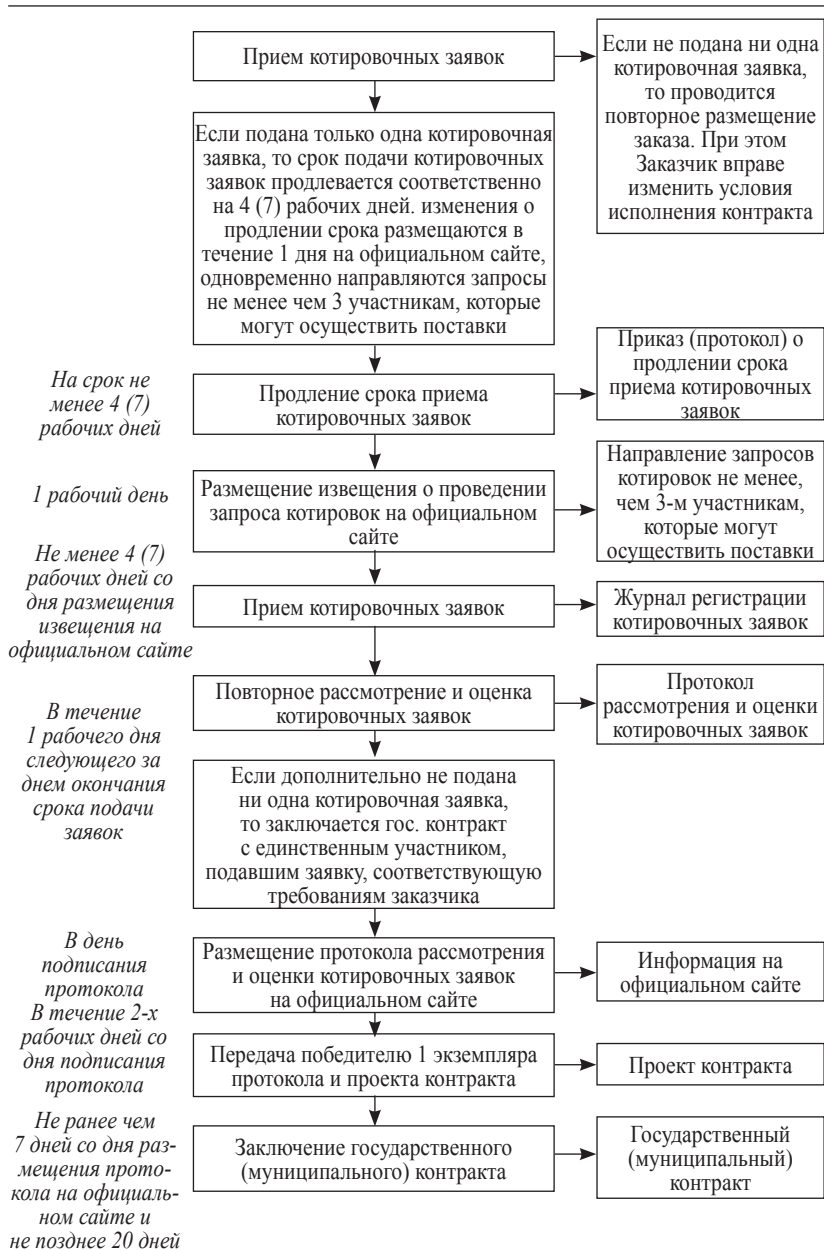

Проведение переговоров между заказчиком, уполномоченным органом или котировочной комиссией и участником размещения заказа в отношении поданной им котировочной заявки не допускается.

Котировочные заявки, поданные после дня окончания срока подачи котировочных заявок, указанного в извещении о проведении запроса котировок, не рассматриваются и в день их поступления возвращаются участникам размещения заказа, подавшим такие заявки. При размещении заказа путем запроса котировок в соответствии с ч. 8.2 ст. 9 Федерального закона возврату подлежит также котировочная заявка, поданная участником размещения заказа, о расторжении контракта с которым подан иск.

В случае, если после дня окончания срока подачи котировочных заявок подана только одна котировочная заявка, заказчик, уполномоченный орган продлевают срок подачи котировочных заявок на четыре рабочих дня и в течение одного рабочего дня после дня окончания срока подачи котировочных заявок размещают на официальном сайте извещение о продлении срока подачи таких заявок. При этом заказчик, уполномоченный орган обязаны направить запрос котировок не менее чем трем участникам, которые могут осуществить поставки необходимых товаров, выполнение работ, оказание услуг. Поданная в срок, указанный в извещении о продлении срока подачи котировочных заявок, котировочная заявка рассматривается в порядке, установленном для рассмотрения котировочных заявок, поданных в срок, указанный в извещении о проведении запроса котировок. В случае, если после дня окончания срока подачи котировочных заявок, указанного в извещении о продлении срока подачи котировочных заявок, не подана дополнительно ни одна котировочная заявка, а единственная поданная котировочная заявка соответствует требованиям, установленным извещением о проведении запроса котировок, и содержит предложение о цене контракта, не превышающей максимальную цену, указанную в извещении о проведении запроса котировок, заказчик обязан заключить государственный или муниципальный контракт с участником размещения заказа, подавшим такую котировочную заявку, на условиях, предусмотренных извещением о проведении запроса котировок, и по цене, предложенной указанным участником размещения заказа в котировочной заявке. Участник размещения

заказа, подавший такую заявку, не вправе отказаться от заключения государственного или муниципального контракта. При непредставлении заказчику участником размещения заказа в срок, предусмотренный извещением о проведении запроса котировок, подписанного контракта участник размещения заказа признается уклонившимся от заключения государственного или муниципального контракта.

В случае если не подана ни одна котировочная заявка, заказчик, уполномоченный орган вправе осуществить повторное размещение заказа путем запроса котировок. При этом заказчик, уполномоченный орган вправе изменить условия исполнения контракта.

В случае если при повторном размещении заказа путем запроса котировок не подана ни одна котировочная заявка, заказчик, уполномоченный орган вправе осуществить повторное размещение заказа путем запроса котировок или направить документы о проведенных запросах котировок и об отсутствии котировочных заявок соответственно в уполномоченные на осуществление контроля в сфере размещения заказов федеральный орган исполнительной власти (при размещении заказов на поставки товаров, выполнение работ, оказание услуг для федеральных нужд), орган исполнительной власти субъекта Российской Федерации (при размещении заказов на поставки товаров, выполнение работ, оказание услуг для нужд субъекта Российской Федерации), орган местного самоуправления (при размещении заказов на поставки товаров, выполнение работ, оказание услуг для нужд субъекта Российской Федерации или для нужд муниципального образования). По согласованию с таким органом заказчик может принять решение о размещении заказа у единственного поставщика (исполнителя, подрядчика). При этом государственный или муниципальный контракт должен быть заключен с единственным поставщиком (исполнителем, подрядчиком) на условиях, предусмотренных извещением о повторном проведении запроса котировок, и цена заключенного контракта не должна превышать максимальную цену контракта, указанную в извещении о повторном проведении запроса котировок. Порядок согласования возможности заключения государственного контракта с единственным поставщиком (исполнителем, подрядчиком) устанавливается федеральным органом исполнительной власти, осуществляющим нормативное право-

вое регулирование в сфере размещения заказов. При этом срок такого согласования не должен быть более чем десять рабочих дней со дня поступления обращения о согласовании возможности заключения государственного или муниципального контракта с единственным поставщиком (исполнителем, подрядчиком) соответственно в уполномоченные на осуществление контроля в сфере размещения заказов федеральный орган исполнительной власти, орган исполнительной власти субъекта Российской Федерации, орган местного самоуправления.

### **3.9.6. Рассмотрение и оценка котировочных заявок**

Котировочная комиссия в течение одного рабочего дня, следующего за днем окончания срока подачи котировочных заявок, рассматривает котировочные заявки на соответствие их требованиям, установленным в извещении о проведении запроса котировок, и оценивает котировочные заявки.

Победителем в проведении запроса котировок признается участник размещения заказа, подавший котировочную заявку, которая отвечает всем требованиям, установленным в извещении о проведении запроса котировок, и в которой указана наиболее низкая цена товаров, работ, услуг. При предложении наиболее низкой цены товаров, работ, услуг несколькими участниками размещения заказа победителем в проведении запроса котировок признается участник размещения заказа, котировочная заявка которого поступила ранее котировочных заявок других участников размещения заказа.

Котировочная комиссия не рассматривает и отклоняет котировочные заявки, если они не соответствуют требованиям, установленным в извещении о проведении запроса котировок, или предложенная в котировочных заявках цена товаров, работ, услуг превышает максимальную цену, указанную в извещении о проведении запроса котировок. Отклонение котировочных заявок по иным основаниям не допускается.

Результаты рассмотрения и оценки котировочных заявок оформляются протоколом, в котором содержатся сведения о заказчике, о существенных условиях контракта, о всех участниках размещения заказа, подавших котировочные заявки, об отклоненных котировочных заявках с обоснованием причин отклонения, предложение о наиболее низкой цене товаров, работ, услуг, сведе-

ния о победителе в проведении запроса котировок, об участнике размещения заказа, предложившем в котировочной заявке цену, такую же, как и победитель в проведении запроса котировок, или об участнике размещения заказа, предложение о цене контракта которого содержит лучшие условия по цене контракта, следующие после предложенных победителем в проведении запроса котировок условий. Протокол рассмотрения и оценки котировочных заявок подписывается всеми присутствующими на заседании членами котировочной комиссии и заказчиком, уполномоченным органом, в день его подписания размещается на официальном сайте. Протокол рассмотрения и оценки котировочных заявок составляется в двух экземплярах, один из которых остается у заказчика, уполномоченного органа. Заказчик, уполномоченный орган в течение двух рабочих дней со дня подписания указанного протокола передают победителю в проведении запроса котировок один экземпляр протокола и проект контракта, который составляется путем включения в него условий исполнения контракта, предусмотренных извещением о проведении запроса котировок, и цены, предложенной победителем запроса котировок в котировочной заявке.

Любой участник размещения заказа, подавший котировочную заявку, после размещения на официальном сайте протокола рассмотрения и оценки котировочных заявок вправе направить в письменной форме, в том числе в форме электронного документа, заказчику, уполномоченному органу запрос о разъяснении результатов рассмотрения и оценки котировочных заявок. Заказчик, уполномоченный орган в течение двух рабочих дней со дня поступления такого запроса обязаны предоставить указанному участнику соответствующие разъяснения в письменной форме или в форме электронного документа.

В случае, если победитель в проведении запроса котировок в срок, указанный в извещении о проведении запроса котировок, не представил заказчику подписанный контракт, такой победитель признается уклонившимся от заключения государственного или муниципального контракта.

В случае, если победитель в проведении запроса котировок признан уклонившимся от заключения государственного или муниципального контракта, заказчик вправе обратиться в суд с иском о требовании о понуждении победителя в проведении запроса котировок заключить контракт, а также о возмещении убытков, при-

чиненных уклонением от заключения контракта, либо заключить государственный или муниципальный контракт с участником размещения заказа, предложившим такую же, как и победитель в проведении запроса котировок, цену контракта, а при отсутствии такого участника размещения заказа – с участником размещения заказа, предложение о цене контракта которого содержит лучшие условия по цене контракта, следующие после предложенных победителем в проведении запроса котировок условий, если цена контракта не превышает максимальную цену контракта, указанную в извещении о проведении запроса котировок. При этом заключение государственного или муниципального контракта для указанных участников размещения заказа является обязательным. В случае уклонения указанных участников размещения заказа от заключения контракта заказчик вправе обратиться в суд с иском о требовании о понуждении таких участников размещения заказа заключить контракт, а также о возмещении убытков, причиненных уклонением от заключения контракта, осуществить повторное размещение заказа путем запроса котировок либо заключить государственный или муниципальный контракт в порядке, предусмотренном ч. 8 ст. 46 Федерального закона (в ред. Федерального закона от 30.12.2008 № 308-ФЗ).

Государственный или муниципальный контракт может быть заключен не ранее чем через семь дней со дня размещения на официальном сайте протокола рассмотрения и оценки котировочных заявок и не позднее чем через двадцать дней со дня подписания указанного протокола.

Государственный или муниципальный контракт заключается на условиях, предусмотренных извещением о проведении запроса котировок, по цене, предложенной в котировочной заявке победителя в проведении запроса котировок или в котировочной заявке участника размещения заказа, с которым заключается контракт в случае уклонения победителя в проведении запроса котировок от заключения контракта.

В случае отклонения котировочной комиссией всех котировочных заявок заказчик, уполномоченный орган вправе осуществить повторное размещение заказа путем запроса котировок. При этом заказчик, уполномоченный орган вправе изменить условия исполнения контракта.

### **3.10. Размещение заказа путем запроса котировок в целях оказания гуманитарной помощи либо ликвидации последствий чрезвычайных ситуаций природного или техногенного характера**

#### **3.10.1. Предварительный отбор участников размещения заказа**

В целях оказания гуманитарной помощи либо ликвидации последствий чрезвычайных ситуаций природного или техногенного характера заказчик, уполномоченный орган проводят предварительный отбор участников размещения заказа, квалификация которых соответствует предъявляемым требованиям и которые могут в возможно короткий срок без предварительной оплаты и (или) с отсрочкой платежа осуществить поставки необходимых товаров, выполнение работ, оказание услуг (далее также – предварительный отбор). По результатам предварительного отбора составляется перечень поставщиков, включающий в себя участников размещения заказа, прошедших предварительный отбор, в целях размещения у них заказа на поставку указанных товаров, выполнение работ либо оказание услуг для государственных или муниципальных нужд путем запроса котировок.

Перечень поставщиков, указанный в ч. 1 ст. 48, подлежит ежегодному обновлению путем проведения предварительного отбора. В случае, если до дня проведения предварительного отбора в перечне поставщиков остался один участник размещения заказа, перечень поставщиков подлежит обновлению не позднее чем через сорок пять дней со дня исключения предпоследнего участника размещения заказа из такого перечня.

Перечень товаров, работ, услуг, необходимых для оказания гуманитарной помощи либо ликвидации последствий чрезвычайных ситуаций природного или техногенного характера, устанавливается Правительством Российской Федерации. В случае, если возникает потребность в товарах, работах, услугах, не предусмотренных таким перечнем, размещение заказов на поставки таких товаров, выполнение работ, оказание услуг осуществляется в соответствии с Федеральным законом. При этом, если вследствие непреодолимой силы возникла потребность в товарах, работах, услугах, не предусмотренных таким перечнем, и применение

иных способов размещения заказа нецелесообразно в связи с затратой времени, размещение заказа осуществляется у единственного поставщика (исполнителя, подрядчика) в соответствии с п. 6 ч. 2 ст. 55 Федерального закона.

Предварительный отбор проводится в порядке, установленном настоящей главой.

### **3.10.2. Извещение о проведении предварительного отбора**

Заказчик, уполномоченный орган не позднее чем за тридцать дней до дня истечения срока представления заявок на участие в предварительном отборе опубликовывают в официальном печатном издании и размещают на официальном сайте извещение о проведении предварительного отбора.

Заказчик, уполномоченный орган вправе также опубликовать извещение о проведении предварительного отбора в любых средствах массовой информации, в том числе в электронной форме, при условии, что такое опубликование не может осуществляться вместо предусмотренных ч. 1 ст. 49 опубликования и размещения.

В извещении о проведении предварительного отбора должны быть указаны следующие сведения:

- наименование, место нахождения, почтовый адрес, адрес электронной почты и номер контактного телефона заказчика, уполномоченного органа;
- источник финансирования заказа;
- предмет государственного или муниципального контракта, краткие характеристики товаров, работ, услуг, поставки, выполнение, оказание которых являются предметом такого контракта;
- необходимость без предварительной оплаты и (или) с отсрочкой платежа в возможно короткий срок осуществить поставки товаров, выполнение работ, оказание услуг;
- требования к участникам размещения заказа, предусмотренные в соответствии со ст. 50 Федерального закона;
- форма заявки на участие в предварительном отборе;
- место, порядок и срок подачи заявок на участие в предварительном отборе;
- место, дата и время проведения предварительного отбора.

### **3.10.3. Требования к участнику размещения заказа для участия в предварительном отборе**

К участию в предварительном отборе допускаются участники размещения заказа, которые соответствуют требованиям, предусмотренным ч. 1 и п. 2 ч. 2 ст. 11 Федерального закона.

Заказчик, уполномоченный орган не вправе предъявлять какие-либо дополнительные требования к участникам размещения заказа, за исключением указанных в ч. 1 ст. 50 требований.

#### **3.10.4. Порядок представления заявок на участие в предварительном отборе**

Заявки на участие в предварительном отборе представляются в срок и по форме, указанным в извещении о проведении предварительного отбора.

Заявка на участие в предварительном отборе должна содержать:

1) сведения и документы об участнике размещения заказа, представившем такую заявку:

а) фирменное наименование (наименование), сведения об организационно-правовой форме, о месте нахождения, почтовый адрес, номер контактного телефона (для юридического лица), фамилию, имя, отчество, паспортные данные, сведения о месте жительства, номер контактного телефона (для физического лица);

б) полученную не ранее чем за шесть месяцев до дня размещения на официальном сайте извещения о проведении открытого конкурса выписку из единого государственного реестра юридических лиц или нотариально заверенную копию такой выписки (для юридического лица), полученную не ранее чем за шесть месяцев до дня размещения на официальном сайте извещения о проведении открытого конкурса выписку из единого государственного реестра индивидуальных предпринимателей или нотариально заверенную копию такой выписки (для индивидуального предпринимателя), копии документов, удостоверяющих личность (для иного физического лица), надлежащим образом заверенный перевод на русский язык документов о государственной регистрации юридического лица или государственной регистрации физического лица в качестве индивидуального предпринимателя в соответствии с законодательством соответствующего государ-



ства (для иностранного лица), полученные не ранее чем за шесть месяцев до дня размещения на официальном сайте извещения о проведении открытого конкурса (в ред. Федеральных законов от 31.12.2005 № 207-ФЗ, от 24.07.2007 № 218-ФЗ).;

в) документ, подтверждающий полномочия лица на осуществление действий от имени участника размещения заказа;

2) сведения о функциональных характеристиках (потребительских свойствах) и качественных характеристиках товаров, работ, услуг;

3) копии документов, подтверждающих соответствие участника размещения заказа требованию, установленному п. 1 ч. 1 ст. 11 Федерального закона, в случае, если в соответствии с законодательством Российской Федерации установлены требования к лицам, осуществляющим поставки товаров, выполнение работ, оказание услуг, и такие товары, работы, услуги являются предметом предварительного отбора.

Требовать от участника размещения заказа иные документы, за исключением предусмотренных ч. 2 ст. 51 документов, не допускается.

Заявки на участие в предварительном отборе, поданные по истечении срока подачи таких заявок, не принимаются и не рассматриваются заказчиком, уполномоченным органом.

Каждая заявка на участие в предварительном отборе, поданная в срок, указанный в извещении о проведении предварительного отбора, регистрируется заказчиком, уполномоченным органом. По требованию участника размещения заказа, подавшего такую заявку, заказчик, уполномоченный орган выдают расписку в получении такой заявки с указанием даты и времени ее получения.

### **3.10.5. Порядок проведения предварительного отбора**

Котировочная комиссия в течение десяти дней со дня истечения срока представления заявок на участие в предварительном отборе обязана рассмотреть представленные котировочные заявки. Котировочная комиссия вправе потребовать от участников размещения заказов представления в разумный срок разъяснений положений документов, представленных ими, и разъяснений положений заявок на участие в предварительном отборе. При этом не допускается изменение заявки на участие в предварительном отборе. Котировочная комиссия не вправе предъявлять дополни-

тельные требования к участникам размещения заказа в отношении установления подлинности документов, помимо требований, установленных ч. 1 ст. 50 Федерального закона и иными федеральными законами. Не допускается изменение требований к участникам размещения заказа, предусмотренных извещением о проведении предварительного отбора.

Котировочной комиссией на основании результатов рассмотрения заявок на участие в предварительном отборе составляется перечень поставщиков и принимается решение о включении или об отказе во включении участника размещения заказа в перечень поставщиков.

Решение об отказе во включении участника размещения заказа в перечень поставщиков принимается, если:

1) участник размещения заказа не соответствует требованиям, установленным ч. 1 ст. 50 Федерального закона;

2) документы, определенные ч. 2 ст. 51 Федерального закона, представлены не в полном объеме или представлены заведомо ложные сведения;

3) заявка на участие в предварительном отборе не соответствует требованиям, установленным извещением о проведении предварительного отбора;

4) участник размещения заказа был исключен из перечня поставщиков, который составлен по результатам предварительного отбора, предшествующего проводимому предварительному отбору.

Отказ во включении участника размещения заказа в перечень поставщиков по иным основаниям, за исключением указанных в ч. 3 ст. 52, не допускается. При этом заказчик, уполномоченный орган или котировочная комиссия устанавливает соответствие участника размещения заказа требованиям, предусмотренным пп. 2–4 ч. 1, п. 2 ч. 2 ст. 11 Федерального закона, самостоятельно и не вправе возлагать на участников размещения заказа обязанность подтверждать их соответствие указанным требованиям.

Проведение предварительного отбора осуществляется с учетом положений чч. 3–6 ст. 12 Федерального закона.

Результаты рассмотрения заявок на участие в предварительном отборе оформляются протоколом, который ведется котировочной комиссией и подписывается всеми присутствующими членами котировочной комиссии и заказчиком, уполномоченным органом в день истечения срока рассмотрения документов. Протокол

должен содержать сведения об участниках размещения заказа, представивших заявки на участие в предварительном отборе, о принятом в отношении указанных лиц решении. Протокол в день истечения срока рассмотрения заявок на участие в предварительном отборе заказчиком, уполномоченным органом размещается на официальном сайте. Заказчиком, уполномоченным органом на следующий день после дня подписания протокола направляются уведомления о принятых решениях участникам размещения заказа, представившим заявки на участие в предварительном отборе.

Решение котировочной комиссии об отказе во включении участника размещения заказа в перечень поставщиков может быть обжаловано таким участником в порядке, предусмотренном Федеральным законом.

Заказчиком, уполномоченным органом составляется перечень поставщиков, в который включаются участники размещения заказа, в отношении которых принято решение о включении их в перечень поставщиков, указанный в ч. 1 ст. 48 Федерального закона. Перечни поставщиков составляются в соответствии с видами товаров, работ, услуг, соответственно поставку, выполнение, оказание которых могут осуществить такие участники.

В случае установления недостоверности сведений, содержащихся в предусмотренных ч. 2 ст. 51 Федерального закона документах, заказчик, уполномоченный орган вправе исключить из перечня поставщиков, указанного в ч. 1 ст. 48 Федерального закона, участника размещения заказа, представившего такие документы.

### ***3.10.6. Особенности размещения заказа путем запроса котировок в целях оказания гуманитарной помощи либо ликвидации последствий чрезвычайных ситуаций природного или техногенного характера***

Размещение заказа путем запроса котировок в целях оказания гуманитарной помощи либо ликвидации последствий чрезвычайной ситуации природного или техногенного характера осуществляется без ограничения цены государственного или муниципального контракта.

В положениях Федерального закона под гуманитарной помощью понимаются поставляемые Российской Федерацией на безвозмездной основе иностранным государствам, их федеративным

или муниципальным образованиям, международным и иностранным учреждениям или некоммерческим организациям, а также иностранным физическим лицам товары, выполняемые для них работы и оказываемые им услуги для оказания медицинской и социальной помощи малообеспеченным, социально незащищенным, пострадавшим от стихийных бедствий и других чрезвычайных происшествий группам населения, для ликвидации последствий стихийных бедствий и других чрезвычайных происшествий.

В случае необходимости оказания гуманитарной помощи либо ликвидации последствий чрезвычайной ситуации природного или техногенного характера заказчик направляет запрос котировок всем участникам размещения заказа, которые могут осуществить поставки необходимых товаров, выполнение работ, оказание услуг в соответствии с перечнем, указанным в ч. 1 ст. 48 Федерального закона.

Запрос котировок может направляться с использованием любых средств связи, в том числе в электронной форме.

Запрос котировок и котировочная заявка должны соответствовать требованиям, установленным статьями 43 и 44 Федерального закона, с учетом особенностей, установленных ч. 6 ст. 53 ФЗ-94 (в ред. Федерального закона от 20.04.2007 № 53-ФЗ).

В запросе котировок указываются необходимые для оказания гуманитарной помощи либо ликвидации последствий чрезвычайной ситуации природного или техногенного характера количество товаров, объем работ, услуг. В запросе котировок не указывается максимальная цена контракта. В котировочной заявке участник размещения заказа указывает количество товаров, объем работ, услуг, соответственно поставки, выполнение, оказание которых он может осуществить в срок, установленный запросом котировок.

Каждый участник размещения заказа вправе подать только одну котировочную заявку, изменение которой не допускается. При проведении запроса котировок какие-либо переговоры заказчика, уполномоченного органа или котировочной комиссии с участником размещения заказа в отношении поданной им котировочной заявки не допускаются.

Котировочная заявка может быть подана с использованием любых средств связи, в том числе в форме электронного документа. При получении котировочной заявки в форме электронного

документа заказчик обязан подтвердить в письменной форме или в форме электронного документа получение такой котировочной заявки.

Каждая поданная в срок, установленный запросом котировок, котировочная заявка регистрируется заказчиком. По требованию участника размещения заказа, подавшего котировочную заявку, заказчик выдает расписку в получении котировочной заявки с указанием даты и времени ее получения.

В случае, если в срок, указанный в запросе котировок, подана только одна котировочная заявка, заказчик заключает государственный или муниципальный контракт с участником размещения заказа, подавшим такую котировочную заявку, на условиях, указанных в запросе котировок, в количестве, объеме и по цене, предложенных в такой котировочной заявке.

При отсутствии в котировочной заявке, указанной в ч. 10 ст. 53, требуемых заказчиком сведений о количестве товаров, объеме работ, услуг, а также в случае, если по истечении срока подачи котировочных заявок не подана ни одна котировочная заявка, заказчик вправе осуществить размещение заказа у единственного поставщика (исполнителя, подрядчика) в соответствии с п. 6 ч. 2 ст. 55 Федерального закона.

В случае, если участник размещения заказа при проведении запроса котировок не подаст котировочную заявку на запрос котировок два раза, такой участник исключается из перечня поставщиков, предусмотренного ч. 1 ст. 48 Федерального закона, и не может участвовать в предварительном отборе, проводимом на следующий год для обновления перечней поставщиков.

### ***3.10.7. Рассмотрение и оценка котировочных заявок в целях оказания гуманитарной помощи либо ликвидации последствий чрезвычайной ситуации природного или техногенного характера***

Котировочная комиссия рассматривает котировочные заявки в порядке, установленном ч. 1 ст. 47 Федерального закона, с учетом особенностей данной статьи.

На основании результатов рассмотрения котировочных заявок котировочная комиссия принимает решение о соответствии или несоответствии котировочной заявки требованиям, указанным в запросе котировок. При этом решение о несоответствии котиро-

вочной заявки таким требованиям не может быть принято только на основании несоответствия количества товаров, объема работ, услуг, указанных в запросе котировок, количеству товаров, объему работ, услуг, указанным в котировочной заявке.

На основании результатов рассмотрения и оценки котировочных заявок котировочная комиссия каждой котировочной заявке по мере увеличения предложенной в котировочных заявках цены контракта присваивает порядковый номер. При этом сначала порядковые номера присваиваются котировочным заявкам, в которых предусмотрено не менее тридцати процентов количества товаров, объема работ, услуг, указанных в извещении о проведении запроса котировок. Первый номер присваивается котировочной заявке, в которой предусмотрено не менее тридцати процентов количества товаров, объема работ, услуг, указанных в извещении о проведении запроса котировок (при наличии котировочных заявок, в которых предусмотрено не менее тридцати процентов количества товаров, объема работ, услуг, указанных в извещении о проведении запроса котировок) и в которой предложена наиболее низкая цена контракта. Если предложения о цене контракта, содержащиеся в котировочных заявках, совпадают, первый номер присваивается котировочной заявке, которая была получена заказчиком раньше остальных котировочных заявок.

Результаты рассмотрения и оценки котировочных заявок оформляются протоколом, в котором должны содержаться сведения о заказчике, существенных условиях контракта, перечень котировочных заявок в соответствии с присвоенными им порядковыми номерами, сведения о всех участниках размещения заказа, подавших котировочные заявки. Протокол подписывается членами котировочной комиссии и заказчиком в день рассмотрения и оценки котировочных заявок, размещается на официальном сайте. Заказчик в течение трех дней со дня подписания протокола рассмотрения и оценки котировочных заявок обязан направить в письменной форме или в форме электронного документа победителю в проведении запроса котировок, а также другим участникам размещения заказа уведомление о результатах рассмотрения и оценки котировочных заявок. Победителем в проведении запроса котировок признается участник размещения заказа, котировочной заявке которого присвоен первый номер.

Государственный или муниципальный контракт заключается с победителем в проведении запроса котировок на условиях,

предусмотренных запросом котировок, на поставки товаров, выполнение работ, оказание услуг в количестве, объеме и по цене, которые предложены в такой котировочной заявке.

В случае, если победитель в проведении запроса котировок не может исполнить заказ в полном объеме, заказчик осуществляет размещение заказа также у участника размещения заказа, котировочной заявке которого присвоен следующий порядковый номер в порядке возрастания, на условиях, предусмотренных запросом котировок, на поставки товаров, выполнение работ, оказание услуг в количестве, объеме и по цене, которые предложены в такой котировочной заявке.

В случае, если после заключения контракта в соответствии с чч. 5 и 6 ст. 54 количество товаров, объем работ, услуг по такому контракту меньше количества товаров, объема работ, услуг, требуемых заказчику, заказчик вправе осуществить размещение заказа на поставки недостающей части товаров, объема работ, услуг у единственного поставщика в соответствии с п. 6 ч. 2 ст. 55 Федерального закона.

Процедура запроса котировок в целях оказания гуманитарной помощи приведена на рис. 3.10.1.

### **3.11. Размещение заказа у единственного поставщика (исполнителя, подрядчика)**

#### **3.11.1. Случаи размещения заказа у единственного поставщика (исполнителя, подрядчика)**

Под размещением заказа у единственного поставщика (исполнителя, подрядчика) понимается способ размещения заказа, при котором заказчик предлагает заключить государственный или муниципальный контракт, а в случае, предусмотренном п. 14 ч. 2 ст. 55 ФЗ-94 (далее – Федерального закона, в ред. Федерального закона от 20.04.2007 № 53-ФЗ), государственный или муниципальный контракт либо иной гражданско-правовой договор только одному поставщику (исполнителю, подрядчику).

Размещение заказа у единственного поставщика (исполнителя, подрядчика) осуществляется заказчиком в случае, если:

1) поставки товаров, выполнение работ, оказание услуг относятся к сфере деятельности субъектов естественных монополий



Рис. 3.10.1. Процедура запроса котировок в целях оказания гуманитарной помощи либо ликвидации последствий чрезвычайных ситуаций природного или техногенного характера



в соответствии с Федеральным законом от 17 августа 1995 года № 147-ФЗ «О естественных монополиях»;

2) осуществляется оказание услуг водоснабжения, водоотведения, канализации, теплоснабжения, газоснабжения (за исключением услуг по реализации сжиженного газа), подключение (присоединение) к сетям инженерно-технического обеспечения по регулируемым в соответствии с законодательством Российской Федерации ценам (тарифам) (в ред. Федерального закона от 30.12.2008 № 308-ФЗ);

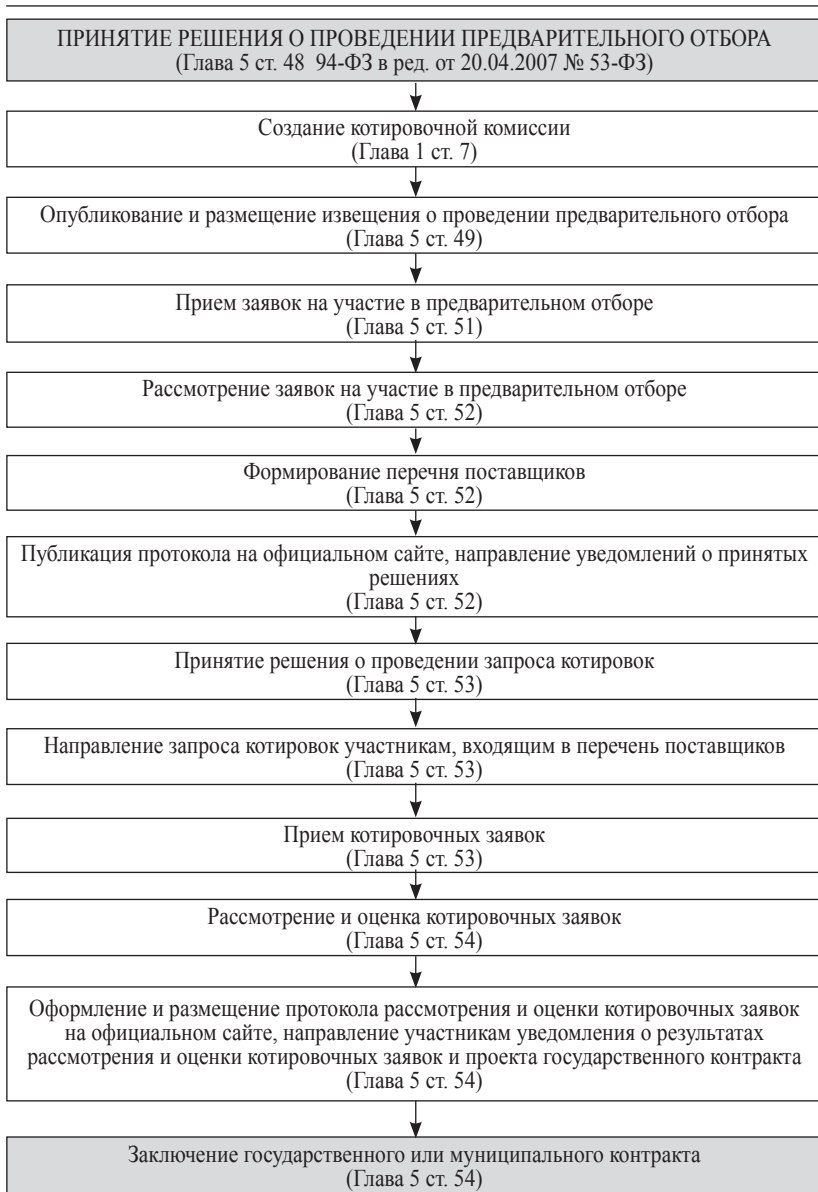
2.1) заключается договор энергоснабжения или купли-продажи электрической энергии с гарантирующим поставщиком электрической энергии;

3) осуществляются поставки культурных ценностей, в том числе музейных предметов и музейных коллекций, а также редких и ценных изданий, рукописей, архивных документов, включая копии, имеющие историческое, художественное или иное культурное значение, взятых государством под охрану как памятники истории и культуры и предназначенных для пополнения государственных музейного, библиотечного, архивного фондов, кино-, фотофонда и иных аналогичных фондов;

4) выполняются работы по мобилизационной подготовке в Российской Федерации;

5) возникла потребность в работах или услугах, выполнение или оказание которых может осуществляться исключительно органами исполнительной власти в соответствии с их полномочиями или подведомственными им государственными учреждениями, государственными унитарными предприятиями, соответствующие полномочия которых устанавливаются нормативными правовыми актами Российской Федерации, нормативными правовыми актами субъекта Российской Федерации. При этом заказчик в срок не позднее одного рабочего дня со дня заключения контракта обязан уведомить уполномоченные на осуществление контроля в сфере размещения заказов федеральный орган исполнительной власти (при размещении заказов на поставки товаров, выполнение работ, оказание услуг для федеральных нужд), орган исполнительной власти субъекта Российской Федерации (при размещении заказов на поставки товаров, выполнение работ, оказание услуг для нужд субъекта Российской Федерации или для нужд муниципального образования). К уведомлению прилагается копия заключенного в соответствии с вышеизложенным контракта;

б) возникла потребность в определенных товарах, работах, услугах вследствие непреодолимой силы, необходимости срочного медицинского вмешательства, в связи с чем применение иных способов размещения заказа, требующих затрат времени, нецелесообразно. Заказчик вправе заключить в соответствии с настоящим пунктом контракт на поставку товаров, выполнение работ, оказание услуг в количестве, объеме, необходимых для ликвидации последствий непреодолимой силы или оказания срочной медицинской помощи. При этом заказчик в срок не позднее трех рабочих дней со дня заключения контракта обязан уведомить уполномоченные на осуществление контроля в сфере размещения заказов федеральный орган исполнительной власти (при размещении заказа на поставку товаров, выполнение работ, оказание услуг для федеральных нужд), орган исполнительной власти субъекта Российской Федерации (при размещении заказа на поставку товаров, выполнение работ, оказание услуг для нужд субъекта Российской Федерации), орган местного самоуправления (при размещении заказа на поставку товаров, выполнение работ, оказание услуг для нужд муниципального образования). К указанному уведомлению должна прилагаться копия акта обследования аварии или копия документа, составленного государственным или муниципальным заказчиком и подтверждающего обстоятельство, на основании которого заключен контракт в соответствии с настоящим пунктом, а также копия заключенного контракта;

7) производство товаров, выполнение работ, оказание услуг осуществляются учреждениями и предприятиями уголовно-исполнительной системы в случаях, предусмотренных Правительством Российской Федерации;

8) представлена только одна заявка на участие в конкурсе, заявка на участие в аукционе или котировочная заявка в соответствии с ч. 12 ст. 25, ч. 7 ст. 31.4, ч. 12 ст. 35, ч. 22 ст. 41.8, ч. 6 ст. 46, ч. 10 ст. 53 Федерального закона;

9) только один участник размещения заказа, подавший заявку на участие в конкурсе или заявку на участие в аукционе, признан участником конкурса или участником аукциона в соответствии с ч. 5 ст. 27, ч. 3 ст. 31.5, ч. 6 ст. 36, ч. 11 ст. 41.9 Федерального закона;

10) участвовал только один участник аукциона в соответствии с ч. 13 ст. 37, ч. 14 ст. 41 Федерального закона;

11) конкурс или аукцион признан несостоявшимся и государственный или муниципальный контракт не заключен в соответствии с ч. 1 ст. 31, ч. 1 ст. 40 Федерального закона, а также в случаях, предусмотренных ч. 15 ст. 41.11 и ч. 14 ст. 41.12 Федерального закона;

12) размещается заказ на оказание услуг связи для нужд обороны страны, безопасности государства и обеспечения правопорядка в порядке, предусмотренном ст. 55.1 Федерального закона;

13) при повторном размещении заказа путем запроса котировок не подана ни одна котировочная заявка в соответствии с ч. 8 ст. 46 Федерального закона;

14) осуществляются поставки товаров, выполнение работ, оказание услуг для государственных или муниципальных нужд на сумму, не превышающую установленного Центральным банком Российской Федерации предельного размера расчетов наличными деньгами в Российской Федерации между юридическими лицами по одной сделке; при этом заказы на поставки одноименных товаров, выполнение одноименных работ, оказание одноименных услуг заказчик вправе размещать в течение квартала в соответствии с настоящим пунктом на сумму, не превышающую указанного предельного размера расчетов наличными деньгами. По итогам размещения таких заказов могут быть заключены государственные или муниципальные контракты, а также иные гражданско-правовые договоры в соответствии с Гражданским кодексом Российской Федерации;

15) возникла потребность у заказчика, уполномоченного органа или специализированной организации в опубликовании в официальном печатном издании извещения о проведении открытого конкурса, извещения о проведении открытого аукциона, протокола оценки и сопоставления заявок на участие в конкурсе или протокола аукциона;

16) осуществляется размещение заказа на поставку российских вооружения и военной техники, которые не имеют российских аналогов и производство которых осуществляется единственным производителем, у поставщика таких вооружения и военной техники, включенного в реестр единственных поставщиков таких вооружения и военной техники. Порядок ведения реестра единственных поставщиков таких вооружения и военной техники, порядок формирования цены на такие вооружение и военную технику устанавливаются Правительством Российской Федерации.

Государственный контракт на поставку таких российских вооружения и военной техники заключается по цене, определяемой указанным порядком ее формирования;

17) осуществляется размещение заказов на поставки товаров, выполнение работ, оказание услуг для государственных нужд у поставщика (исполнителя, подрядчика), определенного указом или распоряжением Президента Российской Федерации;

17.1) заказ на поставки товаров, выполнение работ, оказание услуг для государственных нужд размещается в установленных решениями или поручениями Президента Российской Федерации случаях у поставщика (исполнителя, подрядчика), определяемого распоряжением Правительства Российской Федерации;

18) осуществляется размещение заказов на приобретение произведений литературы и искусства определенных авторов (за исключением случаев приобретения кинопроектов в целях проката), исполнений конкретных исполнителей, фонограмм конкретных изготовителей для государственных или муниципальных нужд в случае, если единственному лицу принадлежат исключительные права на такие произведения, исполнения, фонограммы;

19) осуществляется размещение заказов на поставки печатных и электронных изданий определенных авторов, оказание услуг по предоставлению доступа к электронным изданиям для обеспечения деятельности государственных и муниципальных образовательных учреждений, государственных и муниципальных библиотек, государственных научных организаций у издателей таких печатных и электронных изданий в случае, если указанным издателям принадлежат исключительные права на использование таких изданий;

20) осуществляется размещение заказа на посещение зоопарка, театра, кинотеатра, концерта, цирка, музея, выставки, спортивного мероприятия;

21) осуществляется размещение заказа на оказание услуг нескольким государственным или муниципальным заказчиком по участию в мероприятии, проводимом для государственных или муниципальных нужд, и заказчиком, являющимся организатором такого мероприятия, выбран поставщик (исполнитель, подрядчик) в порядке, предусмотренном настоящим Федеральным законом;

22) осуществляется размещение заказа на оказание преподавательских услуг физическими лицами;

23) театром, учреждением, осуществляющим концертную деятельность, в том числе концертным коллективом (танцевальным коллективом, хоровым коллективом, оркестром, ансамблем), телерадиовещательным учреждением, цирком, музеем, домом культуры, дворцом культуры, клубом осуществляется размещение заказа на создание произведений литературы или искусства, указанных в пп. 1-5 ч. 2 ст. 31.1 Федерального закона, у конкретного физического лица или конкретных физических лиц – автора сценария, артиста-исполнителя, балетмейстера, ведущего теле- или радиопрограммы, дизайнера, дирижера, драматурга, дрессировщика, инженера цирковых номеров, композитора, концертмейстера, либреттиста, оператора кино-, видео-, звукозаписи, писателя, поэта, режиссера, репетитора, скульптора, хореографа, хормейстера, художника либо на исполнения;

24) осуществляется размещение заказа на оказание услуг по авторскому контролю за разработкой проектной документации объектов капитального строительства, авторскому надзору за строительством, реконструкцией, капитальным ремонтом объектов капитального строительства соответствующими авторами;

25) осуществляется размещение заказа на проведение технического и авторского надзора за проведением работ по сохранению объекта культурного наследия (памятника истории и культуры) народов Российской Федерации авторами проекта;

26) осуществляется размещение заказа на оказание услуг, связанных с направлением работника в служебную командировку (проезд к месту служебной командировки и обратно, наем жилого помещения, транспортное обслуживание, обеспечение питания);

27) осуществляется размещение заказа на оказание услуг, связанных с обеспечением визитов глав иностранных государств, глав правительств иностранных государств, руководителей международных организаций, парламентских делегаций, правительственных делегаций, делегаций иностранных государств (гостиничное, транспортное обслуживание, эксплуатация компьютерного оборудования, обеспечение питания);

28) осуществляется размещение заказа на оказание услуг, связанных с обеспечением выездных мероприятий, проводимых Президентом Российской Федерации, палатами Федерального Собрания Российской Федерации, Правительством Российской Федерации (гостиничное, транспортное обслуживание, эксплуатация компьютерного оборудования, обеспечение питания);

29) осуществляется размещение заказа по управлению многоквартирным домом на основании выбора собственниками помещений в многоквартирном доме или органом местного самоуправления в соответствии с жилищным законодательством управляющей организации, если помещения в многоквартирном доме находятся в частной собственности и государственной собственности или муниципальной собственности;

30) осуществляется размещение заказа на оказание услуг по техническому содержанию, охране и обслуживанию одного или нескольких нежилых помещений, переданных в безвозмездное пользование государственному или муниципальному заказчику, в случае, если данные услуги оказываются другому лицу или лицам, пользующимся нежилыми помещениями, находящимися в здании, в котором расположены помещения, переданные в безвозмездное пользование государственному или муниципальному заказчику;

31) осуществляется размещение заказа на поставку спортивного инвентаря и оборудования, спортивной экипировки, необходимых для подготовки спортивных сборных команд Российской Федерации по олимпийским и паралимпийским видам спорта, а также для участия спортивных сборных команд Российской Федерации в Олимпийских играх и Паралимпийских играх.

Процедура размещения заказа у единственного поставщика (исполнителя, подрядчика) представлена на рис. 3.11.1.

### **3.11.2. Особенности размещения заказа на оказание услуг связи для нужд обороны страны, безопасности государства и обеспечения правопорядка у единственного исполнителя (Федеральный закон от 27.07.2006 № 142-ФЗ)**

В случае если не подана ни одна котировочная заявка, либо если конкурс или аукцион признан несостоявшимся и государственный контракт на оказание услуг связи для нужд обороны страны, безопасности государства и обеспечения правопорядка не заключен в соответствии с ч. 12 ст. 25, ч. 5 ст. 27, ч. 1 ст. 31, ч. 12 ст. 35, ч. 6 ст. 36, ч. 13 ст. 37, ч. 1 ст. 40 Федерального закона, федеральный орган исполнительной власти, в ведении которого находятся сети связи специального назначения, предназначенные для нужд обороны страны, безопасности государства и обеспечения правопорядка, и который выступает государственным



Рис. 3.11.1. Основные случаи размещения заказа у единственного поставщика (исполнителя, подрядчика)

заказчиком, вправе осуществить повторное размещение заказа путем запроса котировок, провести повторный конкурс или аукцион либо обратиться в Правительство Российской Федерации с представлением о возложении на оператора связи обязанности оказания услуг связи для нужд обороны страны, безопасности государства и обеспечения правопорядка.

На основании представления, указанного в ч. 1 ст. 55.1 Федерального закона и согласованного с федеральным органом исполнительной власти в области связи, обязанность оказания услуг связи для нужд обороны страны, безопасности государства и обеспечения правопорядка возлагается решением Правительства

Российской Федерации на указанного в таком представлении оператора связи, имеющего лицензию на осуществление деятельности в области оказания услуг связи и техническую возможность реализации заявленных услуг связи. При этом государственный контракт должен быть заключен с указанным оператором связи на условиях, предусмотренных конкурсной документацией, документацией об аукционе или извещением о проведении запроса котировок; цена заключенного контракта не должна превышать начальную (максимальную) цену контракта, указанную в извещении о проведении открытого конкурса, приглашении принять участие в закрытом конкурсе, извещении о проведении открытого аукциона, приглашении принять участие в закрытом аукционе или в извещении о проведении запроса котировок.

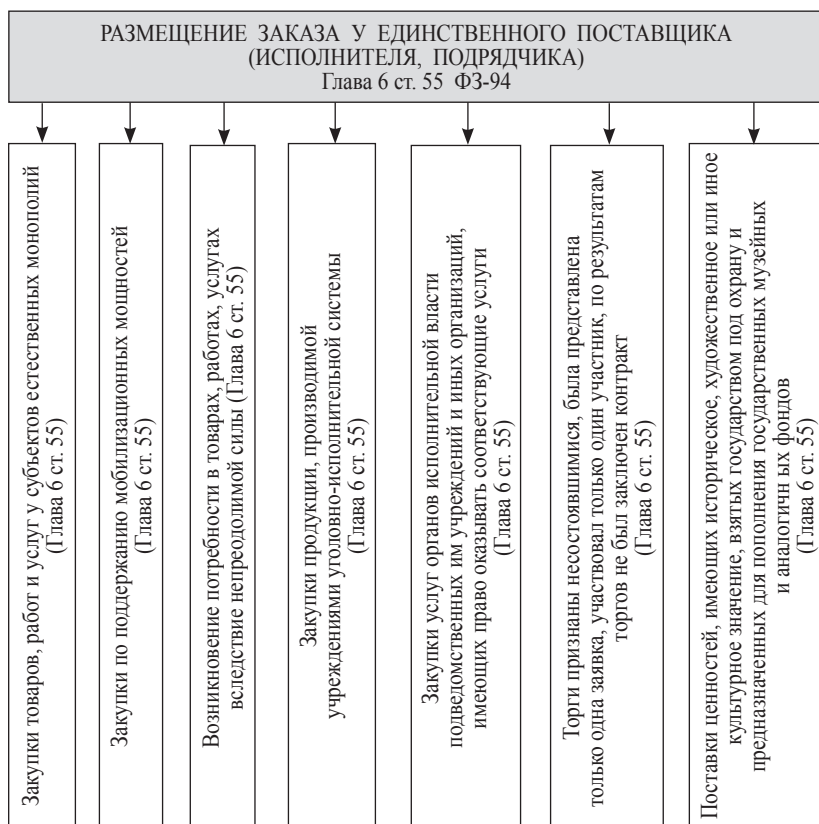
Указанный в ч. 2 ст. 55.1 Федерального закона оператор связи не вправе отказаться от возложенной на него обязанности по оказанию услуг связи для нужд обороны страны, безопасности государства и обеспечения правопорядка.

### **3.11.3. Особенности размещения заказа у единственного поставщика на поставку товаров для государственных нужд учреждениями, исполняющими наказания (Федеральный закон от 30.12.2008 № 308-ФЗ)**

Учреждения, исполняющие наказания, вправе разместить заказ у единственного поставщика на поставку товаров для государственных нужд в случаях приобретения такими учреждениями сырья, материалов и комплектующих изделий для производства товаров, выполнения работ, оказания услуг в целях трудоустройства осужденных на основании гражданско-правовых договоров, заключенных с юридическими лицами, при условии, что приобретение указанными учреждениями сырья, материалов и комплектующих изделий, необходимых для производства товаров, выполнения работ, оказания услуг, осуществляется за счет средств, предусмотренных указанными гражданско-правовыми договорами.

*Глава 7. Размещение заказов на поставки биржевых товаров для государственных или муниципальных нужд на товарных биржах утратила силу с 1 июля 2009 года в соответствии с Федеральным законом от 08.05.2009 № 93-ФЗ.*



### 3.12. Размещение заказов на энергосервис для государственных или муниципальных нужд (Федеральный закон от 23.11.2009 № 261-ФЗ)

Федеральным законом от 23.11.2009 № 261-ФЗ дополнительно введена в действие **глава 7.1 № 94-ФЗ «Размещение заказов на энергосервис для государственных или муниципальных нужд»**.

В целях экономии поставок товаров, выполнения работ, оказания услуг, относящихся к сфере деятельности субъектов естественных монополий, оказания услуг водоснабжения, водоотведения, канализации, теплоснабжения, газоснабжения (за исключением услуг по реализации сжиженного газа), подключения (присоединения) к сетям инженерно-технического обеспечения по регулируемым в соответствии с законодательством Российской Федерации ценам (тарифам), поставок электрической энергии, мазута, угля, поставок топлива, используемого в целях выработки энергии, государственные или муниципальные заказчики вправе заключать государственные или муниципальные **энергосервисные договоры (контракты)**, предметом которых является осуществление исполнителем действий, направленных на энергосбережение и повышение энергетической эффективности использования указанных энергетических ресурсов (далее – контракт на энергосервис).

**Контракт на энергосервис** заключается отдельно от контрактов на поставки товаров, выполнение работ, оказание услуг, относящихся к сфере деятельности субъектов естественных монополий, на оказание услуг водоснабжения, водоотведения, канализации, теплоснабжения, газоснабжения, подключения (присоединения) к сетям инженерно-технического обеспечения по регулируемым в соответствии с законодательством Российской Федерации ценам (тарифам), на поставки электрической энергии, мазута, угля, на поставки топлива, используемого в целях выработки энергии (далее – поставки энергетических ресурсов). Размещение заказа на энергосервис осуществляется в порядке, установленном Федеральным законом № 94-ФЗ, с учетом положений, предусмотренных статьей 56.1.

В соответствии с требованиями Федерального закона Правительство РФ установило правила и перечень товаров, в отношении которых устанавливаются требования энергетической эффективности – Постановление Правительства Российской Федерации

от 31 декабря 2009 г. № 1221 «Об утверждении Правил установления требований энергетической эффективности товаров, работ, услуг, размещение заказов на которые осуществляется для государственных или муниципальных нужд»

Начальная (максимальная) цена контракта (цена лота) на энергосервис определяется с учетом фактических расходов, понесенных заказчиком по контрактам на поставки соответствующих видов энергетических ресурсов за прошлый год, и не может превышать указанные расходы с учетом особенностей, установленных Правительством Российской Федерации в соответствии с ч. 17 ст. 56.1. В конкурсной документации, документации об аукционе, документации об открытом аукционе в электронной форме, извещении о проведении запроса котировок указывается начальная (максимальная) цена контракта (цена лота) на энергосервис, включая расшифровку расходов на поставки энергетических ресурсов в отношении каждого вида товаров, работ, услуг с указанием количества таких товаров, работ, услуг и стоимости единицы каждого товара, каждой работы, каждой услуги, а также **одно из следующих условий:**

1) фиксированный размер экономии в денежном выражении соответствующих расходов заказчика на поставки энергетических ресурсов, максимальный процент указанной экономии, который может быть уплачен исполнителю по контракту на энергосервис;

2) подлежащий уплате исполнителю по контракту на энергосервис фиксированный процент экономии в денежном выражении соответствующих расходов заказчика на поставки энергетических ресурсов, минимальный размер такой экономии в денежном выражении;

3) минимальный размер экономии в денежном выражении соответствующих расходов заказчика на поставки энергетических ресурсов, максимальный процент такой экономии, который может быть уплачен исполнителю по контракту на энергосервис.

Заказчик, уполномоченный орган в конкурсной документации, документации об аукционе, документации об открытом аукционе в электронной форме, извещении о проведении запроса котировок вправе указать предельный размер возможных расходов заказчика, которые могут возникнуть у заказчика в связи с энергосервисом.

При размещении заказа на энергосервис путем проведения **конкурса** или **запроса котировок** заказчик, уполномоченный

орган указывают также в конкурсной документации, извещении о проведении запроса котировок на необходимость включения в заявку на участие в конкурсе, котировочную заявку **одного из следующих предложений**:

1) предложение о цене контракта (предложенный участником размещения заказа процент экономии) в случае, предусмотренном п. 1 ч. 3 ст. 56.1;

2) предложение о сумме, определяемое как разница между соответствующими расходами заказчика на поставки энергетических ресурсов (начальной (максимальной) ценой контракта) и предложенной участником размещения заказа экономией в денежном выражении указанных расходов заказчика, в случае, предусмотренном п. 2 ч. 3 ст. 56.1;

3) предложение о сумме, определяемое как разница между соответствующими расходами заказчика на поставки энергетических ресурсов (начальной (максимальной) ценой контракта) и экономией в денежном выражении указанных расходов заказчика, предложенной участником размещения заказа и уменьшенной на стоимостную величину, соответствующую предложенному участником размещения заказа проценту такой экономии, в случае, предусмотренном п. 3 ч. 3 ст. 56.1.

При размещении заказов на энергосервис путем проведения конкурса или запроса котировок заявка на участие в конкурсе, котировочная заявка должны содержать предложения, предусмотренные пп. 1–3 ч. 5 ст. 56.1, в зависимости от условий, предусмотренных конкурсной документацией, извещением о проведении запроса котировок.

В случаях, предусмотренных пп. 2 и 3 ч. 5 ст. 56.1, победителем в проведении запроса котировок признается лицо, сделавшее предложение о наиболее низкой сумме.

В случаях, предусмотренных пп. 2 и 3 ч. 5 ст. 56.1, для определения лучших условий исполнения контракта на энергосервис, предложенных в заявках на участие **в конкурсе**, конкурсная комиссия вместо такого критерия оценки заявки на участие в конкурсе, как цена контракта, оценивает и сопоставляет такой критерий, как **предложение о сумме, в целях выявления лучших условий соответствующих расходов заказчика на поставки энергетических ресурсов**, которые заказчик осуществит в результате заключения, исполнения контракта на энергосервис, а также расходов, которые заказчик понесет по контракту на энер-

госсервис. При этом оценка и сопоставление заявок на участие в конкурсе в соответствии с таким критерием, как предложение о сумме, осуществляются в порядке, установленном Правительством Российской Федерации в соответствии с ч. 7 ст. 28 Федерального закона в отношении такого критерия, как цена контракта, с учетом особенностей, установленных статьей 56.1.

При размещении заказов на энергосервис путем проведения **аукциона**, в том числе открытого **аукциона в электронной форме**, аукцион проводится **путем снижения одного из следующих показателей**:

1) цена контракта на энергосервис (процента экономии) в случае, предусмотренном п. 1 ч. 3 ст. 56.1;

2) предложение о сумме, определяемое как разница между соответствующими расходами заказчика на поставки энергетических ресурсов (начальной (максимальной) ценой контракта) и предложенной участником аукциона экономией в денежном выражении указанных расходов, в случае, предусмотренном п. 2 ч. 3 ст. 56.1;

3) предложение о сумме, определяемое как разница между соответствующими расходами заказчика на поставки энергетических ресурсов (начальной (максимальной) ценой контракта) и экономией в денежном выражении указанных расходов, предложенной участником аукциона и уменьшенной на стоимостную величину, соответствующую предложенному участником размещения заказа проценту такой экономии, в случае, предусмотренном п. 3 ч. 3 ст. 56.1.

В случаях, предусмотренных пп. 2 и 3 ч. 9 ст. 56.1, победителем аукциона признается лицо, сделавшее предложение о наиболее низкой сумме.

В случае, предусмотренном п. 3 ч. 9 ст. 56.1, при заключении контракта на энергосервис победитель аукциона или участник размещения заказа, с которым заключается контракт на энергосервис при уклонении от заключения контракта победителя аукциона, определяет размер экономии соответствующих расходов заказчика на поставки энергетических ресурсов в денежном выражении и процент от такой экономии с учетом предусмотренных документацией об аукционе, документацией об аукционе в электронной форме минимальной экономии и максимального процента от такой экономии, а также предложения о сумме этого победителя аукциона или этого участника размещения заказа.

**Контракт на энергосервис заключается по цене**, которая определяется в виде:

1) процента фиксированной экономии соответствующих расходов заказчика на поставки энергетических ресурсов в денежном выражении, предложенного участником размещения заказа, с которым заключается такой контракт, в случае, указанном в п. 1 ч. 3 ст. 56.1;

2) фиксированного процента экономии соответствующих расходов заказчика на поставки энергетических ресурсов в денежном выражении, предложенной участником размещения заказа, с которым заключается такой контракт, в случае, указанном в п. 2 ч. 3 ст. 56.1;

3) процента экономии соответствующих расходов заказчика на поставки энергетических ресурсов в денежном выражении, предложенного участником размещения заказа, с которым заключается такой контракт, в случае, указанном в п. 3 ч. 3 ст. 56.1.

При заключении контракта на энергосервис **в контракте указывается экономия соответствующих расходов** заказчика на поставки энергетических ресурсов по каждому виду таких ресурсов в натуральном выражении, рассчитываемая из фиксированного размера экономии в денежном выражении (в случае, предусмотренном п. 1 ч. 3 ст. 56.1) или предложенной участником размещения заказа (в случае, предусмотренном пп. 2 и 3 ч. 3 ст. 56.1) экономии в денежном выражении таких расходов, а также стоимости единицы каждого товара, каждой работы, каждой услуги, указанных в конкурсной документации, документации об аукционе, документации об открытом аукционе в электронной форме, извещении о проведении запроса котировок.

При заключении контракта на энергосервис в нем также указывается в случае, предусмотренном пп. 1 и 3 ч. 3 ст. 56.1, предложенный участником размещения заказа процент экономии соответствующих расходов заказчика на поставки энергетических ресурсов или в случае, предусмотренном п. 2 ч. 3 ст. 56.1, фиксированный процент такой экономии. Процент такой экономии, указанный в контракте на энергосервис, не может изменяться в ходе исполнения контракта.

Обязательством исполнителя по контракту на энергосервис является обеспечение предусмотренной контрактом экономии соответствующих расходов заказчика на поставки энергетических ресурсов в натуральном выражении без учета экономии в стои-

мостном выражении, при этом принимаются во внимание особенности исполнения контракта, определенные в соответствии с ч. 17 ст. 56.1.

Оплата контракта на энергосервис осуществляется исходя из размера предусмотренных контрактом экономии соответствующих расходов заказчика на поставки энергетических ресурсов в натуральном выражении, а также процента такой экономии, определенной в стоимостном выражении по ценам (тарифам) на соответствующие энергетические ресурсы, фактически сложившимся за период исполнения контракта.

Правительством Российской Федерации устанавливаются требования к условиям контракта на энергосервис, в том числе требования к условиям исполнения такого контракта, включая условия об оплате такого контракта (в том числе в части порядка определения фактически сложившихся цен (тарифов) на энергетические ресурсы в целях оплаты такого контракта), особенности определения начальной (максимальной) цены контракта (цены лота) на энергосервис (в том числе период, за который учитываются расходы заказчика на поставки энергетических ресурсов).

### **3.13. Ценообразование и оценка эффективности размещения государственного и муниципального заказа**

Подходы к определению ценовой политики в рамках формирования и размещения государственного заказа находятся в русле общей системы государственного регулирования цен и тарифов. В части закупки товаров (работ, услуг), цены на которые регулируются государством, удовлетворение государственных (муниципальных) нужд осуществляется в объемах финансирования, соответствующих регулируемым ценам. В настоящее время государственное регулирование цен сохранилось в ограниченном круге секторов хозяйственной деятельности. Однако их функционирование оказывает определяющее влияние на многие стороны жизнедеятельности страны, в т. ч. уровень конкурентоспособности национальной экономики и социальное благополучие граждан. К числу таких секторов относятся: топливно-энергетический комплекс, жилищно-коммунальное хозяйство, общественный транспорт городского и пригородного сообщения, железнодорожный транспорт, отдельные виды социальных и бытовых услуг, а также некоторые другие.

При закупке товаров (работ, услуг), цены на которые устанавливаются на рынке в соответствии со спросом и предложением, удовлетворение государственных (муниципальных) нужд осуществляется в объемах финансирования, соответствующих свободным рыночным ценам. В рамках реализации конкурсных процедур стоимость закупки может существенно снижаться. При государственных закупках отдельных видов товаров (работ, услуг) с длительным циклом производства цены закупок могут индексироваться. Последнее относится к продукции машиностроения, прежде всего в оборонно-промышленном комплексе (строительство кораблей, самолетов, ракетных комплексов и т.п.), а также к сложным строительным работам (возведение больниц, поликлиник, школ, автомагистралей, мостов, тоннелей и т.п.).

В условиях рыночной экономики большое значение для оптимизации расходов бюджетов на закупку необходимых для удовлетворения государственных (муниципальных) нужд товаров (работ, услуг) имеет мониторинг цен, которые формируются на основе рыночных механизмов. Кроме этого, в настоящее время сохранилась система подготовки информационно-справочных материалов в сфере ценообразования и сметного нормирования, которая выступает в качестве ориентира на рынке товаров, работ и услуг и позволяет оценивать обоснованность расходов на материалы и отдельные виды работ, финансируемые за счет бюджетных средств.

В Российской Федерации создана и функционирует трехуровневая система государственного регулирования цен и тарифов, включающая:

- федеральный уровень (Федеральная служба по тарифам);
- региональный уровень (региональные энергетические комиссии, региональные тарифные комитеты);
- муниципальный уровень (регулирующие комиссии при органах местного самоуправления).

Федеральная служба по тарифам устанавливает (утверждает, регистрирует) следующие виды цен и тарифов:

- тарифы на услуги по организации функционирования торговой системы оптового рынка электрической энергии (мощности);
- цены (тарифы) на услуги по обеспечению системной надежности в электроэнергетике;
- плату за технологическое присоединение к электрическим сетям;

- тарифы на услуги по передаче электрической энергии и их предельные уровни, в том числе тарифы на услуги по передаче электрической энергии по единой национальной (общероссийской) электрической сети, предельные уровни тарифов на услуги по передаче электрической энергии по распределительным сетям;
- тарифы на услуги по оперативно-диспетчерскому управлению в электроэнергетике, включая определение размера средств, предназначенных для страхования риска ответственности субъектов оперативно-диспетчерского управления;
- размер абонентной платы за услуги по организации функционирования и развитию Единой энергетической системы России;
- тарифы или их предельные уровни на электрическую энергию, продаваемую производителями на оптовом рынке электрической энергии (мощности), за исключением продажи ими электрической энергии по нерегулируемым ценам в объеме и в порядке, которые устанавливаются Правительством России, включая двухставочные тарифы и (или) их предельные уровни, включающие в себя ставку за 1 киловатт-час электрической энергии и ставку за 1 киловатт установленной генерирующей мощности;
- предельные (минимальный и (или) максимальный) уровни цен на электрическую энергию, продаваемую производителями на оптовом рынке электрической энергии (мощности) по нерегулируемым ценам, в порядке и случаях, предусмотренных Правительством России;
- предельные уровни тарифов на электрическую энергию, поставляемую энергоснабжающими организациями потребителям, в том числе на электрическую энергию, продаваемую по нерегулируемым ценам;
- предельные уровни тарифов на тепловую энергию, производимую электростанциями, осуществляющими производство в режиме комбинированной выработки электрической и тепловой энергии;
- предельные уровни тарифов на электрическую и тепловую энергию, поставляемую энергоснабжающими организациями потребителям, в т. ч. предельные уровни тарифов для населения;



- предельные максимальные уровни тарифов на электрическую энергию (мощность), продаваемую по двусторонним договорам купли-продажи на регулируемом секторе в границах одной ценовой зоны не менее чем на год;
- предельные уровни цен (тарифов) на поставляемую в условиях ограничения или отсутствия конкуренции электрическую и тепловую энергию, регулирование которых может применяться в порядке и случаях, предусмотренных статьёй 27 ФЗ «Об электроэнергетике»;
- величину предельных уровней цен на электрическую энергию (мощность) в секторе свободной торговли;
- тарифы на транспортировку газа по трубопроводам;
- оптовые цены на газ на выходе из системы магистрального газопроводного транспорта (кроме газа, добываемого организациями, не являющимися аффилированными лицами акционерных обществ «Газпром», «Якутгазпром», «Норильскгазпром», «Камчатгазпром» и «Роснефть-Сахалинморнефтегаз»);
- оптовые цены на нефтяной (попутный) газ, реализуемый газоперерабатывающим заводом для дальнейшей переработки;
- оптовые цены на сжиженный газ для бытовых нужд;
- размер платы за снабженческо-сбытовые услуги, оказываемые конечным потребителям поставщиками газа (при регулировании оптовых цен на газ);
- тарифы на транспортировку нефти и нефтепродуктов по магистральным трубопроводам;
- тарифы, сборы и плату, связанные с выполнением в местах общего и не общего пользования работ (услуг), относящихся к сфере железнодорожных перевозок (за исключением транзита);
- тарифы, сборы и плату в сфере предоставления услуг по использованию инфраструктуры железнодорожного транспорта общего пользования (за исключением транзита);
- исключительные (учитывающие особые условия перевозок) тарифы на железнодорожные перевозки (за исключением транзита);
- тарифы (цены) на услуги транспортных терминалов, портов, аэропортов;
- цены на услуги ледокольного флота на трассах Северного морского пути;

- тарифы на внутреннюю письменную корреспонденцию (почтовые карточки, письма, бандероли);
- тарифы на внутреннюю телеграмму;
- тарифы на предоставление междугородного телефонного соединения (разговора) фиксированным абонентам;
- тарифы на предоставление доступа к телефонной сети независимо от типа абонентской линии (проводная линия или радиолиния);
- тарифы (тарифные планы) на предоставление местного телефонного соединения (разговора) фиксированным абонентам;
- тарифы на распространение и трансляцию общероссийских телерадиопрограмм;
- цены на продукцию ядерно-топливного цикла;
- цены на продукцию оборонного назначения;
- минимальные цены на водку, ликероводочную и другую алкогольную продукцию крепостью свыше 28 %, производимую на территории России или ввозимую на ее таможенную территорию;
- минимальные цены на этиловый спирт из пищевого сырья, производимый на территории России;
- величину нормативных уровней отклонений, коэффициенты, учитывающие причину возникновения отклонений, а также специальные коэффициенты, учитывающие характер услуги, при предоставлении которой указанные отклонения произошли, используемые при расчете размера стоимости отклонений объемов фактического производства (потребления) электрической энергии участников оптового рынка от объемов их планового почасового производства (потребления).

В части отношений с регионами Федеральная служба по тарифам согласовывает решения об утверждении тарифов на электрическую и тепловую энергию, принятые органами исполнительной власти субъектов РФ в области государственного регулирования тарифов. Она может отменять решения об утверждении тарифов на электрическую и тепловую энергию, принятые органами исполнительной власти регионов с превышением полномочий, предусмотренных законодательством об электроэнергетике. Кроме этого, Федеральная служба по тарифам согласовывает назначение на должность и освобождение от должности руководителя органа исполнительной власти региона в области государственного регулирования тарифов.

В Москве и Санкт-Петербурге основные полномочия по прямому экономическому регулированию цен (тарифов), а также в части функций, обеспечивающих ценовое регулирование, сосредоточены на уровне исполнительных органов государственной власти.

Порядок ценообразования на регулируемые государством виды деятельности определяется положениями соответствующих законодательных и нормативных правовых актов. Так, регулирование топливно-энергетического комплекса основывается на положениях федеральных законов: «О газоснабжении в Российской Федерации» (от 31.03.1999 № 69-ФЗ); «О естественных монополиях» (от 17.08.1995 № 147-ФЗ); «Об электроэнергетике» (от 26.03.2003 № 35-ФЗ); «О конкуренции и ограничении монополистической деятельности на товарных рынках» (от 22.03.1991 № 948-1); «Об особенностях функционирования электроэнергетики в переходный период и о внесении изменений в некоторые законодательные акты Российской Федерации и признании утратившими силу некоторых законодательных актов Российской Федерации в связи с принятием Федерального закона «Об электроэнергетике» (от 26.03.2003 № 36-ФЗ); «О государственном регулировании тарифов на электрическую и тепловую энергию в Российской Федерации» (от 14.04.1995 № 41-ФЗ).

В сфере ЖКХ регулирование основывается на положениях следующих актов: Жилищный кодекс РФ (утвержден Федеральным законом от 29.12.2004 № 188-ФЗ, введен в действие с 01.03.2005 на основании Федерального закона от 29.12.2004 № 189-ФЗ «О введении в действие Жилищного кодекса Российской Федерации»); Федеральный закон от 30.12.2004 № 210-ФЗ «Об основах регулирования тарифов организаций коммунального комплекса»; постановление Правительства РФ от 07.03.1995 № 239 «О мерах по упорядочению государственного регулирования цен (тарифов)». Ценовое регулирование в других отраслях осуществляется на основании соответствующих законодательных и нормативных правовых актов.

В процессе размещения государственного и муниципального заказа, важное значение придается мониторингу цен на основные группы товаров и услуг. Данные мониторинга позволяют устанавливать обоснованные стоимостные предложения в рамках формирования и размещения государственного заказа. В целях сбора, систематизации, хранения и использования информации

об установленных тарифах (ценах) необходимо вести Реестр тарифов (цен) субъекта Российской Федерации. По установленным тарифам (ценам), подлежащим в соответствии с действующим законодательством государственному регулированию исполнительными органами государственной власти региона, в Реестре формируется раздел «Тарифы (цены) государственного регулирования».

Особый интерес представляет система государственного мониторинга цен в строительстве. Органам государственной власти удалось сохранить в этой отрасли информационно-аналитическую базу по вопросам ценообразования. Она представлена как структурами федеральной власти, так и региональными центрами ценообразования в строительстве. На федеральном уровне к ним относятся: Министерство регионального развития (далее – Минрегион России) и Федеральное агентство по строительству и жилищно-коммунальному хозяйству (далее – ФА по строительству и ЖКХ).

На основании постановления Правительства РФ от 26.01.2005 № 40 Минрегион России является федеральным органом исполнительной власти, осуществляющим функции по выработке государственной политики и нормативно-правовому регулированию в сфере разграничения полномочий по предметам совместного ведения между федеральными органами исполнительной власти, органами исполнительной власти субъектов Российской Федерации и органами местного самоуправления, строительства, архитектуры, градостроительства (за исключением государственного технического учета и технической инвентаризации объектов градостроительной деятельности) и жилищно-коммунального хозяйства. В соответствии с постановлением Правительства РФ от 16.06.2004 № 286 федеральным органом исполнительной власти, осуществляющим функции по реализации государственной политики в сфере строительства, является ФА по строительству и ЖКХ. В соответствии с действующим законодательством нормативные правовые акты общего применения, распространяющиеся на неопределенный круг лиц, разрабатываются и принимаются Минрегионом России.

Основные функции Минрегиона России по выработке государственной политики и нормативно-правовому регулированию в области ценообразования и сметного нормирования в строительстве включают следующее:

- разработка методологии и основных принципов ценообразования и сметного нормирования в строительстве, в том числе внедрение и совершенствование новой сметно-нормативной базы;
- издание нормативных правовых актов и рекомендаций в установленной сфере деятельности, а также разъяснение положений указанных документов;
- разработка порядка рассмотрения территориальных и специализированных сборников по ценообразованию и сметному нормированию в строительстве, а также их регистрация;
- организация мониторинга и анализа ценообразующих факторов строительной продукции, утверждение индексов изменения стоимости строительно-монтажных, ремонтно-строительных, проектных и изыскательских работ, согласование индивидуальных сметных норм, расценок и индексов, используемых при определении сметной стоимости зданий и сооружений, строительство которых осуществляется за счет средств федерального бюджета;
- определение стоимости одного кв. метра жилья, используемой при расчете средств федерального бюджета, направляемых на приобретение жилья для удовлетворения государственных нужд;
- методическое руководство работой органов и служб по ценообразованию в строительстве в регионах России и координация их деятельности.

Согласно п. 5 Указа Президента РФ от 09.03.2004 № 314 Федеральное Агентство по строительству и ЖКХ является федеральным органом исполнительной власти, осуществляющим в установленной сфере деятельности правоприменительные функции, уполномоченным на издание в пределах своей компетенции индивидуальных правовых актов. Таким образом, разъяснения по частным вопросам в строительной сфере, обеспечению соответствия отраслевых сметных нормативов и территориальных норм, вводимых в действие органами исполнительной власти регионов, государственным элементарным сметным нормам и действующей методологии сметного нормирования, осуществления государственной экспертизы градостроительной, проектной и проектной документации, ценообразования и сметного нормирования, сметных нормативов и индексов, имеющих ограниченную область применения, а также информационно-

разъяснительная работа по вопросам применения действующих методических документов в сфере ценообразования в строительстве осуществляет ФА по строительству и ЖКХ. Данная работа ведется путем издания индивидуальных правовых актов, не содержащих правовых норм и не требующих государственной регистрации в Министерстве юстиции России, а также рекомендательных писем.

Соответствующими государственными структурами ведется большая работа по изданию нормативно-методических и информационно-аналитических документов, которые используются, в том числе при установлении стоимостных показателей в рамках формирования и размещения государственного заказа.

В целях обеспечения методологического единства строительного ценообразования на всей территории страны и в связи с введением новой сметно-нормативной базы, ФА по строительству и ЖКХ осуществляется работа по регистрации сборников территориальных единичных расценок для определения стоимости строительных работ, подготовленных в регионах. Для регистрации сборников необходимо прохождение экспертизы Федерального центра ценообразования в строительстве и промышленности строительных материалов.

В начале 2006 года ФГУ «Федеральный центр ценообразования в строительстве и промышленности строительных материалов» подготовил и издал несколько информационно-справочных сборников в сфере ценообразования и сметного нормирования:

«Межрегиональный сборник коэффициентов пересчета сметной стоимости строительно-монтажных работ по субъектам Российской Федерации из федерального в территориальный базисный (01.01.2000) уровень цен с учетом дополнений и изменений по состоянию на 01.01.2006 Выпуск 2»;

«Межрегиональный сборник индексов пересчета сметной стоимости строительно-монтажных работ по субъектам Российской Федерации за IV квартал 2005 года, а также текущих цен и индексов к ФЕР-2001 по основным строительным ресурсам»;

«Сборник индексов пересчета сметной стоимости строительно-монтажных работ по федеральным округам в разрезе субъектов Российской Федерации за IV квартал 2005 года».

Вышеуказанные сборники были подготовлены на основании данных региональных органов по ценообразованию в строительстве. Издания рекомендуются для составления сметной докумен-

тации, общеэкономических расчетов, подготовки тендерной документации и укрупненных расчетов стоимости строительства, капитального ремонта и реконструкции, финансируемых с привлечением средств федерального бюджета, а также внебюджетных источников финансирования.

Для обеспечения мониторинга цен на наиболее значимые товары и услуги можно использовать данные органов государственной статистики. Государственная служба статистики ведет регулярное наблюдение за уровнем цен на жилье.

В ряде отдельных случаев для обоснованного формирования стоимостных параметров государственного заказа приходится обращаться к помощи оценочных фирм. И хотя сфера государственного заказа не относится к обязательным случаям проведения оценки, перечисленным в ст. 8 Федерального закона от 29.07.1998 № 135-ФЗ «Об оценочной деятельности в Российской Федерации», при возникновении ряда ситуаций она может понадобиться. Под оценочной деятельностью понимается деятельность субъектов оценочной деятельности, направленная на установление в отношении объектов оценки рыночной или иной стоимости.

Под рыночной стоимостью объекта оценки понимается наиболее вероятная цена, по которой данный объект оценки может быть отчужден на открытом рынке в условиях конкуренции, когда стороны сделки действуют разумно, располагая всей необходимой информацией, а на величине цены сделки не отражаются какие-либо чрезвычайные обстоятельства. При этом:

- одна из сторон сделки не обязана отчуждать объект оценки, а другая сторона не обязана принимать исполнение;
- стороны сделки хорошо осведомлены о предмете сделки и действуют в своих интересах;
- объект оценки представлен на открытом рынке посредством публичной оферты, типичной для аналогичных объектов оценки;
- цена сделки представляет собой разумное вознаграждение за объект оценки, принуждения к совершению сделки в отношении сторон сделки с чьей-либо стороны не было;
- платеж за объект оценки выражен в денежной форме.

При обосновании цен в рамках размещения государственного заказа на выполнение научно-исследовательских и опытно-конструкторских работ используются расчеты расходов на оплату

труда научных работников. Для обоснования затрат на проведение научных работ претендентами на получение государственного заказа составляется калькуляция.

Работа над подготовкой плана государственных закупок тесно связана с бюджетным процессом и является его составной частью. В рамках финансового планирования большое значение имеет уровень достоверности и научной обоснованности прогноза социально-экономического развития. Для планирования государственных закупок наибольшее значение имеют ценовые показатели. В составе прогноза к ним относятся: индекс потребительских цен, индекс тарифов на отдельные виды продукции и услуг, индекс цен в капитальном строительстве, включая строительно-монтажные работы, показатели финансового баланса, индекс цен производителей.

Для общего повышения эффективности функционирования системы государственных закупок большое значение имеет снижение рисков. Под риском понимается вероятность (угроза) невыполнения или ненадлежащего выполнения государственного или муниципального заказа, которое может повлечь возникновение финансовых потерь бюджетной системы или нанесения иного ущерба интересам государства или местного самоуправления. Возникновение рисков связано с неопределенностью условий выполнения государственного или муниципального заказа. Все виды рисков в сфере государственных закупок можно условно разделить на 2 большие группы. К первой группе будут относиться общие риски, которые практически в равной степени распространяются на всех участников процесса государственных закупок. Возможности их влияния на снижение степени таких рисков крайне малы. Факторы, определяющие степень такого риска, носят по преимуществу объективный характер. Государственные (муниципальные) заказчики и исполнители контрактов не могут оказывать на них существенного влияния. К числу таких рисков относятся: политический, экологический, инфляционный, конъюнктурный и некоторые другие.

Действительно на возможность и результативность надлежащего выполнения государственного заказа могут повлиять возможные политические кризисы, возникновение общественных волнений, акций гражданского неповиновения, вооруженных конфликтов, природные бедствия и катастрофы. Как правило, в государственных и муниципальных контрактах риски возникно-



вения таких явлений относятся к обстоятельствам непреодолимой силы. Стороны не несут ответственности за неисполнение своих обязательств в результате возникновения этих обстоятельств. Инфляционные и конъюнктурные риски связаны с возможностью увеличения или уменьшения темпов роста цен, а также резкими изменениями ситуации на рынке товаров и услуг (рост цен на строительные товары и нефтепродукты, повлекших необходимость корректировки расходной части бюджетов). Подобные риски возрастают при выполнении государственных заказов, имеющих длительный срок реализации, например, строительстве сложных инфраструктурных сооружений (мосты, каналы, тоннели и пр.), кораблей, самолетов и иных объектов.

К другой группе относятся специфические риски. Они по большей части лежат в сфере субъективной деятельности людей, и поэтому ими можно управлять. К такого рода рискам относятся: структурные, финансовые, коммерческие, отраслевые, региональные, временные и некоторые другие. Например, структурные риски связаны с резкими, необоснованными изменениями в соотношении способов размещения заказов, прежде всего конкурсных и неконкурсных. Известно, что риски невыполнения или ненадлежащего выполнения заказа возрастают при проведении конкурсных процедур. В то же время именно эти процедуры позволяют получить ощутимую экономию бюджетных средств. Финансовые риски связаны с вероятностью невозвращения аванса, уплаченного исполнителю заказчиком, а также невозможностью качественного выполнения заказа из-за резкого снижения цены контракта (иногда до уровня себестоимости или даже ниже его) по итогам торгов. Например, такая форма как аукцион предполагает изменение (понижение) цены закупки от начального уровня. При такой процедуре выбора победителя качественное исполнение заказа возможно при условии изначального завышения цен.

Коммерческие риски являются отражением уровня конкуренции на рынке. В частности, государственный заказ на приобретение, например, сложного вида технологического или диагностического оборудования может оказаться неэффективным, из-за того, что в период исполнения заказа на рынке появится новый вид аналогичного оборудования, с более совершенными характеристиками и менее высокой ценой. Отраслевые риски определяются спецификой развития конкретного сектора экономики.

Например, в условиях беспрецедентного роста мировых цен на нефтепродукты весной 2006 года, увеличиваются риски того, что поставщики топлива, заключившие контракты с государственными заказчиками в начале года, могут не обеспечить его поставки по определенным ранее ценам во второй половине года. Высоки отраслевые риски и там, где предметом государственного заказа является сложное оборудование, требующее последующего регулярного технического обслуживания.

Региональные риски связаны с неустойчивостью развития отдельных территорий или городов страны. Выполнение на их территории государственных заказов может быть сопряжено с их последующей неоплатой (из-за дефицитности бюджетов) или невозможностью завершения из-за возникновения различных административных барьеров. Временные риски определяются тем, что в ряде случаев при определении условий контракта закладываются необоснованные сроки его выполнения. Государственные заказчики, как правило, заинтересованы в снижении этих сроков, например, чтобы приурочить сдачу какого-нибудь объекта к юбилейной дате, приезду руководства страны, иностранных делегаций и прочим событиям политической важности.

Для снижения степени рисков необходимо их регулирование. К числу основных мер по регулированию рисков относятся:

- выявление и систематизация рисков;
- мониторинг рисков;
- определение системы критериев и способов анализа рисков;
- подготовка и осуществление мероприятий по снижению рисков.

Большое внимание следует уделять анализу рисков. В рамках качественного анализа следует определить все возможные виды рисков, связанных с размещением и реализацией заказа. Выявляются факторы риска и его потенциальные области. Более глубокий анализ рисков может позволить установить количественные параметры рисков. Они определяются с помощью статистических методов, анализа целесообразности затрат, методов экспертных оценок и использования аналогов. В плане снижения рисков можно отметить такие направления работы, как повышение квалификационных требований к участникам процедур закупок, ведение реестра недобросовестных поставщиков, улучшение качества технического надзора и приемки

продукции (работ, услуг), страхование ответственности исполнителя государственного заказа, предоставление исполнителем гарантий. Важное внимание необходимо уделять анализу и проверке конкурсных предложений на реальность их исполнения. Существенное позитивное влияние на борьбу с недобросовестными участниками процесса государственных закупок может оказать установление пределов изменения цены и осуществление общего контроля за уровнем цен.

Обобщающим показателем функционирования системы государственного является ее эффективность. В общем виде эффект от размещения заказа определяется: экономией бюджетных средств, структурой государственных закупок, длительностью и трудоемкостью процедур государственных закупок, стоимостью процедур, качеством продукции (работ, услуг), произведенной в рамках выполнения заказа. Критериями качества размещения заказов могут считаться: результативность (степень достижения целей и решения задач), удовлетворенность результатами размещения заказа (отсутствие жалоб, хорошие отзывы потребителей и т.п.) и эффективность. В целях оценки эффективности размещения заказов на поставки товаров (работ, услуг) для государственных нужд, Минэкономразвития России подготовлены методические рекомендации (письма от 02.06.2000 № АС-751/4-606 и от 23.03.2003 № АИШ-815/05), которые содержат методы расчета эффективности расходования бюджетных средств на основе цен на продукцию, предложенных участниками конкурсов. Они предназначены для использования, как государственными заказчиками, получающими средства федерального бюджета и внебюджетных источников финансирования, так и заказчиками – получателями средств из региональных и местных бюджетов и внебюджетных источников финансирования, осуществляющих закупки продукции для государственных и муниципальных нужд.

В общем виде под эффективностью понимают результативность процесса, определяемые как отношение эффекта, результата к затратам, расходам, обусловившим, и обеспечившим его получение. Для оценки эффективности проведения конкурсов на размещение заказов на поставки товаров для государственных нужд могут использоваться следующие показатели:

- снижение расхода бюджетных средств;
- сравнительная эффективность.

Снижение расхода бюджетных средств в результате проведения конкурса на размещение заказа на поставку продукции ( $\Delta\Pi_{\text{бюд}}$ ) может рассчитываться по формуле:

$$\Delta\Pi_{\text{бюд}} = \Pi_{\text{бюд}} - \Pi_{\text{кон}} - Z_{\text{кон}}, \quad (3.13.1.)$$

где  $\Pi_{\text{бюд}}$  – начальная цена контракта;

$\Pi_{\text{кон}}$  – цена заключенного контракта;

$Z_{\text{кон}}$  – затраты заказчика на проведение конкурса.

Эффективность расходования бюджетных средств ( $\mathcal{E}_{\text{бюд}}$ ) можно рассчитать по формуле:

$$\mathcal{E}_{\text{бюд}} = \frac{\Delta\Pi_{\text{бюд}}}{\Pi_{\text{бюд}}}; \quad (3.13.2.)$$

Сравнительная эффективность проведения конкурсов на размещение заказов на поставки товаров для государственных нужд может определяться на основе сопоставления цены товара, закупленного на конкурсе (контрактной цены), со следующими ценами, которые должны быть сопоставимы по условиям поставки:

- средней ценой товара, предложенной поставщиками;
- среднерыночной ценой товара;
- контрактной ценой товара на предыдущем конкурсе.

Сравнительная эффективность, рассчитанная по 1-му варианту относительно средней цены товара, предложенной поставщиками, отражает результативность конкурса в пределах его участников. Во всех случаях она должна быть положительной, то есть контрактная цена товара не может превышать среднюю цену. Сравнительная эффективность, рассчитанная по 2-му варианту относительно среднерыночной цены, применяется в случаях, когда продукция носит массовый характер и имеется в свободной продаже. Сравнительная эффективность, рассчитанная по 3-му варианту относительно предыдущего конкурса, характеризует динамику работы заказчика по проведению конкурсов. При этом контрактная цена товара предыдущего конкурса принимается с учетом инфляции относительно контрактной цены товара по результатам проведенного конкурса, эффективность которого рассчитывается.

Сравнительная эффективность проведения конкурса на размещение заказа на поставку конкретного товара ( $\mathcal{E}$ ) рассчитывается с помощью следующей формулы:

$$\mathcal{E} = \frac{\Pi_{\text{cp}} - \Pi_{\text{к}}}{\Pi_{\text{к}}}; \quad (3.13.3.)$$

где  $\Pi_{\text{cp}}$  – цена товара, с которой сравнивается контрактная цена (1-й вариант – средняя цена товара, предложенная поставщиками; 2-й вариант – среднерыночная цена товара; 3-й вариант – контрактная цена товара на предыдущем конкурсе);

$\Pi_{\text{к}}$  – контрактная цена товара по результатам проведенного конкурса.

В качестве средней цены товара, предложенной поставщиками, принимается средневзвешенная величина цен, предложенных всеми поставщиками – участниками конкурса. В случае равенства предлагаемых ими объемов поставок вместо средневзвешенной применяется среднеарифметический расчет цены.

## ГЛАВА 4

### Подрядные торги

#### 4.1. Особенности организации и проведения подрядных торгов

Закупка строительных, ремонтных, реставрационных работ для государственных или муниципальных нужд организуется в форме подрядных торгов.

Подрядные торги на реставрационные, проектные и изыскательские работы проводятся, как правило, в форме конкурса. Подрядные торги на строительство, реконструкцию и капитальный ремонт объектов капитального строительства должны проводиться только в форме аукциона. Исключения составляют только торги на указанные работы на объектах технически сложных, особо опасных и на искусственных дорожных сооружениях (например, мосты, тоннели, путепроводы, эстакады). На этих объектах торги могут проводиться и в форме конкурса. В форме аукциона следует проводить торги не только на капитальный, но на другие виды ремонтов, например, текущий.

В связи с особенностями строительного производства, а также с тем, что исторически подрядные торги в Российской Федерации стали проводить с первой половины 90-х годов, а размещение заказов на иные виды продукции началось практически с 1997 года после выхода известного Указа Президента РФ № 305 – в практике проведения и организации подрядных торгов выработались отличающие их особенности.

Подготовка подрядных торгов начинается задолго до начала строительства. Торгам предшествует выбор контрактной стратегии.

Любая деятельность человека по изменению окружающего мира, в том числе и строительная, может быть разбита на так

называемые «проекты». Здесь понятие проекта шире, чем то, к которому привыкли строители (набор документов и чертежей, состав которых определяется в соответствии с принятыми в отрасли правилами). Строительный проект в широком понимании представляет собой цикл, этапы которого представлены на рис. 4.1.

В жизненном цикле проекта можно выделить фазу – создание объекта. Рассмотрим выбор контрактной стратегии применительно к этой фазе.

В строительстве различают три основные контрактные стратегии:

1. Традиционная;
2. «Под ключ» (Проектирование и строительство);
3. Менеджмент-ориентированная.

Традиционная контрактная стратегия является основной. На нее ориентированы, как правило, нормативные акты в строительстве и связанных с ним областях. Для нас важно то, что минимальное количество контрактов, которым можно обойтись при принятии этой стратегии, равно двум. Обычно это контракт на выполнение функций генерального проектировщика и контракт на генеральный подряд.

Две другие стратегии позволяют обходиться одним контрактом, результатом исполнения которого является создание объекта.



Рис. 4.1. Жизненный цикл проекта

При этом в каждой контрактной стратегии может появиться необходимость в дополнительном контракте: на выполнение функций технического надзора. Такая потребность возникает в том случае, если государственный (муниципальный) заказчик не имеет сил и средств для ведения технического надзора самостоятельно.

Выработка контрактной стратегии определяет количество и типы контрактов, которые должны быть заключены заказчиком и для заключения которых должны быть проведены торги.

Первоначальное (назовем это типовым) понятие подрядных торгов относилось к торгам на выполнение собственно строительных работ. Хотя из рис. 4.1 видно, что подрядные торги проводятся на выполнение различных работ, связанных с этапами жизненного цикла проекта, мы рассмотрим подрядные торги на примере классического варианта.

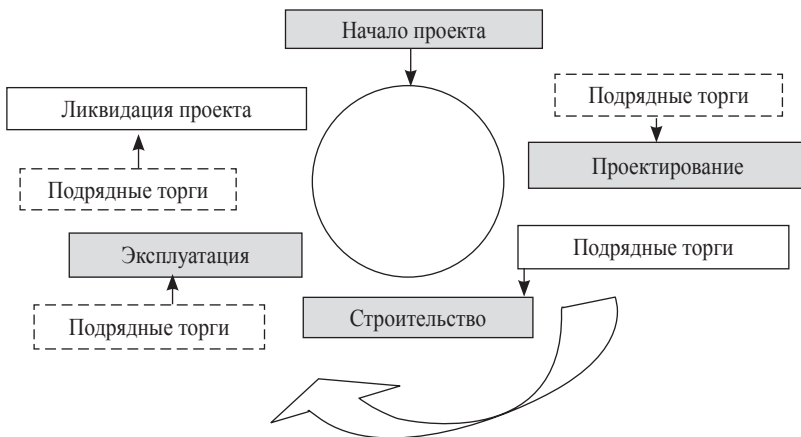
Подрядные торги для строительных организаций начинаются, как правило, по окончании процесса проектирования. Как известно, в проектировании различают следующие стадии:

- Проектная документация;
- Рабочая документация.

При стадийном проектировании подрядные торги на строительство начинаются или после полного завершения проектных работ, или после стадии «проектная документация». Значительно реже (но достаточно часто при ремонтах) встречаются подрядные торги на основе предпроектного обоснования или проработок, хотя такой стадии проектирования в современных нормативных правовых документах нет.

Следовательно, для проведения подрядных торгов нужны результаты проектирования. Как правило, исходной информацией служит проектная документация, прошедшая государственную экспертизу и утвержденная в установленном порядке. По существующим правилам градостроительная и проектная документация до ее утверждения подлежит государственной экспертизе независимо от источников финансирования и формы собственности предприятий, зданий и сооружений. Не подлежит государственной экспертизе документация на объекты, строительные работы на которых не затрагивают их конструктивных и других характеристик надежности и безопасности и для строительства, расширения, реконструкции, технического перевооружения, капитального ремонта, консервации и ликвидации которых не требуется разрешения.



Для подрядных торгов используют как технические части проектной документации, так и ее сметную часть. Сметы не являются обязательной частью проектной документации за исключением как раз интересующего нас случая, когда финансирование стройки осуществляется из бюджета. В этом случае сметы подвергаются экспертизе наряду с другими частями проектной документации. Смета (сметы) необходимы для того, чтобы ориентировать заказчика в отношении того, какие цены можно ожидать на торгах.

В теории и мировой практике существуют два подхода использования сметных цен из проекта, которые можно назвать ценой, предполагаемой заказчиком, или просто – ценой заказчика.

Первый подход допускает отклонение цены победителей торгов относительно цены заказчика; обычно колебание происходит в пределах (+5...–15). Это означает, что победителем может быть признан участник торгов, предложивший цену даже выше (до 5 %, а иногда и более), чем цена заказчика. Основание для такого допущения состоит в том, что любые сметные расчеты по сути своей являются приближенными: за счет усредненной природы планируемого расхода ресурсов при оценке их стоимости. Погрешность расчетов снижается при оптимизации технических проработок и зависит от качества проектной документации, однако полностью избежать погрешности невозможно. Допуская, что цена заказчика «не безгрешна», организатор конкурса оставляет за собой право не считать ее максимальной ценой, если в ходе подрядных торгов их участники своими расчетами и обоснованиями смогут убедить экспертов в своей правоте.

Описанный выше подход используется за рубежом и может быть использован в России в условиях частного инвестирования. К такому же подходу обязывают международные финансовые институты, например, Всемирный банк, установивший запрет на ограничение цен на торгах «сверху». Следует отметить, что Всемирный банк запрещает ограничивать цену и «снизу», следуя правилу, что только рынок в условиях свободной конкуренции устанавливает цену.

Для объектов, финансируемых из бюджета, на подрядных торгах в Российской Федерации, применяют второй подход.

Этот подход предусматривает, что цена по проекту (цена заказчика) является «стартовой», т. е. предельной (максимальной) ценой, которую приемлет заказчик в качестве цены государствен-

ного контракта. На подрядных торгах ожидают, что цена победителя подрядных торгов будет ниже или в крайнем случае равна цене заказчика.

Цена заказчика в этом случае объявляется уже в извещении о проведении торгов как начальная (максимальная) цена контракта.

Такой подход имеет свои плюсы и минусы.

Выгода для заказчика состоит в том, что ему удобнее планировать бюджет в доконкурсной фазе. Объявляя конкурс, он уверен в том, что ему не потребуются «изыскивать» дополнительные средства на покрытие разницы между объемом средств, выделенных в бюджете, и ценой победителя.

Следующее преимущество состоит в том, что намного снижается риск того, что конкурс не состоится из-за превышения участниками максимально допустимой цены.

Минусы для заказчика (и государства) заключаются в «сближении» цен участников конкурса к объявленной цене и потере экономической эффективности подрядных торгов, а также в том, что перестает работать один из показателей квалификации подрядчика: его умение оценивать стоимость работ.

Еще одну опасность представляет увеличение риска так называемой «демпинговой» цены. (Понятие демпинговой цены здесь употребляется в том смысле, что цена контракта ниже фактической себестоимости работ). Исполнение контракта победителем торгов, предложившим демпинговую цену, неизбежно связано с нарушениями сроков, технологий работ, применением низкокачественных материалов с целью «уложиться» в назначенную цену.

Для участников размещения заказа, в свою очередь, положительным является то, что зафиксированная в извещении о торгах начальная цена позволяет принимать более обоснованное решение о целесообразности участия в конкурсе.

В связи с тем, что подрядные торги могут проводиться по правилам проведения конкурса при размещении заказа для государственных или муниципальных нужд, для таких подрядных торгов также разрабатывается конкурсная документация. Однако и сама документация и порядок ее разработки имеют свои особенности, обусловленные спецификой строительной отрасли.

Конкурсная документация – основной документ конкурса, в связи с чем она заслуживает более детального рассмотрения.

## 4.2. Конкурсная документация для подрядных торгов

### Место конкурсной документации в процедурах конкурса

Конкурсная документация – это комплект документов, в которых определяются все процедуры и условия конкурса, содержатся требования и исходная информация для потенциальных участников торгов.

Конкурсная документация разрабатывается:

- Заказчиком ИЛИ
- уполномоченным органом ИЛИ
- Специализированной организацией.

Конкурсная документация утверждается:

- Заказчиком ИЛИ
- уполномоченным органом.

### Порядок разработки и распространения конкурсной документации

Порядок, состав, условия подготовки и распространения конкурсной документации определяет государственный (муниципальный) заказчик или уполномоченный орган. Закон позволяет заказчику или уполномоченному органу привлечь на договорной основе специализированную организацию. В этом случае специализированная организация выполняет часть функций заказчика (уполномоченного органа) по организации подрядных торгов. Перечень функций, передаваемых на «аутсорсинг» специализированной организации, определяется договором. Как правило, в число этих функций входит разработка конкурсной документации.

Кем бы ни была разработана конкурсная документация, она утверждается руководителем исполнительного органа заказчика или уполномоченного органа, если он занимается организацией подрядных торгов. Министерства и ведомства федерального уровня, органы исполнительной власти субъекта федерации своими распорядительными документами могут устанавливать внутренний порядок утверждения конкурсной документации и/или ее согласования. Этот порядок может включать перечень обязательных документов, включаемых в конкурсную документацию, правила их оформления, процедуры согласования и утверждения и соот-

ветствующие инстанции. Так, например, в Санкт-Петербурге соответствующий порядок установлен Правительством города.

На рис. 4.2 показана схема разработки конкурсной документации.

В зависимости от вида конкурса конкурсная документация предоставляется по запросу либо любому желающему (в случае открытого конкурса), либо только ограниченному кругу претендентов (установленному перед началом закрытого конкурса).

Конкурсная документация передается претенденту по его запросу. Организатор конкурса (государственный или муниципальный заказчик или уполномоченный орган) вправе передавать конкурсную документацию бесплатно либо за плату. В последнем случае размер платы за конкурсную документацию устанавливается в извещении о конкурсе. Плата, взимаемая организатором торгов за конкурсную документацию, не должна превышать затрат на изготовление копии и доставку посредством почтовой связи.

Плата за конкурсную документацию предусматривается в торгах на размещение заказа и в зарубежных странах и в международных торгах. Как правило, размер этой платы составляет там сумму, эквивалентную 50–400 долларов США. Практика в России показывает, что эта плата в среднем составляет 300–1500 руб-



Рис. 4.2. Последовательность разработки конкурсной документации

лей для конкурсов на относительно небольшие строительные или ремонтные работы. Поскольку в состав конкурсной документации для подрядных торгов входят основные чертежи, данные из пояснительной записки и другие материалы проекта, общий объем которых может составлять несколько томов, то стоимость конкурсной документации в этом случае может быть существенно выше. Однако при этом нужно иметь в виду положение закона о том, что состав конкурсной документации в «бумажном» письменном виде должен полностью соответствовать конкурсной документации, размещаемой на официальном сайте. Дополнительно нужно учитывать ограничения на использование на официальных сайтах тех или иных электронных форматов, что может создать сложности для включения в конкурсную документацию чертежей, выполненных в других форматах.

### **Состав конкурсной документации для подрядных торгов**

Состав конкурсной документации определяется организатором конкурса и может значительно различаться в зависимости от условий выставляемого на торги контракта, требований заказчика и согласующих инстанций, условий строительства, степени детальности проектной документации и т. д. Существует несколько методических рекомендаций по составу конкурсной документации, которыми можно воспользоваться в практической работе, однако конкурсная документация – это документ, требующий творческого подхода и жесткие правила здесь нередко оказываются неприемлемыми.

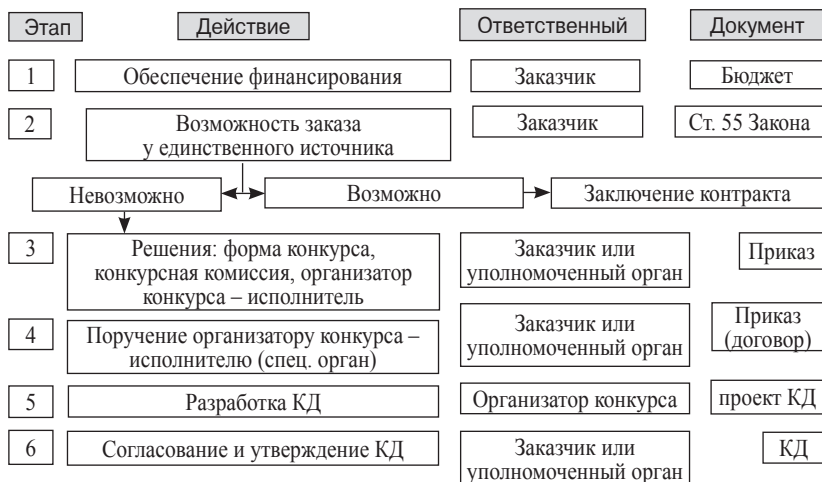
В соответствии с законодательством о размещении заказа конкурсная документация включает:

- 1) требования к содержанию, форме и составу заявки на участие в конкурсе, включая заявку в форме электронного документа;
- 2) требования к описанию участниками размещения заказа выполняемых работ, оказываемых услуг, которые являются предметом конкурса, их количественных и качественных характеристик. Как правило, подрядный договор включает обязанность подрядчика выполнить строительные работы с использованием собственных строительных материалов или конструкций. В этом случае в конкурсную документацию включаются требования к описанию участниками размещения заказа этих строительных материалов или конструкций, их функциональных характеристик

(потребительских свойств), а также количественных и качественных характеристик;

3) требования к сроку и (или) объему предоставления гарантий качества работ, услуг;

4) место, условия и сроки (периоды) выполнения работ, оказания услуг;

4.1) начальную (максимальную) цену контракта (цену лота);

4.2) форму, сроки и порядок оплаты работ, услуг;

4.3) источник финансирования заказа;

5) порядок формирования цены контракта, с учетом или без учета расходов на перевозку, страхование, уплату таможенных пошлин, налогов и других обязательных платежей;

6) сведения о валюте, используемой для формирования цены контракта и расчетов);

7) порядок применения официального курса иностранной валюты;

8) сведения о возможности заказчика изменить предусмотренные контрактом количество товаров, объем работ, услуг в соответствии с ч. 6 ст. 9 Федерального закона от 21.07.2005 № 94-ФЗ, устанавливающей, что в случае, если это предусмотрено конкурсной документацией, заказчик по согласованию с поставщиком (исполнителем, подрядчиком) в ходе исполнения контракта вправе изменить не более чем на десять процентов предусмотренные контрактом объем работ, услуг, количество товаров, при изменении потребности в работах, услугах, товарах соответственно на выполнение, оказание, поставку которых заключен контракт, или при выявлении потребности в дополнительном объеме работ, услуг, не предусмотренных контрактом, но связанных с работами, услугами, предусмотренными контрактом (перечень таких услуг и работ ограничен Законом, из числа подрядных работ в этом перечне упоминаются только реставрационные работы);

9) порядок, место, дату начала и дату окончания срока подачи заявок на участие в конкурсе. При этом датой начала срока подачи заявок на участие в конкурсе является день, следующий за днем опубликования в официальном печатном издании или размещения на официальном сайте извещения о проведении конкурса. Дата окончания срока подачи заявок на участие в конкурсе устанавливается в соответствии с датой вскрытия;

10) требования к участникам размещения заказа;

11) порядок и срок отзыва заявок, порядок внесения изменений в заявки;

12) форма, порядок, сроки предоставления участникам размещения заказа разъяснений положений конкурсной документации;

13) место, порядок, даты и время вскрытия конвертов с заявками на участие в конкурсе и открытия доступа к поданным в форме электронных документов заявкам на участие в конкурсе;

14) критерии оценки заявок на участие в конкурсе;

15) порядок оценки и сопоставления заявок на участие в конкурсе;

15.1) размер обеспечения заявки на участие в конкурсе, срок и порядок внесения денежных средств в качестве обеспечения такой заявки, реквизиты счета для перечисления указанных денежных средств в случае установления заказчиком, уполномоченным органом требования обеспечения заявки на участие в конкурсе;

15.2) размер обеспечения исполнения государственного или муниципального контракта, срок и порядок его предоставления в случае, если заказчиком, уполномоченным органом установлено требование обеспечения исполнения контракта. Размер обеспечения исполнения контракта не может превышать тридцать процентов начальной (максимальной) цены контракта (цены лота), указанной в извещении о проведении открытого конкурса. В случае, если начальная (максимальная) цена контракта (цена лота) превышает 50 млн р., заказчик, уполномоченный орган уже не вправе, а обязаны установить требование обеспечения исполнения контракта в размере от десяти до тридцати процентов начальной (максимальной) цены контракта (цены лота), но не менее чем в размере аванса (если контрактом предусмотрена выплата аванса). При этом в случае если размер аванса превышает тридцать процентов начальной (максимальной) цены контракта, то обеспечение устанавливается не менее чем размер аванса, но не более чем размер аванса плюс двадцать процентов начальной цены;

16) срок со дня подписания протокола оценки и сопоставления заявок, в течение которого победитель конкурса должен подписать проект государственного или муниципального контракта. Указанный срок должен составлять не менее чем десять дней.

Можно заметить, что в вышеприведенном составе конкурсной документации, соответствующем федеральному закону о размещении заказа, достаточно подробно прописаны требования к за-

явке на участие в конкурсе, особенно в части описания товаров, и ничего не говорится об объемах работ. Несмотря на это, в практике проведения подрядных торгов в состав конкурсной документации включают необходимый и достаточный объем исходных данных и прежде всего ведомость объемов работ.

На рис. 4.3 представлены условные части конкурсной документации. Условными мы их назвали потому, что на практике применяют разбиение конкурсной документации на тома, разделы, главы и т. п., которые по названиям могут и не совпадать с указанными на рис. 4.3. Наше деление на части обусловлено той информацией, которая содержится в конкурсной документации.

Конкурсная документация включает информацию об условиях и процедурах конкурса. Части, показанные на этом рисунке в прямоугольниках, образованных прерывистыми линиями, входят в состав конкурсной документации изначально. Что касается Изменений в конкурсную документацию, то они могут выпускаться по инициативе заказчика (уполномоченного органа) или в ответ на вопросы участников размещения заказа. Изменения в конкурсную документацию могут вноситься только в установленные законом сроки. Изменения могут существенно менять условия конкурса, однако предмет его должен оставаться неизменным. Требования к оформлению изменений такие же, как и к конкурсной документации. Таким образом, Изменения следует рассматривать как не-



Рис. 4.3. Состав конкурсной документации



отъемлемую часть конкурсной документации, поскольку к ним применимы все указания, содержащиеся в ней.

В условиях и процедурах конкурса в случае подрядных торгов должны быть исходные материалы, основанные на специально технической (проектной и т. д.) документации. Техническая (проектная) документация должна быть переработана и адаптирована к требованиям, установленным для конкурсной документации. В связи с тем, что конкурсная документация выпускается в двух идентичных вариантах (на бумаге и в электронном виде), важными становятся условия размещения ее в Интернете. При ограничениях по объему и формату файлов, размещаемых на официальных сайтах, техническая часть конкурсной документации должна включать минимум чертежей. Составители конкурсной документации должны максимально перевести техническую информацию в текстовые форматы. Это создает определенные сложности, присущие именно подрядным торгам.

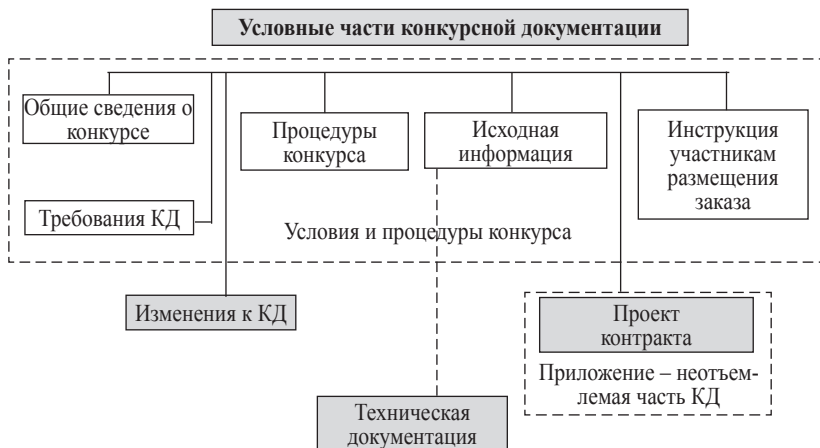
К конкурсной документации прилагается проект контракта. Проект контракта является неотъемлемой частью конкурсной документации.

Относительные объемы информации различных частей конкурсной документации можно оценить по рис. 4.4.

Помимо изменений, меняющих условия, требования или другую существенную информацию, содержащуюся в конкурсной документации, заказчик (уполномоченный орган) могут издавать



Рис. 4.4. Соотношение частей конкурсной документации по объему информации

разъяснения конкурсной документации в ответ на поступающие от участников размещения заказа запросы.

Несмотря на то, что содержание частей конкурсной документации может меняться в зависимости от вида и предмета конкурса, заказчика, фирмы – организатора торгов, каждая часть должна содержать определенную информацию, которая обсуждается ниже. Это не относится к изменениям, которые могут содержать различную информацию, касающуюся любой из основных частей документации.

### **Условия и процедуры конкурса**

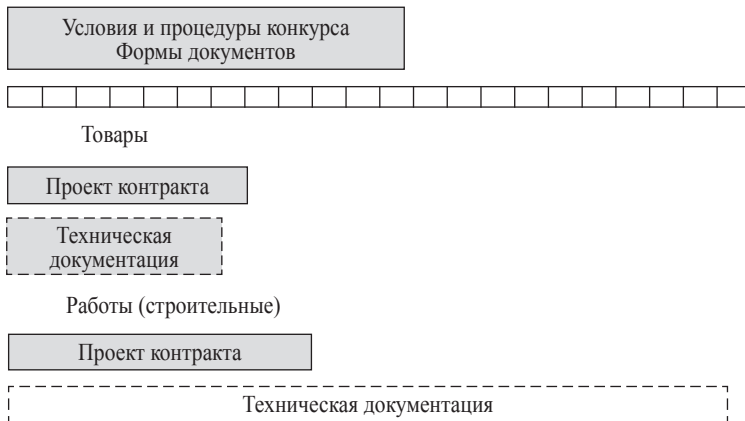
Эту часть конкурсной документации можно условно разделить на следующие разделы:

- Общие сведения о конкурсе;
- Требования конкурсной документации;
- Процедуры конкурса;
- Инструкция участникам размещения заказа;
- Исходная информация.

Оформление части конкурсной документации «условия и процедуры конкурса» возможно в двух вариантах:

- Индивидуально для каждого конкурса;
- С использованием общей и особой частей.

Второй вариант широко применяется в международной практике. Достоинство его в том, что общая часть является неизменной для любого конкурса (по крайней мере, на одинаковые виды строительства). Особая часть представляет собой также неизменную форму, но содержание в ней может корректироваться по условиям конкретного конкурса. Оформление с использованием общей и особой частей использовано, например, в Методических рекомендациях Минэкономики РФ, введенных в 1997 году приказом № 117. В этих рекомендациях Особая часть названа «информационные карты конкурсной заявки». Такой же подход реализован в субъекте федерации – Санкт-Петербурге, в некоторых других регионах.

Оформление с использованием общей и особой частей минимизирует сроки подготовки конкурсной документации и удобно для контроля конкурсной документации, что, собственно, и является причиной его широкого использования, например, Всемирным банком. Использование этого варианта удобно и

для участников размещения заказа, поскольку сокращает время на изучение документации. Особенно эффективен этот вариант для однотипных конкурсов. Однако преимущества применения этого метода проявляются только тогда, когда заказчик, согласующие и утверждающие лица принимают философию метода, а именно то, что Общая часть и форма Особой части должны быть неизменными. Внесение каких бы то ни было изменений в них меняет преимущества метода на недостатки, поскольку становится неизбежными повторения одной и той же информации в различных местах конкурсной документации и растет риск появления в ней противоречий. Тем не менее, поскольку использование «информационных карт» было предусмотрено методическими рекомендациями Минэкономразвития РФ, то широкое распространение в российской практике получил комбинированный метод оформления этой части конкурсной документации, т. е. она готовится индивидуально для каждого конкурса, но дополняется «информационными картами», играющими в этом случае роль реферата.

#### РАЗДЕЛ «ОБЩИЕ СВЕДЕНИЯ О КОНКУРСЕ (ТОРГАХ)».

Сведения, приводимые в этом разделе, в определенной степени повторяют информацию из извещения о проведении торгов. Понятно, что дублировать такую информацию совершенно необязательно. Однако на практике эти сведения часто включаются в конкурсную документацию, чтобы вся информация о конкурсе была в одном документе – конкурсной документации, которую участник размещения заказа может получить у организатора конкурса в письменном виде. Кроме того, в конкурсной документации эти сведения даются в расширенном виде и с необходимыми пояснениями.

Содержание этого раздела может включать следующую информацию:

- сведения об организаторах конкурса;
- сроки подачи заявок на участие в конкурсе;
- начальные условия контракта;
- информация об обеспечительных документах;
- другие общие сведения.

**Сведения об организаторах конкурса** включают наименование и адреса заказчика, уполномоченного органа исполнительной власти (в случае, если конкурс проводится этим органом), специализированной организации (в случае ее привлечения). Здесь же

приводятся адреса электронной почты, номера телефонов, факсов и данные о других средствах получения и обмена информацией.

Поскольку подробная информация по правилам подачи заявок содержится в инструкции участникам размещения заказа, то в общих сведениях о конкурсе достаточно указать **сроки подачи заявок на участие в конкурсе**, т. е. с какого и по какой день принимаются заявки.

К **начальным условиям контракта** обычно относятся сведения, относящиеся к допускаемым критериям оценки заявок:

- Начальная (максимальная) цена контракта;
- Максимальный допустимый или директивный срок исполнения работ, оказания услуг по контракту;
- Минимальный требуемый гарантийный срок (сроки);
- Минимальный уровень качества работ, используемых строительных материалов и конструкций и др.

Начальная (максимальная) цена контракта и срок исполнения контракта должны быть установлены в любом случае; другие требования устанавливаются по решению заказчика (уполномоченного органа). В подрядных торгах начальную (максимальную) цену устанавливают исходя из имеющейся у заказчика сметной документации. Сметная документация в необходимых случаях должна проходить государственную экспертизу. Из сводного сметного расчета, объектных и локальных смет формируется цена заказчика для данного конкурса, которая представляет собой начальную цену контракта. В начальную (максимальную) цену подрядных работ включают только те разделы сводной сметы и относящиеся к ним прочие работы, которые поручаются подрядчику. При этом заказчик может включить в смету заказчика расходы на временные здание и сооружения, а также (полностью или частично; как правило, не менее половины предусмотренных сводной сметой средств) расходы на непредвиденные работы. Иногда в работы подрядчика включаются проектные работы или их часть (обычно рабочая документация). При установлении начальной цены контракта заказчик (уполномоченный орган) должны стремиться к тому, чтобы эта смета заказчика отражала возможные фактические затраты на строительство в течение всего срока действия контракта, а также учитывала, в каких ценах будут подаваться заявки на участие в конкурсе. Поскольку борьба с инфляцией требует подачи заявок в твердых ценах, то в смете заказ-

чика следует учесть прогнозируемую инфляцию с помощью коэффициентов-дефляторов.

В конкурсе могут использоваться два вида **обеспечения**:

1. Обеспечение заявки;
2. Обеспечение исполнения контракта;
3. Обеспечение гарантии качества работ.

Заказчик (уполномоченный орган исполнительной власти) вправе не требовать любое из этих обеспечений, а также вправе самостоятельно установить их размеры в пределах, разрешаемых Законом. Обеспечение заявки может быть установлено до 5 % от начальной цены контракта включительно; обеспечение исполнения контракта, как правило, – до 30 % от начальной цены включительно.

Обеспечение гарантий качества работ относится к обязанностям подрядчика об исправлении дефектов в течение гарантийного срока. Минимальный размер такого обеспечения может устанавливаться заказчиком в конкурсной документации. Сумму обеспечения гарантий качества работ сверх минимальной в конкурсе может предлагать участник размещения заказа, если критерием оценки является «объем предоставления гарантий качества товара, работ, услуг» или «срок предоставления гарантии качества товара, работ, услуг». Размер обеспечения по соответствующему критерию, превышающий минимальные показатели, установленные в конкурсной документации (минимальный объем гарантии, минимальный срок гарантии), не входит в размер обеспечения исполнения государственного (муниципального) контракта, установленный в соответствии с п. 15.2 ч. 4 ст. 22 Закона. При начальной цене контракта 500 тыс. р. и менее требование обеспечения заявки, как правило, не целесообразно.

Решая вопрос о том, устанавливать или не устанавливать требование об обеспечении заявки, заказчик (уполномоченный орган) должны учитывать, что в случае подрядных торгов в таком обеспечении имеется смысл. В условиях значительного снижения требований Закона к участнику размещения заказа по сравнению с ранее действовавшими правилами, обеспечение заявки является одним из немногих возможных средств препятствия допуску к выполнению контракта совершенно некомпетентных в строительстве компаний.

Закон установил специальный вид обеспечения заявки: перечисление денежных средств на счет, указанный заказчиком (ор-

ганизатором конкурса). Специальный счет для этой цели открыт (должен быть открыт) в казначействе. Такой счет должен обеспечить возможность возврата внесенных денежных средств участнику размещения заказа в установленных в Законе случаях.

Смысл обеспечения заявки состоит, во-первых, в усилении ответственности участника размещения заказа за решение принять участие в подрядных торгах; во-вторых, в ограничении количества участников торгов теми, кто имеет финансовую возможность либо репутацию в деловом мире, позволяющую им внести значительную денежную сумму на достаточно длительный срок. Таким образом, предоставление обеспечения заявки свидетельствует о финансовой и деловой надежности подрядчика, что особенно важно для подрядных работ, т. к. после подписания контракта судьба стройки и качество работ почти полностью будут зависеть от подрядчика, а расторжение подрядного договора сопряжено для заказчика с потерями времени и денег в гораздо большей степени, чем в случае договора поставки товара.

Установление размера обеспечения Заявки должно исходить, с одной стороны, из смысла обеспечения Заявки, о чем сказано выше, а с другой – из того, что расходы участника размещения заказа на обеспечение (изъятие денег из собственных оборотных средств) учитываются подрядчиком в его накладных расходах и соответственно, хотя и неявным образом, увеличивают цену заявки. Исходя из последнего соображения, заказчик и устанавливает размер обеспечения заявки, который в любом случае не должен превышать 5 % начальной цены контракта. Размер обеспечения назначается одинаковым для всех участников размещения заказа, так что здесь не дается преимуществ никому из участников размещения заказа. Такой подход, кроме того, не позволяет узнать о цене заявки до вскрытия конверта с заявкой.

**Обеспечение исполнения контракта**, если оно предусмотрено в конкурсной документации, представляется только победителем конкурса в установленный в конкурсной документации срок, который равен сроку, предоставляемому на подписание контракта победителем конкурса (он не должен быть менее 10 дней со дня подписания протокола оценки и сопоставления заявок на участие в конкурсе). Если заказчик предусматривает обеспечение исполнения контракта, то в конкурсной документации целесообразно четко указать условия исполнения контракта, которые должны быть обеспечены, и механизм этого обеспечения. В противном

случае условия банковской гарантии, договора поручительства залога денежных средств будут составляться банком (кредитным учреждением, поручителем, залогодателем), интересы которых в данном случае вряд ли совпадут с интересами государства, муниципального образования, от имени которых действуют заказчики. Скорее всего, эти условия будут составлены так, чтобы максимально понизить вероятность выплат по обеспечению, и заказчику придется принимать такие обеспечения.

Форму обеспечения исполнения контракта выбирает победитель конкурса, однако в конкурсной документации могут быть указаны условия приемлемости гарантов. В качестве таковых могут быть банки, имеющие лицензию на выдачу банковских гарантий, юридические лица, отвечающие требованиям к поручителям, установленным Законом. Это не лишает права победителя конкурса (или иного участника конкурса, с которым заключается контракт) предложить любой вариант обеспечения:

- безотзывной банковской гарантии,
- договора поручительства или
- передачи заказчику в залог денежных средств, в том числе в форме вклада (депозита).

В число других общих сведений включают: место и сроки выдачи конкурсной документации; ее цена, если документация предоставляется за плату; возможность и порядок ознакомления с дополнительными материалами (например, с результатами инженерных изысканий, с проектной документацией, не включенной в состав конкурсной документации, научно-исследовательскими и опытно-конструкторскими разработками и т. п.); условия и порядок посещения строительной площадки; планируемые сроки рассмотрения конкурсных заявок и подписания государственного или муниципального контракта и другая информация.

#### РАЗДЕЛ «ТРЕБОВАНИЯ КОНКУРСНОЙ ДОКУМЕНТАЦИИ»

В этом разделе устанавливаются требования:

- К предмету контракта;
- К участникам размещения заказа;
- Другие (особые) требования.

Предметом контракта может быть выполнение работ (например, строительство, реконструкция, ремонт, реставрация, проектно-изыскательские работы) или оказание услуг (например,

технадзора или лабораторного контроля качества работ). Заказчикам, занимающимся стройкой, могут понадобиться и торги право заключения контракта, предметом которого является поставка товаров (например, технологического оборудования).

В этом разделе описывается предмет контракта и формулируются требования к нему, в том числе к качеству работ, оказания услуг, предельные или обязательные сроки выполнения работ, требования по качеству выполнения работ, оказания услуг, требования к качеству используемых подрядчиком строительных материалов и конструкций.

Требования к участникам размещения заказа формулируются на основании федерального закона от 21 июля 2005 года № 94-ФЗ. Эти требования включают:

- Соответствие требованиям законодательства РФ к подрядчикам (исполнителям) в части наличия лицензий, соответствующих выставленным на торги работам (если деятельность подлежит лицензированию), или свидетельств о допуске к выполнению соответствующих работ от саморегулируемых организаций;
- Непроведение ликвидации или процедур банкротства в отношении участника размещения заказа;
- Неприостановление деятельности участника размещения заказа на день рассмотрения его заявки на участие в торгах.
- Отсутствие задолженности по налогам, сборам и иным обязательным платежам за прошедший календарный год в размере более 25 % балансовой стоимости активов по данным последнего отчетного периода.

В отношении последнего требования считается, что если такая задолженность есть, но она обжалована в установленном законодательством РФ порядке, то до момента принятия компетентным органом решения по жалобе, участник размещения заказа считается удовлетворяющим данному требованию.

Дополнительно может быть установлено требование, чтобы участник размещения заказа не фигурировал в реестре недобросовестных поставщиков. В настоящее время создан и ведется Федеральная антимонопольная службой всероссийский реестр недобросовестных поставщиков, которым заказчик может воспользоваться.

В этом же разделе целесообразно сформулировать и все требования, предъявляемые к участнику размещения заказа для того, чтобы быть допущенным к конкурсу. Помимо требований к



участнику размещения заказа, которые определены выше, условием недопуска к торгам будут следующие:

- Непредставление документа, подтверждающего внесение денежных средств в качестве обеспечения заявки;
- Непредставление сведений и документов, требуемых Законом; наличие в этих документах недостоверных сведений;
- Несоответствие заявки требованиям конкурсной документации.

Первое из вышеуказанных условий (**непредставление документа, подтверждающего внесение денежных средств в качестве обеспечения заявки**) по сути является частью второго условия, поскольку представление документа об обеспечении заявки как раз и требуется по закону. Правда, этот документ не нужен, если в конкурсной документации не установлено требование об обеспечении заявки.

В соответствии с подпунктом «а» пункта 3 ч. 3 ст. 25 Закона документом, подтверждающим внесение денежных средств в качестве обеспечения заявки на участие в конкурсе является платежное поручение, подтверждающее перечисление денежных средств в качестве обеспечения заявки на участие в конкурсе, или копия такого поручения.

Закон строго ограничивает перечень сведений и документов, которые **обязан предоставить** участник размещения заказа в его конкурсной заявке. Фактически этот перечень сводится к следующему:

- Сведения и документы об участнике размещения заказа, подавшем заявку;
- Документ (документы), подтверждающий полномочия лица, подписавшего заявку на участие в конкурсе;
- Собственно предложения по выполнению контракта;
- Иные документы или их копии, подтверждающие соответствие условиям допуска к конкурсу.

**Сведения и документы об участнике размещения заказа** включают (см. п. 1 ч. 3 ст. 25 Закона; подпункты в соответствии с Законом):

а) фирменное наименование (наименование), сведения об организационно-правовой форме, о месте нахождения, почтовый адрес (для юридического лица), фамилия, имя, отчество, паспортные данные, сведения о месте жительства (для физического лица), номер контактного телефона;

б) полученную не ранее чем за шесть месяцев до дня размещения на официальном сайте извещения о проведении открытого конкурса выписку из единого государственного реестра юридических лиц или нотариально заверенную копию такой выписки (для юридических лиц), полученную не ранее чем за шесть месяцев до дня размещения на официальном сайте извещения о проведении открытого конкурса выписку из единого государственного реестра индивидуальных предпринимателей или нотариально заверенную копию такой выписки (для индивидуальных предпринимателей), копии документов, удостоверяющих личность (для иных физических лиц), надлежащим образом заверенный перевод на русский язык документов о государственной регистрации юридического лица или физического лица в качестве индивидуального предпринимателя в соответствии с законодательством соответствующего государства (для иностранных лиц), полученные не ранее чем за шесть месяцев до дня размещения на официальном сайте извещения о проведении открытого конкурса;

д) копии учредительных документов участника размещения заказа (для юридических лиц);

г) документы, подтверждающие квалификацию участника размещения заказа, в случае проведения конкурса на выполнение работ, оказание услуг, если в конкурсной документации указан такой критерий оценки заявок на участие в конкурсе, как квалификация участника размещения заказа (обязательными являются только для конкурсов при размещении заказа, связанных с обороной и безопасностью страны; в остальных случаях эти сведения участник размещения заказа представлять не обязан).

Документами, подтверждающими квалификацию физического лица, являются аттестаты, дипломы, свидетельства, устанавливающие разряд, категорию, квалификацию специалистов средней и высшей квалификации (инженер, менеджер и т. п.). Эти сведения о квалификации должны соответствовать предлагаемым работам согласно тарифно-квалификационному справочнику и учитываются в соответствии с порядком оценки и сопоставления заявок, устанавливаемым в конкурсной документации.

Понятие «*квалификация*» для юридического лица в российском законодательстве строго не определено. Исходя из понятия «*qualification*» в международных торгах принято относить к квалификации юридического лица опыт ее по выполнению работ,

аналогичных по основным видам и объемам работам, выставляемым на торги; ее оснащенность средствами механизации (машинами и оборудованием) для выполнения работ, предусмотренных контрактом, а также квалификацию и опыт ее руководящих работников, ключевых специалистов и рабочих. К квалификации также относят общий срок существования и деловую репутацию компании, включая участие ее в судебных спорах по поводу выполнения подрядных работ, а также ее финансовое положение и общие тенденции развития.

**Документ (документы), подтверждающий правомочность лица, подписавшего заявку на участие в конкурсе** включают (см. п. 1 ч. 3 ст. 15 Закона, подпункты в соответствии с Законом):

в) документ, подтверждающий полномочия лица на осуществление действий от имени участника размещения заказа - юридического лица (копия решения о назначении или об избрании либо приказа о назначении физического лица на должность, в соответствии с которым такое физическое лицо обладает правом действовать от имени участника размещения заказа без доверенности (далее для целей настоящей главы - руководитель). В случае, если от имени участника размещения заказа действует иное лицо, заявка на участие в конкурсе должна содержать также доверенность на осуществление действий от имени участника размещения заказа, заверенную печатью участника размещения заказа и подписанную руководителем участника размещения заказа (для юридических лиц) или уполномоченным этим руководителем лицом, либо нотариально заверенную копию такой доверенности. В случае, если указанная доверенность подписана лицом, уполномоченным руководителем участника размещения заказа, заявка на участие в конкурсе должна содержать также документ, подтверждающий полномочия такого лица;

е) решение об одобрении или о совершении крупной сделки либо копия такого решения в случае, если требование о необходимости наличия такого решения для совершения крупной сделки установлено законодательством Российской Федерации, учредительными документами юридического лица и если для участника размещения заказа поставка товаров, выполнение работ, оказание услуг, являющихся предметом контракта, или внесение денежных средств в качестве обеспечения заявки на участие в конкурсе, обеспечения исполнения контракта являются крупной сделкой.

**Собственно предложения по выполнению контракта** (см. п. 2 ч. 3 ст. 25 Закона) включают несколько позиций, которые описывают работу, услугу или поставляемый товар. В общем случае это следующие предложения:

- о функциональных характеристиках (потребительских свойствах) и качественных характеристиках товара (строительных материалов, изделий и конструкций, используемых подрядчиком),
- о качестве работ, услуг и
- иные предложения об условиях исполнения государственного или муниципального контракта.

При установлении требований конкурсной документации относительно состава **предложений о качестве работ (услуг)** в конкурсной документации может быть предусмотрено обязательное наличие определенных предложений участника размещения заказа, например:

- о гарантийных сроках или
- об объеме гарантий в форме:
  - ◆ финансового обеспечения гарантий качества в течение гарантийного срока или
  - ◆ различных гарантийных сроков на составляющие работ или на части инженерного оборудования.

В числе **иных предложений** конкурсная документация должна обязательно содержать требование представления предложения:

- о цене контракта,
- о цене единицы товара, услуги (*в подрядных торгах не применяется, т. к. Закон допускает использование цены единицы только в случае, если при размещении заказа на поставку технических средств реабилитации инвалидов, на оказание услуг в сфере образования, услуг по санаторно-курортному лечению и оздоровлению для государственных или муниципальных нужд конкурсной документацией предусмотрено право заказчика заключить контракт с несколькими участниками размещения заказа; о цене запасных частей (каждой запасной части) к технике, к оборудованию, о цене единицы услуги и (или) работы в случае, если при проведении конкурса на право заключить государственный или муниципальный контракт на выполнение технического обслуживания и (или) на ремонт техники, оборудования, оказание услуг связи, юридических услуг заказчиком, уполномоченным органом*

*указаны в конкурсной документации начальная (максимальная) цена контракта (цена лота), а также начальная (максимальная) цена запасных частей (каждой запасной части) к технике, к оборудованию и начальная (максимальная) цена единицы услуги и (или) работы.)*

В числе требований к **иным предложениям** участника размещения заказа конкурсная документация может содержать требование представления участником размещения заказа определенных предложений по условиям контракта, в частности, размер аванса и т. п.

В связи с предметом контракта в конкурсной документации может быть предусмотрено требование об обязательном представлении участником размещения заказа копии документов, подтверждающих соответствие товара, работ, услуг требованиям, установленным в соответствии с законодательством Российской Федерации, если в соответствии с законодательством Российской Федерации установлены требования к таким товару, работам, услугам (п. 2 ч. 3 ст. 25 Закона). При этом не допускается требовать предоставления указанных документов в случае, если в соответствии с законодательством Российской Федерации такие документы передаются вместе с товаром.

Для подтверждения выполнения условий допуска к конкурсу (торгам) от участника размещения заказа обычно требуется представить, помимо документа, подтверждающего внесение денежных средств в качестве обеспечения заявки на участие в конкурсе (если такое обеспечение требуется), и других вышеперечисленных документов, **иные документы или их копии, подтверждающие соответствие условиям допуска к конкурсу**. Необходимо помнить, что конкурсная комиссия отказывает в допуске по причине отсутствия в заявке этих иных документов (их копий) только в случае, если требование о представлении таких документов (их копий) содержится в конкурсной документации. К указанным иным документам или их копиям относятся:

- копии документов, подтверждающих соответствие участника размещения заказа требованию, установленному в конкурсной документации согласно пункту 1 ч. 1 ст. 11 Закона к лицам, осуществляющим выполнение работ (оказание услуг), являющихся предметом конкурса (документ в соответствии с подпунктом «б» п. 3 ч. 3 ст. 25 Закона). Речь идет прежде всего о лицензиях (допусках от саморегулируемых организаций).

Сюда же следует отнести:

- ◆ документы или их копии **для торгов с законодательными ограничениями** для участников. Речь идет прежде всего о специальных торгах для субъектов малого предпринимательства.
- документы, подтверждающие соответствие участника размещения заказа требованию, установленному в конкурсной документации в соответствии с п. 1 ч. 2 ст. 11 Закона, об обладании участниками размещения заказа исключительными правами на объекты интеллектуальной собственности, если в связи с исполнением государственного или муниципального контракта заказчик приобретает права на объекты интеллектуальной собственности (документ в соответствии с подпунктом «в» п. 3 ч. 3 ст. 25 Закона) *(за исключением случаев размещения заказа на создание произведения литературы или искусства (за исключением программ для ЭВМ, баз данных), исполнения, на финансирование проката или показа национального фильма)*.

г) копии документов, подтверждающих соответствие участника размещения заказа дополнительным требованиям к участникам размещения заказа, установленным в конкурсной документации в соответствии с ч. 3 ст. 11 Закона, при размещении заказа на выполнение работ (оказание услуг) для нужд обороны страны и безопасности государства о наличии у таких участников размещения заказа производственных мощностей, технологического оборудования, финансовых и трудовых ресурсов, необходимых для выполнения работ (оказания услуг), являющихся предметом заказа (документ в соответствии с подпунктом «г») п. 3 ч. 3 ст. 25 Закона).

Рассмотрим эти документы подробнее.

Применительно к подрядным торгам нужно иметь в виду, что строительная деятельность (проектирование, собственно строительство, реконструкция и капитальный ремонт) с 2010 года не лицензируется, и все ранее выданные государственными органами исполнительной власти лицензии отменены. Государственное лицензирование заменяется выдачей свидетельств о допуске к соответствующим работам саморегулируемыми (негосударственными) организациями. Допуск на осуществление строительной деятельности всегда имеет приложения, в которых указываются конкретные виды работ на основании утвержденного перечня,

выполнение которых разрешено в рамках данного документа. В конкурсной документации следует установить требования о наличии допусков саморегулируемых организаций в соответствии с положениями, устанавливаемыми Министерством регионального развития.

В качестве документов о внесении денежных средств в обеспечение заявки представляются платежные поручения с отметкой банка о перечислении средств или квитанции о переводе средств физическим лицом. Это целесообразно указать в конкурсной документации, особенно если в конкурсе ожидается участие иностранных участников, в среде которых иногда используются платежные банковские чеки.

Закон установил новый вид торгов: для субъектов малого предпринимательства. В этом случае участники обязаны представить декларацию, подтверждающую их статус как субъектов малого предпринимательства.

Вопросы интеллектуальной собственности чрезвычайно важны, и заказчики должны учитывать их при размещении заказа на выполнение работ. К сожалению, этим вопросам пока еще уделяется недостаточно внимания, хотя они могут повлиять как на деятельность заказчика после окончания работ, так и на его право вообще проводить намеченный им конкурс, например, если реконструируемое здание является объектом чьих-нибудь авторских прав.

При организации и проведении конкурса на размещение заказа для нужд обороны и безопасности следует учитывать, что Правительство Российской Федерации на основании Закона установило дополнительные требования к участникам размещения заказа для нужд обороны и безопасности, в частности, по квалификации исполнителей в вышеуказанном смысле. Соответствующие требования должны быть внесены в конкурсную документацию.

Особые требования могут касаться любого из разделов проекта государственного контракта.

#### РАЗДЕЛ «ПРОЦЕДУРЫ КОНКУРСА»

В этом разделе устанавливаются:

1. Содержание процедур конкурса;
2. Сроки проведения процедур.

Конкурс состоит из нескольких этапов, в рамках которых предусмотрены определенные процедуры. Подробно о процедурах конкурса, что им предшествует, как и кем они организовыва-

ются, говорится в следующем параграфе. Конкурсная документация предназначена для изучения потенциальными участниками торгов. В связи с этим в ней отражается только та информация, которая представляет интерес для участников размещения заказа, и только те этапы конкурса, которые имеют место после размещения конкурсной документации на официальном сайте и возможности беспрепятственного к ней доступа. Речь идет прежде всего о следующих основных этапах:

- Подготовка конкурсных заявок,
- Подача заявок,
- Вскрытие конвертов с заявками,
- Рассмотрение заявок,
- Оценка и сопоставление заявок,
- Заключение государственного или муниципального контракта.

Процедуры, проводимые в рамках указанных этапов, и их содержание указаны в табл. 4.1.

Подготовка заявок включает:

*ПОЛУЧЕНИЕ КОНКУРСНОЙ ДОКУМЕНТАЦИИ* участником размещения заказа.

#### *РАЗЪЯСНЕНИЯ КОНКУРСНОЙ ДОКУМЕНТАЦИИ*

Ознакомиться с конкурсной документацией можно на официальном сайте, где ее обязан разместить организатор конкурса.

Получить конкурсную документацию участник размещения заказа может одним из двух способов:

1. У заказчика (уполномоченного органа, специализированной организации) в письменном виде по запросу. Заказчик вправе установить плату за конкурсную документацию в этом случае;

2. У заказчика (уполномоченного органа, специализированной организации) в форме электронного документа – бесплатно.

Получение конкурсной документации официальным путем предпочтительнее для участника размещения заказа в том отношении, что он не обязан затем следить за возможными изменениями, вносимыми в конкурсную документацию, заказчик должен направлять такому лицу указанные изменения. Если от участника размещения заказа поступил письменный запрос на получение конкурсной документации, организатор торгов обязан предоставить ему эту документацию в течение 2 рабочих дней.

Любое заинтересованное лицо вправе потребовать разъяснений конкурсной документации у организатора конкурса (заказчи-



Таблица 4.1

**Содержание процедур конкурса**

Этап	Процедура	Содержание процедуры, ее описание в конкурсной документации
Подготовка конкурсных заявок	Получение конкурсной документации	Варианты получения конкурсной документации Порядок получения конкурсной документации у заказчика (уполномоченного органа)
	Разъяснение конкурсной документации	Форма запросов разъяснений участниками размещения заказа Даты начала и окончания срока разъяснений Порядок предоставления разъяснений положений конкурсной документации
	Подача заявок	Порядок подачи заявок на участие в конкурсе Место подачи заявок Даты начала и окончания срока подачи заявок Порядок и срок отзыва заявок Порядок внесения изменений в заявки
	Вскрытие конвертов с заявками	Место вскрытия конвертов с заявками и от-крытия доступа к заявкам, поданным в форме электронных документов Дата и время вскрытия конвертов Права участников размещения заказа в про-цедуре вскрытия
Эксперти-за заявок конкурсной комиссией	Рассмотрение заявок	сроки и даты рассмотрения заявок конкурсной комиссией критерии допуска к участию в конкурсе порядок рассмотрения заявок
	Оценка и сопоставление заявок	сроки и даты оценки и сопоставления заявок конкурсной комиссией порядок проведения оценки и сопоставления заявок определение победителя конкурса
Заключение контракта		порядок подписания контракта победителем конкурса, срок со дня подписания протокола оценки и сопоставления заявок, в течение которого победитель конкурса должен подписать про-ект государственного или муниципального контракта порядок извещения участников о результатах конкурса срок заключения контракта (подписание по-следней стороной – заказчиком)

ка, уполномоченного органа, специализированной организации). Организатор конкурса обязан дать разъяснения в письменной форме с оповещением через официальный сайт всех заинтересованных лиц. В связи с этим в конкурсной документации должны быть указаны:

- форма подачи запроса разъяснений;
- даты начала и окончания срока разъяснений;
- порядок предоставления разъяснений положений конкурсной документации.

Таким образом, прежде всего здесь необходимо установить, какая форма запроса приемлема организатору конкурса. Это может быть письменный запрос. Документ должен содержать все реквизиты: дату отправления и регистрационный номер отправителя, а главное – подпись (электронно-цифровую подпись в соответствии с законодательством или признаваемый соглашением сторон аналог собственноручной подписи). Однако, с учетом того, что адресат запроса не столь важен, так как текст запроса размещается на сайте без указания направившего его лица, представляется допустимым установить возможность направлять запросы на разъяснение положений конкурсной документации по факсу и даже в виде электронного сообщения по электронной почте.

Запрос на разъяснение конкурсной документации может поступить в любое время в ходе конкурса, начиная с первого дня после размещения конкурсной документации на официальном сайте. Заказчик, уполномоченный орган обязаны направить соответствующее разъяснение конкурсной документации в течение двух рабочих дней со дня поступления указанного запроса. В течение одного дня со дня направления разъяснения в ответ на запрос такое разъяснение должно быть размещено заказчиком, уполномоченным органом, специализированной организацией на официальном сайте. Если запрос поступил к заказчику, в уполномоченный орган позднее, чем за пять дней до дня окончания подачи заявок на участие в конкурсе, отвечать на него организатор конкурса не обязан.

Разъяснение лицу, направившему запрос, направляется в письменной форме или в форме электронного документа. Логично, если ответ будет направлен в той же форме, в какой поступил запрос. То есть, если заказчик допускает запрос по факсу и в форме электронного сообщения, то и ответ на такой запрос он может направлять аналогичным способом.

Разъяснение положений конкурсной документации на сайте размещают вместе с указанием предмета запроса, но без указания лица, от которого поступил запрос. Разъяснение положений конкурсной документации не должно изменять ее суть.

Предпоследней процедурой этапа подготовки конкурсных заявок является:

#### **ПОДАЧА ЗАЯВОК.**

Подготовленные участниками размещения заказа конкурсные заявки подаются организатору конкурса. В рассматриваемом разделе можно указать на наличие такой процедуры, указав даты начала и окончания срока подачи заявок.

Поскольку основными действующими лицами процедуры подачи заявок являются участники размещения заказа, то подробное описание этой процедуры, включая порядок подачи заявок, место их подачи, порядок и сроки отзыва заявок, порядок внесения изменений в заявки, перенесено в раздел «Инструкции участникам размещения заказа».

Следующей процедурой является:

#### **ВСКРЫТИЕ КОНВЕРТОВ С ЗАЯВКАМИ.**

В процедуре вскрытия конвертов с заявками следует указать:

- Место вскрытия конвертов с заявками и открытия доступа к заявкам, поданным в форме электронных документов;
- Дата и время вскрытия конвертов;
- Права участников размещения заказа в процедуре вскрытия.

Вскрытие конвертов обычно назначается в офисе заказчика (уполномоченного органа). Помещение должно быть выбрано таким образом, чтобы обеспечить возможность участия в этом мероприятии представителей участников размещения заказа, т. е. оно должно быть достаточно просторным и удобным.

Дата вскрытия конвертов с заявками назначается не ранее, чем по истечении 30 дней со дня опубликования в уполномоченном издании и размещения на официальном сайте извещения о конкурсе. Время вскрытия конвертов рекомендуется назначать на первую половину дня, особенно в случае большого количества лотов в конкурсе, поскольку процедура может затянуться из-за невозможности предвидеть заранее количество поданных заявок.

Процедура вскрытия конвертов с заявками предусматривает возможность для участников размещения заказа подать, изменить или отозвать заявку до момента начала собственно вскрытия.

Конкурсная комиссия обязана обеспечить такую возможность для представителей участников размещения заказа следующим образом:

- Объявить о такой возможности после времени, обозначенного в извещении о конкурсе как время вскрытия конвертов;
- Предоставить время, необходимое присутствующим на заседании представителям участников размещения заказа для осуществления этих действий непосредственно до начала вскрытия конвертов.

Следующим этапом конкурса является экспертиза заявок конкурсной комиссией, включающая процедуры:

**РАССМОТРЕНИЕ ЗАЯВОК;**

**ОЦЕНКА И СОПОСТАВЛЕНИЕ ЗАЯВОК.**

По поводу процедуры рассмотрения конкурсных заявок в конкурсной документации должна быть указана следующая информация:

- сроки и даты рассмотрения заявок конкурсной комиссией;
- критерии допуска к участию в конкурсе;
- порядок рассмотрения заявок.

Процедура рассмотрения заявок начинается сразу же после вскрытия конвертов с заявками и заканчивается заседанием конкурсной комиссии, которое начинается в день и время, которые устанавливаются в конкурсной документации.

Критериями допуска к участию в конкурсе могут быть только те, которые указаны в Федеральном законе от 21 июля 2005 года № 94-ФЗ и которые указаны ниже в пп. 1–6. Подробно о документах, представляемых участником размещения заказа, о требованиях конкурсной документации см. выше в разделе «ТРЕБОВАНИЯ КОНКУРСНОЙ ДОКУМЕНТАЦИИ».

Согласно ст. 12 Закона существует только четыре основания для отказа в допуске:

1. Непредставление или наличие недостоверных сведений об участнике размещения заказа или о товарах, о работах, об услугах в документах, определенных указанным Законом (п. 1 ч. 1 ст. 12).
2. Несоответствие требованиям, установленным в конкурсной документацией в соответствии со статьей 11 Закона (п. 2 ч. 1 ст. 12).
3. Непредоставления документа или копии документа, подтверждающего внесение денежных средств в качестве обеспечения заявки на участие в конкурсе, если требование обеспечения таких заявок указано в конкурсной документации (п. 3 ч. 1 ст. 12).

4. Несоответствия заявки на участие в конкурсе требованиям конкурсной документации, в том числе наличие в таких заявках предложения о цене контракта, превышающей начальную (максимальную) цену контракта (цену лота) (п. 3 ч. 1 ст. 12).

В комментариях к разделу «ТРЕБОВАНИЯ КОНКУРСНОЙ ДОКУМЕНТАЦИИ» приведен перечень документов, которые требуются от участника размещения заказа. Перечень является исчерпывающим. Требовать от участника размещения заказа иное не допускается. При том, что в составе заявки на участие в конкурсе на подрядные работы или услуги, связанные со строительством, **могут быть** представлены документы, подтверждающие квалификацию участника размещения заказа. Указание на возможность представления таких документов должно быть в конкурсной документации в случае если в ней указан такой критерий оценки заявок на участие в конкурсе, как квалификация участника размещения заказа.

В случае проведения конкурса на поставку товара в конкурсной документации указывается на возможность представления эскиза, рисунка, чертежа, фотографии, иного изображения товара, образца (пробы) товара, на поставку которого размещается заказ.

Однако отсутствие документов о квалификации, эскизов и т. п. не может быть основанием для отказа в допуске заявки к конкурсу. Эти документы и сведения (или их отсутствие) могут использоваться только на стадии оценки и сопоставления заявок.

В комментариях к разделу «ТРЕБОВАНИЯ КОНКУРСНОЙ ДОКУМЕНТАЦИИ» указаны требования, устанавливаемые в конкурсной документации в соответствии со ст. 11 Закона. В частности, об установлении требования о представлении документа на строительство зданий и сооружений или свидетельств о допуске от саморегулируемых организаций.

Соблюдение требований:

- о непроведении ликвидации участника размещения заказа – юридического лица и отсутствии решения арбитражного суда о признании участника размещения заказа – юридического лица, индивидуального предпринимателя банкротом и об открытии конкурсного производства;
- неприостановлении деятельности участника размещения заказа в порядке, предусмотренном Кодексом Российской Федерации об административных правонарушениях, на день подачи заявки на участие в конкурсе;

- отсутствии у участника размещения заказа задолженности по начисленным налогам, сборам и иным обязательным платежам в бюджеты любого уровня или государственные внебюджетные фонды за прошедший календарный год, размер которой превышает двадцать пять процентов балансовой стоимости активов участника размещения заказа по данным бухгалтерской отчетности за последний завершенный отчетный период – может быть проверено заказчиком, уполномоченным органом или конкурсной комиссией путем запроса у соответствующих органов и организаций сведения о проведении ликвидации участника размещения заказа – юридического лица, подавшего заявку на участие в конкурсе, о принятии арбитражным судом решения о признании такого участника – юридического лица, индивидуального предпринимателя банкротом и об открытии конкурсного производства, о приостановлении деятельности такого участника в порядке, предусмотренном Кодексом Российской Федерации об административных правонарушениях, о наличии задолженностей такого участника по начисленным налогам, сборам и иным обязательным платежам в бюджеты любого уровня и в государственные внебюджетные фонды за прошедший календарный год, об обжаловании наличия таких задолженностей и о результатах рассмотрения жалоб. При этом заказчик, уполномоченный орган, конкурсная или аукционная комиссия не вправе возлагать на участников размещения заказа обязанность подтверждать соответствие данным требованиям.

Закон не обязывает конкурсную комиссию запрашивать указанные сведения, хотя срок рассмотрения заявок, на который можно взять до 20 дней, позволяет это сделать. Конкурсная комиссия вполне может положиться на декларирование участником размещения заказа его соответствия указанным требованиям.

Проверка соответствия дополнительным требованиям, которые заказчик, уполномоченный орган устанавливает к участникам размещения заказа при размещении заказа на поставку товаров, выполнение работ, оказание услуг для нужд обороны страны и безопасности государства о наличии у них производственных мощностей, технологического оборудования, финансовых и трудовых ресурсов, необходимых для выполнения работ (оказания услуг), являющихся предметом заказа (см. комментарии к разделу «ТРЕБОВАНИЯ КОНКУРСНОЙ ДОКУМЕНТА-

ЦИИ»), проводится конкурсной комиссией на основании сведений и документов, представленных участником размещения заказа в его заявке.

Проверка соответствия дополнительным требованиям, которые заказчик, уполномоченный орган **вправе** установить к участникам размещения заказа (см. комментарии к разделу «ТРЕБОВАНИЯ КОНКУРСНОЙ ДОКУМЕНТАЦИИ»), проводится по-разному:

- обладание участниками размещения заказа исключительными правами на объекты интеллектуальной собственности - проверяется по документам, которые представляет участник размещения заказа в заявке;
- отсутствие в предусмотренном Законом реестре недобросовестных поставщиков сведений об участниках размещения заказа – конкурсная комиссия проверяет самостоятельно.

Кроме указанных выше требований, предъявляемых равным образом ко всем участникам размещения одного и того же заказа, ни Правительство Российской Федерации, ни заказчик, ни уполномоченный орган не вправе устанавливать иные требования к участникам размещения заказа. При этом заказчик, уполномоченный орган, конкурсная комиссия не вправе возлагать на участников размещения заказа обязанность подтверждать соответствие данным требованиям, если требование представить соответствующий подтверждающий документ прямо не установлено в законе. Поэтому заказчик, уполномоченный орган, конкурсная или аукционная комиссия самостоятельно проверяют отсутствие участника размещения заказа в реестре недобросовестных поставщиков, если такое требование установлено заказчиком, уполномоченным органом, а также вправе проверить соответствие участника размещения заказа другим требованиям, указанным выше, и включаемым в декларацию, составляемую участником размещения заказа (см. выше). Эту декларацию о соответствии участника размещения заказа требованиям, предусмотренным в пп. 2–4 ч. 1 ст. 11 Закона, рекомендуется включить в раздел конкурсной документации, посвященный форме, составу и содержанию заявки на участие в конкурсе.

Особую важность в подрядных торгах имеет рассмотрение соответствия заявки на участие в конкурсе требованиям конкурсной документации, в том числе наличие в таких заявках предложения о цене контракта, превышающей начальную (максимальную)

цену контракта (цену лота). Здесь речь идет, прежде всего, о тех требованиях, которые установлены в конкурсной документации помимо требований Закона. Это соблюдение требований:

- к форме, оформлению, составу и содержанию заявки,
- к описанию работ, товаров и услуг, их технических и качественных характеристик,
- положений проекта государственного (муниципального) контракта,
- иных требований, устанавливаемых в техническом задании (технической части конкурсной документации).

*Примечание: при проведении торгов на техническое обслуживание или ремонт оборудования не должно быть предложения о цене контракта, превышающего начальную (максимальную) цену единицы товара, начальную (максимальную) цену запасных частей (каждой запасной части) к технике, к оборудованию, начальную (максимальную) цену единицы услуги и (или) работы. В случае, если при размещении заказа на поставку технических средств реабилитации инвалидов, оказание услуг в сфере образования, услуг по санаторно-курортному лечению и оздоровлению (предоставление путевок и так далее) для государственных или муниципальных нужд конкурсной документацией предусмотрено право заказчика заключить контракт с несколькими участниками размещения заказа, решение о несоответствии заявки на участие в конкурсе таким требованиям не может быть принято только на основании несоответствия количества товара, объема услуг, указанных в извещении о проведении конкурса, количеству товаров, объему услуг, указанных в заявке на участие в конкурсе.*

Внимательный читатель может заметить, что в ряде случаев основания для отказа в допуске очень схожи. Например, основанием отказа является как отсутствие у участника размещения заказа лицензии на выполнение работ, так и отсутствие документа, подтверждающего наличие лицензии. Понятно, что конкурсная комиссия на основании отсутствия в заявке документа, подтверждающего наличие лицензии, не может утверждать, что ее нет фактически. Возможно, участник размещения заказа просто забыл вложить в заявку нужный документ. Однако расследование этого обстоятельства не входит в компетенцию конкурсной комиссии, и Закон разрешает ей принять окончательное решение только на основании представленных документов.



Порядок рассмотрения заявок состоит в том, что конкурсная комиссия сопоставляет сведения об участниках размещения заказа и их предложения с требованиями, установленными в конкурсной документации. В случае несоответствия участника размещения заказа или его заявки хотя бы по одному из пунктов, такому участнику отказывают в допуске к конкурсу. Отказ в допуске к участию в торгах по иным основаниям, кроме указанных выше в пп. 1–4 (т. е. на основании ст. 12 Закона), не допускается.

В случае установления недостоверности сведений, содержащихся в документах, представленных участником размещения заказа, установления факта проведения ликвидации участника размещения заказа юридического лица или принятия арбитражным судом решения о признании участника размещения заказа – юридического лица, индивидуального предпринимателя банкротом и об открытии конкурсного производства, факта приостановления деятельности такого участника в порядке, предусмотренном Кодексом Российской Федерации об административных правонарушениях, факта наличия у такого участника задолженности по начисленным налогам, сборам и иным обязательным платежам в бюджеты любого уровня или государственные внебюджетные фонды за прошедший календарный год, размер которой превышает двадцать пять процентов балансовой стоимости активов такого участника по данным бухгалтерской отчетности за последний завершенный отчетный период, при условии, что участник размещения заказа не обжалует наличие указанной задолженности в соответствии с законодательством Российской Федерации, заказчик, уполномоченный орган, конкурсная комиссия обязаны отстранить такого участника от участия в конкурсе на **любом этапе** его проведения, в том числе после определения победителя торгов.

Члены комиссии несут персональную административную и материальную ответственность за неправильное решение о допуске (недопуске) участника размещения заказа к конкурсу. Допуск заказчиком, уполномоченным органом, конкурсной или аукционной комиссией к участию в торгах участника размещения заказа, который в соответствии с Законом не может быть допущен к участию в торгах, если заказчиком, уполномоченным органом, конкурсной или аукционной комиссией были установлены случаи, указанные в выше в пп. 1–4, или отказ в допуске к участию в торгах по иным основаниям, кроме указанных выше в пп. 1–4

случаев, является основанием для признания судом торгов недействительными по иску заинтересованного лица или по иску уполномоченных на осуществление контроля в сфере размещения заказов федерального органа исполнительной власти, органа исполнительной власти субъекта Российской Федерации, органа местного самоуправления.

Этап экспертизы конкурсных заявок заканчивается процедурой оценки и сопоставления между собой заявок, допущенных к участию в конкурсе.

*ОЦЕНКА И СОПОСТАВЛЕНИЕ ЗАЯВОК* включает:

- сроки и даты оценки и сопоставления заявок конкурсной комиссией;
- порядок проведения оценки и сопоставления заявок;
- определение победителя конкурса.

Сроки проведения оценки и сопоставления заявок должны быть установлены в конкурсной документации заранее. Таким образом, составитель документации должен прогнозировать объем работы по выполнению этой процедуры, с тем, чтобы этого срока хватило на полноценную оценку.

Особое внимание должно быть уделено порядку оценки и сопоставления конкурсных заявок. В конкурсной документации этот порядок прописывается с такой степенью детальности, чтобы конкурсная комиссия могла работать строго в соответствии с этим порядком, чтобы любое принимаемое решение базировалось на заранее установленных правилах.

Согласно Закону, порядок оценки и сопоставления заявок разработан Правительством РФ. Однако установленный Правительством РФ порядок допускает использование заказчиком тех или иных критериев по его выбору, пределы изменения значимости критериев, введение показателей, конкретизирующих критерии и т.п., так что на долю разработчика конкурсной документации остается достаточный объем работы для составления порядка оценки и сопоставления заявок в конкретном конкурсе.

В порядке оценки и сопоставления заявок в конкурсной документации должны быть установлены:

- критерии, учитываемые при определении победителя торгов,
- валюта, используемая для оценки и сопоставления, или информация об использовании обменного курса,
- собственно порядок оценки и сопоставления заявок.

Основным вопросом при оценке и сопоставлении заявок является вопрос критериев определения победителя торгов. При назначении критериев нужно не забывать, что победителем конкурса признается лицо, предложившее лучшие условия для государственного (муниципального) заказчика. В качестве критериев могут быть:

- Цена контракта, предложенная участником конкурса;
- (цена единицы товара в случаях, определенных Законом);
- Иные, помимо цены, критерии из числа допускаемых Федеральным законом от 21.07.2005 № 94-ФЗ:
  - ◆ функциональные характеристики (потребительские свойства) или качественные характеристики товара;
  - ◆ качество работ, услуг и (или) квалификация участника конкурса;
  - ◆ расходы на эксплуатацию товара;
  - ◆ расходы на техническое обслуживание товара;
  - ◆ сроки (периоды) поставки товара, выполнения работ, оказания услуг;
  - ◆ срок предоставления гарантии качества товара, работ, услуг;
  - ◆ объем предоставления гарантий качества товара, работ, услуг.

Собственно порядок оценки и сопоставления заявок, устанавливаемый в конкурсной документации, должен содержать:

- Порядок учета (относительная значимость) принятых критериев. При этом значимость критериев «функциональные характеристики (потребительские свойства) или качественные характеристики товара» и «качество работ, услуг и (или) квалификация участника конкурса» не может составлять более двадцати процентов, а в случае проведения конкурса на выполнение научно-исследовательских, опытно-конструкторских или технологических работ, на выполнение аварийно-спасательных работ, реставрации объектов культурного наследия (памятников истории и культуры) народов Российской Федерации, музейных предметов и музейных коллекций, включенных в состав Музейного фонда Российской Федерации, документов Архивного фонда Российской Федерации, особо ценных и редких документов, входящих в состав библиотечных фондов, на оказание медицинских услуг, услуг по обслуживанию официального сайта и обеспечению функционирования такого сайта, услуг специализированной

организации для осуществления функций по размещению заказа - сорока пяти процентов,

- Порядок использования обменного курса валют для оценки и сопоставления, если к поставке предлагается оборудование иностранного производства,
- Размер и порядок учета предоставленных преимуществ для расчета сопоставительных цен заявок,
- Методику ранжирования заявок (определения их места по степени убывания выгоды содержащихся в них условий контракта),
- Условия и порядок выбора победителя торгов.

Преимущества могут устанавливаться для учреждений уголовно-исполнительной системы и (или) организаций инвалидов. При оценке и сопоставлении заявок на участие в конкурсе конкурсная комиссия должна учитывать такие преимущества (если они установлены) в пользу заявок на участие в конкурсе указанных участников размещения заказа. Учет осуществляется путем сравнения сопоставительных цен, которые вычисляются для заявок от указанных организаций путем снижения предложенной цены контракта на установленный в конкурсной документации процент, который может быть установлен в размере до 15 процентов. В случае победы в конкурсе такой заявки контракт заключается по предложенной цене, а не по сопоставительной, которая используется только при сравнении заявок.

При размещении заказов на выполнение работ *не устанавливаются преимущества* отечественным производителям, предусмотренные при поставке определенных товаров (см. приказ Минэкономразвития РФ от 5 декабря 2008 г. № 427 в редакции приказа Минэкономразвития РФ от 08.04.2009 № 123).

#### РАЗДЕЛ «ИСХОДНАЯ ИНФОРМАЦИЯ»

Исходная информация может быть разбита на части:

- Техническая;
- Финансовая;
- Юридическая.

К технической информации относятся: место, условия и сроки (периоды) поставки товара, выполнения работ, оказания услуг.

Состав технической информации определяют на основе проектной документации. В частности, эта часть конкурсной документации может включать:

- Пояснительную записку,

- Ведомости объемов работ,
- Основные чертежи,
- Спецификации (описание работ),
- Особые технические или иные условия, применяемые системы стандартов, строительных норм, законодательств, правил и др.

В подрядных торгах на проектирование в состав конкурсной документации также могут вводиться:

- Техническое задание, архитектурно-планировочное задание, архитектурно-реставрационное задание (с чертежами, схемами и т. п.),
- Результаты инженерных изысканий,
- Результаты экономических изысканий и исследований, расчеты и прочее.

Состав краткой пояснительной записки в конкурсе на строительство, реконструкцию и капитальный ремонт (кроме линейных объектов) включает:

- 1) исходные данные, в том числе результаты инженерных изысканий, технические условия;
- 2) схема планировочной организации земельного участка;
- 3) архитектурные решения;
- 4) конструктивные и объемно-планировочные решения;
- 5) сведения об инженерном оборудовании, о сетях инженерно-технического обеспечения, перечень инженерно-технических мероприятий, содержание технологических решений;
- 6) выдержки из проекта организации строительства;
- 7) выдержки из проекта организации работ по сносу или демонтажу объектов капитального строительства, их частей (при необходимости сноса или демонтажа);
- 8) перечень мероприятий по охране окружающей среды;
- 9) перечень мероприятий по обеспечению пожарной безопасности;
- 10) перечень мероприятий по обеспечению доступа инвалидов к объектам здравоохранения, образования, культуры, отдыха, спорта и иным объектам социально-культурного и коммунально-бытового назначения, объектам транспорта, торговли, общественного питания, делового, административного, финансового, религиозного назначения, жилищного фонда;
- 11) смета на строительство, реконструкцию, капитальный ремонт объектов капитального строительства, финансируемых за

счет средств соответствующих бюджетов (смета включается по решению автора конкурсной документации).

Варианты включения ведомости объемов работ зависят от того, имеется ли у заказчика пошедший государственную экспертизу проект. Если такой проект имеется, то объемы работ могут быть выданы в составе сметы Заказчика, включаемой в конкурсную документацию. В этом случае в контракте предусматриваются промежуточные платежи по смете заказчика с понижающим коэффициентом по конкурсному предложению.

Ведомости объемов работ из проектно-сметной документации могут быть выданы и без сметы. В этом случае также промежуточные платежи по контракту предусматриваются по смете заказчика с понижающим коэффициентом по конкурсному предложению, причем смета заказчика (равная начальной цене) передается подрядчику по контракту.

При отсутствии прошедшего экспертизу проекта (например, ремонтные работы) также возможно несколько вариантов выдачи ведомости объемов работ в составе конкурсной документации. Во-первых, если для обоснования начальной (максимальной) цены контракта заказчик составляет смету, то возможно поступить как и в случае, приведенном выше: выдать эту смету заказчика в составе конкурсной документации. Во-вторых, если такая смета не составляется (например, начальная цена небольшого ремонта устанавливается по лимиту финансирования), то можно выдать составленную заказчиком или его консультантом ведомость объемов работ или даже просто ведомость дефектов. В таком случае предпочтительным вариантом является контракт без промежуточных платежей, с оплатой полностью выполненных работ по ведомости объемов работ (ведомости дефектов). Возможен вариант, когда подрядчику поручается составление сметы по ведомости объемов работ или ведомости дефектов. В этом случае возможно оплачивать работы и поэтапно по такой смете после утверждения ее заказчиком. Ясно, что в любом случае цена является твердой и ежемесячному или поквартальному индексированию не подлежит.

В состав спецификации (описания работы) входят:

- Код работы,
- Наименование работы,
- Описание работы для получения оплачиваемых единиц физического объема:

- ◆ Технологии,
- ◆ Материалы и конструкции,
- ◆ Средства механизации,
- ◆ Способы и средства контроля,
- ◆ Оплачиваемая единица физического объема.

В качестве финансовой информации представляется:

- исходная коммерческая информация, в том числе:
- начальная цена контракта,
- порядок расчетов за выполненные работы,
- сроки платежей,
- сведения о валюте платежей:
- применяемая для расчетов валюта,
- порядок применения официального курса (ЦБ РФ) иностранной валюты к рублю, используемого при оплате заключенного государственного или муниципального контракта

В качестве юридической информации могут представляться:

- имущественные условия,
- информация об ограничениях, введенных законодательными и исполнительными органами, собственниками земли и недвижимости,
- порядок согласований проведения работ на объекте,
- порядок временного пользования землями для строительных нужд и прочее,
- сведения о возможности изменения объема выполняемых по контракту работ, оказываемых услуг в соответствии с законом 94-ФЗ.

В случае, если это предусмотрено конкурсной документацией, заказчик по согласованию с подрядчиком в ходе исполнения контракта вправе изменить не более чем на десять процентов предусмотренные контрактом объемы работ при изменении потребности в работах, на выполнение которых заключен контракт, или при выявлении потребности в дополнительном объеме работ, не предусмотренных контрактом, но связанных с работами, предусмотренными контрактом. Такое изменение останется возможным в случае поставки товаров, а также для контрактов на выполнение научно-исследовательских, опытно-конструкторских или технологических работ, на выполнение аварийно-спасательных работ, реставрации объектов культурного наследия (памятников истории и культуры) народов Российской Федерации, музейных предметов и музейных

коллекций, включенных в состав Музейного фонда Российской Федерации, документов Архивного фонда Российской Федерации, особо ценных и редких документов, входящих в состав библиотечных фондов, на оказание медицинских, аудиторских услуг.

#### РАЗДЕЛ «ИНСТРУКЦИИ УЧАСТНИКАМ РАЗМЕЩЕНИЯ ЗАКАЗА»

В этом разделе приводятся следующие инструкции для участников размещения заказа:

- По составлению заявки, включая список требуемых документов конкурсной заявки;
- По обмену информацией с организатором конкурса;
- По оформлению заявки и процедуре ее подачи;
- Порядок обжалования процедур конкурса.

#### **Инструкция по составлению заявки**

Эта инструкция включает следующие требования:

- к содержанию, форме, оформлению и составу заявки на участие в конкурсе, в том числе заявки, подаваемой в форме электронного документа, подписанного в соответствии с нормативными правовыми актами Российской Федерации (далее – электронный документ), и инструкцию по ее заполнению;
- описанию участниками размещения заказа выполняемых работ, оказываемых услуг, которые являются предметом конкурса, их количественных и качественных характеристик;
- описанию участниками размещения заказа используемых подрядчиком строительных материалов, изделий и конструкций, их функциональных характеристик (потребительских свойств), а также их количественных и качественных характеристик;
- сроку и (или) объему предоставления гарантий качества товара, работ, услуг, к обслуживанию товара, к расходам на эксплуатацию товара (при необходимости);
- порядку формирования цены контракта, учету расходов:
  - ◆ на перевозку,
  - ◆ страхование,
  - ◆ уплату таможенных пошлин,
  - ◆ уплату налогов и других обязательных платежей.

Прокомментируем некоторые из этих требований, включаемых в конкурсную документацию.



Документы, которые заказчик (уполномоченный орган) обязан затребовать в составе конкурсной заявки

Об этих документах мы говорили выше в комментариях к разделу «ТРЕБОВАНИЯ КОНКУРСНОЙ ДОКУМЕНТАЦИИ». Напомним, что в конкурсную документацию включаются требования по представлению:

- сведений и документов об участнике размещения заказа, подавшем заявку;
- **предложений** участника размещения заказа о функциональных характеристиках (потребительских свойствах) и качественных характеристиках товара, о качестве работ, услуг;
- иные предложения об условиях исполнения государственного или муниципального контракта, в том числе предложение о цене контракта.

Конкурсная документация также может предусматривать представление в составе заявки:

- копии документов, подтверждающих соответствие товара, работ, услуг требованиям законодательства Российской Федерации, если законодательством Российской Федерации установлены требования к таким товару, работам, услугам;
- документы или копии документов, подтверждающих соответствие участника размещения заказа установленным требованиям и условиям допуска к участию в конкурсе.

Для проведения оценки и сопоставления заявок в случае, если цена не является единственным критерием, от участника размещения заказа могут понадобиться сведения, на основании которых конкурсная комиссия оценивает заявку в соответствии с установленными в конкурсной документации критериями. В этом случае в конкурсной документации участнику размещения заказа предлагается предоставить в составе конкурсной заявки необходимые сведения. Участник размещения заказа волен в этом случае эти сведения не предоставлять или предоставлять в ограниченном объеме, однако в этом случае он рискует получить низкую оценку по соответствующему критерию, если это указано в конкурсной документации.

С учетом требований Закона и выбранного порядка определения победителя торгов в конкурсную документацию рекомендуется включить перечень документов и сведений, представляемых в составе конкурсной заявки. Естественно, что состав конкурс-

ной заявки зависит от предмета и вида конкурса. Однако обычно требуются следующие документы:

- сопроводительное письмо к заявке на участие в подрядных торгах (конкурсе);
- конкурсное предложение;
- пояснительная записка;
- предложения о качестве работ;
- описание используемых подрядчиком материалов, изделий и конструкций;
- сведения о правомочности участника размещения заказа;
- документ об обеспечении конкурсной заявки;
- другие сведения в соответствии с конкурсной документацией;
- дополнительные сведения по усмотрению участника конкурса.

**Конкурсное предложение** – основной документ конкурсной заявки. Оно содержит цену контракта; может содержать сроки выполнения работ, если в конкурсной документации установлено требование предложить срок выполнения работ; основные предложения по обеспечению качества строительства; по обеспечению техники безопасности и сохранению окружающей среды и другие основные существенные предложения. Для этого документа в конкурсной документации обычно приводится специальная форма. В этой форме целесообразно указать срок действия конкурсной заявки, точнее последнюю дату, после которой обязательства участника размещения заказа по данному предложению теряют силу. Указание такого срока не требуется Законом, однако оно защищает права подписавшего контракт победителя конкурса в случае, если контракт своевременно не заключен заказчиком. Этот срок должен быть не меньше максимального срока, необходимого для того, чтобы лицо, занявшее второе место в конкурсе, имело возможность подписать контракт при уклонении от подписания контракта победителем.

Требования к представляемой участником размещения заказа **цене контракта** должны быть четкими, чтобы все участники подрядных торгов понимали их одинаково. В соответствии с Законом от 21.07.05 № 94-ФЗ цена контракта предлагается в твердых фиксированных ценах на весь период действия контракта. Поэтому в конкурсной документации должны быть четко определены физические объемы работ, те прочие и лимитированные затраты, которые включаются в цену контракта.

**Пояснительная записка** обычно не является обязательным документом конкурсной заявки. Предоставление ее отдается на усмотрение участника конкурса. Однако в конкурсах на выполнение ряда сложных работ (например, реставрационных) пояснительная записка по методике работ может быть и обязательным документом в составе предложения о качестве работ. В любом случае соответствующее указание должно быть в этом разделе конкурсной документации, где содержится состав конкурсной заявки участника конкурса.

В этом же разделе должно быть указание о том, в каком виде участник торгов должен представить описание выполнения работ и **предложения о качестве работ**, в том числе способы обеспечения качества работ. Обычно технологическая последовательность выполнения работ может представляться либо в линейной форме (диаграмма Ганта), либо в виде сетевого графика. В простых случаях ремонтных работ достаточно таблицы или описания словами. В более сложных случаях, как указано выше, может потребоваться подробное описание технологии (методики) выполнения работ.

Участник размещения заказа представляет также **описание используемых подрядчиком материалов, изделий и конструкций** с указанием степени соответствия их требованиям конкурсной документации. Таким образом, требования к материалам, строительным конструкциям или технологическому оборудованию должны быть описаны в конкурсной документации. Участник размещения заказа должен представить конкретные материалы, изделия, конструкции с характеристиками, соответствующими этим требованиям. Закон от 21.07.2005 № 94-ФЗ, в отличие, скажем, от международной практики, не предусматривает возможность представления «альтернативного» предложения. Под альтернативным предложением понимается предложение участника конкурса, отличающееся от основного. Поскольку основное предложение является ответом на предложение заказчика, содержащееся в конкурсной документации, то фактически альтернативное предложение – это предложение, отличающееся от предложения заказчика. Таким образом, по сути, представление конкретных материалов, конструкций и оборудования сродни представлению «альтернативного» предложения; разница состоит в том, что альтернативное предложение не может представляться без основного, полностью соответствующего требованиям заказчика, а предложение конкретных мате-

риалов, конструкций и оборудования – единственное. Разработчик конкурсной документации при составлении требований к материалам, конструкциям и технологическому оборудованию должен предвидеть, насколько реальным может быть использование предложений участников размещения заказа в случае их принятия (например, если новое технологическое оборудование меняет прошедший государственную экспертизу проект). Это соображение должно учитываться заказчиком еще на стадии разработки задания на проектирование, чтобы проектировщик не просто указывал материалы, включаемые в проект, но давал их развернутую техническую характеристику. Если этого нет в проектной документации, то такие развернутые требования к характеристикам материалов и конструкций необходимо составить разработчику конкурсной документации для определения «эквивалентности» материалов, предлагаемых участником размещения заказа и тех, которые предусмотрены в проекте.

**Сведения о правомочности** требуются в установленном Законом объеме.

От участника торгов обычно требуется представить необходимую информацию для включения в **проект государственного или муниципального контракта**. Проект этого контракта разрабатывается заказчиком или, по его поручению, компетентной организацией. В конечном счете контракт должен суммировать условия, предложенные в заказчиком в проекте контракта, прилагаемом к конкурсной документации, и условия, предлагаемые участником конкурса. Считается, что последние не противоречат условиям заказчика, а только дополняют их. Поэтому в конкурсной документации следует указать, что если предложения участника размещения заказа нарушают условия, установленные в проекте контракта, то это будет считаться нарушением требований конкурсной документацией с отказом в допуске к торгам на этом основании. В соответствии с Законом Заказчик представляет победителю конкурса проект контракта, включенный в конкурсную документацию, с внесенными в него предложениями победителя конкурса, так что победителю остается только подписать его со своей стороны.

В составе заявки на участие в конкурсе должен быть представлен документ, подтверждающий внесение денежных средств на счет, указанный в конкурсной документации, в качестве **обеспечения заявки**.

**Обеспечением заявки** на участие в подрядных торгах могут быть только денежные средства, вносимые на указанный в конкурсной документации счет. С этого специального счета деньги могут быть возвращены участнику размещения заказа в случае, если он:

- не был допущен к конкурсу (торгам),
- не стал победителем конкурса и не занял второе место,
- будучи победителем конкурса – своевременно подписал контракт,
- занял второе место и победитель конкурса своевременно подписал контракт,
- занял второе место и подписал контракт в случае, если победитель признан отказавшимся от заключения контракта.

Из конкурсной документации участнику размещения заказа должно быть ясно, что принимая решение об участии в торгах он должен будет подписать контракт на выполнение работ в случае принятия его предложения-заявки. В случае, если он передумает или не сможет выполнить необходимые условия для подписания контракта (предоставить обеспечение контракта), ему придется лишиться значительной денежной суммы с неизбежным материальным уроном и последующим ущербом для деловой репутации, выражающимся во внесении его в реестр недобросовестных поставщиков. Поэтому его решение об участии в торгах должно быть взвешенным и окончательным.

В состав **других сведений в соответствии с конкурсной документацией**, в состав заявки могут быть включены отзывы заказчиков, сертификаты, используемые стандарты, технические описания построенных объектов, справки или договоры о намерениях от субподрядчиков, поставщиков строительных материалов, конструкций, комплектующего оборудования, образцы продукции строительных материалов и т. п. Следует только иметь в виду, что Закон запрещает **требовать** иные документы, кроме тех о которых в нем прямо говорится. Таким образом, любые другие документы заказчик может только **просить** представить. Их непредставление никак не может повлиять на допуск или недопуск участника размещения заказа к торгам, но может учитываться при оценке и сопоставлении заявок.

В качестве **дополнительных сведений по усмотрению участника конкурса** могут представляться схемы, эскизы, отзывы, результаты испытаний и т. п.

Содержание, порядок подготовки и представления документов и сведений, входящих в состав конкурсной заявки, подробно регламентируются в конкурсной документации.

### **Инструкция по обмену информацией с организатором конкурса**

Эта инструкция содержит следующую информацию:

- ФИО, адрес и должность должностных лиц организатора конкурса, уполномоченных поддерживать связь с участниками размещения заказа;
- Порядок запроса разъяснений по конкурсной документации;
- Порядок ответов на запросы.

К организаторам конкурса относится заказчик (или уполномоченный орган исполнительной власти, если конкурс проводит он), а также специализированная организация, в случае ее привлечения.

Необходимо помнить, что переговоры по поводу заказа между организаторами торгов и участниками размещения заказа запрещены.

При подготовке этой инструкции необходимо иметь в виду, что организатор конкурса обязан отвечать только на те **запросы разъяснений по конкурсной документации**, которые поступили не позже чем за 5 дней до окончания срока приема заявок (вскрытия конвертов с заявками). Ответ на своевременно поступивший запрос разъяснений по конкурсной документации должен быть дан в течение 2-х рабочих дней.

### **Инструкция по оформлению заявки и процедуре ее подачи**

Требования к оформлению заявки на участие в конкурсе.

Закон устанавливает закрытый перечень требований к оформлению заявки. Согласно этим требованиям все листы заявки на участие в конкурсе должны быть прошиты и пронумерованы. Предполагается, что заявка может быть в нескольких томах, вследствие чего все листы тома заявки на участие в конкурсе должны быть прошиты и пронумерованы. В соответствии с Законом «Заявка на участие в конкурсе и том заявки на участие в конкурсе должны содержать опись входящих в их состав документов, быть скреплены печатью участника размещения за-

каза (для юридических лиц) и подписаны участником размещения заказа или лицом, уполномоченным таким участником размещения заказа. Соблюдение участником размещения заказа указанных требований означает, что все документы и сведения, входящие в состав заявки на участие в конкурсе и тома заявки на участие в конкурсе, поданы от имени участника размещения заказа, а также подтверждает подлинность и достоверность представленных в составе заявки на участие в конкурсе и тома заявки на участие в конкурсе документов и сведений. Не допускается устанавливать иные требования к оформлению заявки на участие в конкурсе, за исключением предусмотренных настоящей частью требований к оформлению заявки на участие в конкурсе. При этом ненадлежащее исполнение участником размещения заказа требования о том, что все листы заявки на участие в конкурсе и тома заявки на участие в конкурсе должны быть пронумерованы, не является основанием для отказа в допуске к участию в конкурсе.»

Указанные выше положения жестко зафиксированы в Законе; устанавливать какие-либо дополнительные требования к оформлению нельзя.

Если перечень документов, которые вправе затребовать заказчик (уполномоченный орган) в составе конкурсной заявки, законом определен, то вопросы формы заявки в нем отражены меньше. Как правило, в конкурсной документации приводят **формы для заполнения** сведениями и указания по **форме представления** (оформлению) документов и сведений, для которых отсутствуют специальные формы.

Обычно в этой части инструкции приводят:

- Рекомендуемые формы для представления сведений (*например*):
  - ◆ Форма сопроводительного письма к заявке на участие в конкурсе;
  - ◆ Сводные данные об организации;
  - ◆ Формы предложения участника:
    - Конкурсное предложение,
    - Предложение о качестве работ;
    - Предложение о функциональных характеристиках (потребительских свойствах) и качественных характеристиках материалов, конструкций и изделий, используемых при выполнении работ;

- Сведения о квалификации (если квалификация – критерий оценки):
  - квалификационный состав (руководители и ответственные лица, рабочие);
  - сведения об оборудовании, используемом при выполнении работ;
  - сведения о финансовых ресурсах;
  - сведения об опыте;
  - сведения о привлекаемых субподрядчиках и поставщиках;
- Другие формы (банковские гарантии и т. д.);
- Порядок внесения исправлений, технические и юридические требования к подписанию;
- Язык (языки), на которых составляются заявки;
- Правила оформления конвертов с заявками (упаковка, надписывание).

**Рекомендуемые формы для представления предложений и сведений** приводятся обычно в виде приложений к конкурсной документации. Эта часть конкурсной документации должна быть четко увязана с перечнем требуемых от участника конкурса документов и сведений. Формы документов для заполнения участниками размещения заказа разрабатывают с целью унифицировать поступающие от различных участников конкурса сведения и упростить процесс сопоставления конкурсных заявок.

**В правила оформления материалов заявки** включают указания о составе, форме и способу заверения документов, представляемых участником размещения заказа. При разработке этих правил нужно учитывать, что наилучшей формой представления документов являются подлинники или нотариально заверенные копии. Однако такие копии достаточно дороги, так что при покупке на небольшую сумму эти расходы являются значительными для участника размещения заказа. Поэтому можно ограничиться требованием представления оригинала или нотариальной копии только для выписки из государственного реестра юридических лиц (индивидуальных предпринимателей), и доверенностей, что прямо предусмотрено законом. Остальные документы, представление которых обязательно по Закону, представляются в виде копий, сделанных участником размещения заказа. Документы, подтверждающие квалификацию, можно разрешить представлять в виде ксерокопий. Это положение не касается тех документов, которые заказчик (уполномоченный орган) имеют право затребо-



вать от государственных учреждений. Эти документы заказчик не имеет право требовать от участников размещения заказа. К таким документам Закон относит документы, подтверждающие:

а) непроведение ликвидации участника размещения заказа – юридического лица и отсутствие решения арбитражного суда о признании участника размещения заказа – юридического лица, индивидуального предпринимателя банкротом и об открытии конкурсного производства;

б) неприостановление деятельности участника размещения заказа в порядке, предусмотренном Кодексом Российской Федерации об административных правонарушениях, на день подачи заявки на участие в конкурсе или заявки на участие в аукционе;

в) отсутствие (или допускаемое Законом наличие) у участника размещения заказа задолженности по начисленным налогам, сборам и иным обязательным платежам в бюджеты любого уровня или государственные внебюджетные фонды за прошедший календарный год.

В состав конкурсной документации, определяющий требования к форме, оформлению, составу и содержанию заявки на участие в конкурсе, следует включить требование представить предусмотренную законом декларацию участника размещения заказа о его соответствии требованиям по вышеуказанным пунктам «а» – «в».

В конкурсной документации можно указать *просьбу* представить дополнительное количество экземпляров заявки. В зависимости от сложности предмета конкурса (чем сложнее предмет контракта, тем больше привлекается экспертов, которых нужно снабдить копиями заявок), от срочности получения результатов конкурса (чем быстрее необходимо провести оценку, тем больше требуется копий для параллельной работы экспертов), от порядка хранения документов, принятого у заказчика. Обычно достаточно 1–2 копий (не считая оригинала), хотя для сложных дорогостоящих проектов это количество может быть и более. Следует подчеркнуть, что просьба о представлении копий не является требованием и не обязательна для исполнения участником размещения заказа.

Как правило, наличие **исправлений** в документах конкурсной заявки допускается при условии, что исправления заверены подписью лица, подписавшего документ.

Конкурсная документация составляется на русском языке. В случае, если заказчик (уполномоченный орган) заинтересован во всемерном привлечении к конкурсу иностранных участников,

может быть изготовлен перевод конкурсной документации на английский язык. Однако в таком переводе должно быть указано, что юридически значимым является русский текст. При размещении заказа для нужд субъекта федерации или муниципальных возможно использование дополнительного языка, распространенного в данном субъекте федерации.

В связи с тем, что иностранным участникам не запрещено участвовать в торгах в Российской Федерации, в конкурсной документации следует указать, что **языком, на котором составляются конкурсные заявки**, является русский.

Учитывая имеющиеся разночтения в Законе от 21.07.05 № 94-ФЗ в отношении оформления заявок, а также исходя из духа Закона, конкурсными комиссиями при принятии решений о допуске к торгам можно рекомендовать относиться к небольшим недочетам в оформлении заявок как к несущественным отклонениям, если такие недочеты:

- прямо не предусмотрены упомянутым Законом,
- все требуемые в соответствии с Законом документы и сведения представлены, а признание недочетов несущественными не влечет нарушения справедливой конкуренции для других участников размещения заказа, которые представили заявки без нарушений.

Конечно, конкурсная комиссия вправе стоять на букве конкурсной документации и считать **любое** отклонение от ее требований основанием для недопуска участника размещения заказа к торгам.

Конкурсная документация должна содержать подробную инструкцию по **упаковке** конкурсной заявки. Здесь важно указать, что конкурсная заявка, составленная в письменном виде, должна быть запечатана в конверт (пакет).

Закон предусматривает, что заявка должны подаваться в конверте, на котором указывается наименование открытого конкурса, на участие в котором подается данная заявка.

Если в конкурсной документации содержится просьба представить копию (копии) заявки, то обычно конкурсную заявку просят запечатать в два конверта. Во внешний конверт кладут отдельные конверты с оригиналом и копией (копиями) заявки. На этих внутренних конвертах целесообразно указать наименование конкурса, адресата (заказчика или организатора конкурса), наименование и адрес участника размещения заказа, а также соответствующие надписи «оригинал» или «копия».

Внешний конверт должен содержать надпись с наименованием конкурса и указание «не вскрывать до...» с указанием даты и времени вскрытия конкурсных заявок, установленные в извещении о проведении торгов. Это должно предотвратить вскрытие конверта в секретариате заказчика (уполномоченного органа) раньше времени. Обычно на конверте указывают также наименование и адрес участника размещения заказа. Внешний конверт с вложенными в него внутренними конвертами заклеивается. Пример оформления конверта с заявкой представлен на рис. 4.5.

Закон допускает не указывать на внешнем конверте наименование участника размещения заказа; тогда конверт помечается в соответствии с рис. 4.6.



Рис. 4.5. Рекомендуемое оформление конверта с заявкой



Рис. 4.6. Оформление внешнего конверта с заявкой

## **Порядок доставки заявок организатору конкурса**

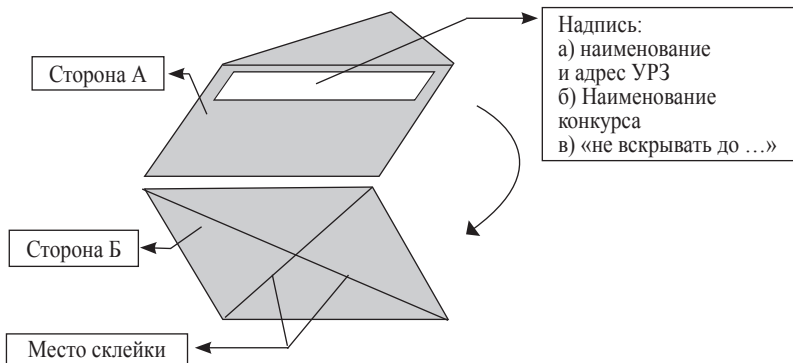
При определении порядка доставки заявок в конкурсной документации нужно учитывать, что заявки могут доставляться посредством почтовой связи или нарочным. Процедура подачи заявки включает:

- место, срок и порядок представления заявки;
- сведения о должностном лице (лицах) организатора торгов, ответственного за приемку документов;
- порядок внесения и оформления изменений в заявку после ее представления.

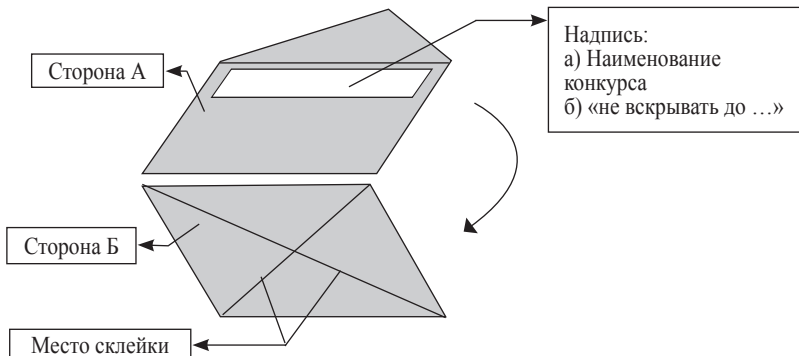
## **Инструкция по порядку обжалования процедур конкурса**

Эта инструкция участникам размещения заказа должна содержать:

- Разъяснение права на обжалование действий (бездействия) или решений организатора конкурса (заказчика, уполномоченного органа, специализированной организации), конкурсной комиссии;
- Порядок обжалования;
- Ссылка на нормативные правовые акты, которые распространяются на проведение конкурсов и заключение контрактов;
- Используемые процедуры.

## **Проект государственного (муниципального) контракта**

Проект контракта прилагается к конкурсной документации и является ее неотъемлемой частью. При его разработке необходимо иметь в виду, что контракт с победителем торгов заключается по тексту проекта контракта, прилагаемого к конкурсной документации, с включением в него предложений подрядчика. Таким образом, закон не предусматривает внесения в контракт каких бы то ни было изменений или дополнений, которые не оговорены в конкурсной заявке победителя и проекте контракта, прилагаемом к конкурсной документации. В связи с этим проект контракта, прилагаемый к конкурсной документации, должен быть достаточно подробным и «привязанным» к предмету конкурса.

Несмотря на сказанное выше, в качестве проекта контракта допускается использовать либо типовой договор, либо зафик-

сировать основные условия, которые, по мнению заказчика, должны быть внесены в государственный контракт. Однако в этом случае в форме «конкурсное предложение» или иной форме конкурсной документации необходимо предложить участнику размещения заказа указать его вариант недостающих положений контракта. При этом заказчик (уполномоченный орган) должны понимать, что вариант победителя конкурса необходимо будет принять и включить в контракт без возражений. С другой стороны, необходимо в качестве требования конкурсной документации указать, что любое предложение участника размещения заказа изменить сформулированное положение в проекте контракта, приложенном к конкурсной документации, будет квалифицироваться как невыполнение требований конкурсной документации и будет основанием для отказа в допуске к конкурсу.

Если разработчик конкурсной документации предполагает, что разрешенные предложения различных участников размещения заказа могут по-разному влиять на результаты исполнения контракта в части сроков выполнения работ, качества и функциональности продукции, гарантийных сроков, объемов гарантии, то целесообразно внести в конкурсную документацию соответствующие дополнительные критерии оценки заявок.

Основные условия договора, предлагаемые заказчиком в проекте контракта, прилагаемого к конкурсной документации в подрядных торгах, обычно содержат:

- общие положения,
- указание на объемы работ;
- сроки выполнения работ (оказания услуг по техническому надзору и т. п.);
- контроль за качеством работ (используемых строительных материалов, конструкций, монтажа технологического оборудования; оказываемых услуг);
- контроль за соблюдением сроков выполнения работ (оказания услуг);
- порядок финансирования, условия кредитования (авансирования); условия, виды и методы платежей за выполненные работы (оказанные услуги), предлагаемые формы оплаты, контроль расходования авансов;
- ответственность подрядчика и заказчика за выполнение условий контракта;

- гарантийные сроки и объемы гарантий применительно к различным конструктивным элементам зданий и сооружений;
- особые условия.

В конкурсной документации должен быть указан срок со дня размещения на официальном сайте протокола оценки и сопоставления заявок, в течение которого победитель конкурса обязан подписать контракт (этот срок должен быть установлен в конкурсной документации; он не может быть менее 10 дней, но и не больше, чем 20 дней), а также его обязанность представить в этот срок обеспечение исполнения контракта, обеспечение гарантий качества работ (если оно/они были предусмотрены конкурсной документацией). Указанные обеспечения представляются в одном из трех возможных вариантов: безотзывной банковской гарантии, договора поручительства или передачи заказчику в залог денежных средств, в том числе в форме вклада (депозита). Размер обеспечения исполнения контракта должен соответствовать установленному в конкурсной документации; размер обеспечения гарантий качества работ устанавливается на основе требований конкурсной документации и предложений победителя конкурса. В случае, если обеспечением исполнения контракта является договор поручительства, поручителем выступает юридическое лицо, государственная регистрация которого осуществлена в установленном порядке на территории Российской Федерации и которое соответствует следующим требованиям:

1) капитал и резервы поручителя, указанные в соответствующем разделе бухгалтерской отчетности, должны составлять не менее чем 300 млн р. и превышать размер поручительства не менее чем в десять раз;

2) чистая прибыль поручителя, указанная в соответствующем разделе бухгалтерской отчетности, должна превышать не менее чем в три раза размер поручительства или размер чистой прибыли поручителя должен составлять более чем 100 млн р.;

3) стоимость основных средств (в части зданий) поручителя, указанная в соответствующем разделе бухгалтерской отчетности, должна составлять не менее чем 300 млн р. и превышать не менее чем в десять раз размер поручительства или стоимость указанных основных средств (в части зданий) должна составлять более чем 1 млрд р.

Соответствие поручителя выше установленным требованиям (в соответствии с ч. 4.1 ст. 29 Закона) определяется по данным

бухгалтерской отчетности за два последних отчетных года или, если договор поручительства заключен до истечения срока представления годовой отчетности, установленного законодательством Российской Федерации о бухгалтерском учете, по выбору поручителя по данным бухгалтерской отчетности за два отчетных года, предшествующих отчетному году. При этом соответствие поручителя указанным требованиям определяется по данным бухгалтерской отчетности за каждый отчетный год. В случае, если обеспечением исполнения контракта является договор поручительства, контракт может быть заключен только после предоставления участником конкурса, с которым заключается контракт, одновременно с договором поручительства соответствующих копий бухгалтерских отчетностей поручителя, представленных в налоговый орган в установленном порядке, а также документов в отношении поручителя, указанных в подпунктах «в» и «д» п. 1 ч. 3 ст. 25 Закона и подтверждающих его полномочия (речь идет о документах, подтверждающих полномочия лица, подписывающего документы от имени поручителя, а также учредительных документах). Все листы предоставляемых документов должны быть прошиты, скреплены печатью поручителя и подписаны уполномоченным лицом поручителя. Соблюдение указанных требований подтверждает подлинность и достоверность предоставленных документов, сведений поручителя. Способ обеспечения исполнения контракта и гарантий качества работ определяется лицом, заключающим контракт, самостоятельно. Если победителем конкурса или участником конкурса, с которыми заключается контракт, является бюджетное учреждение и заказчиком, уполномоченным органом было установлено требование обеспечения исполнения контракта, предоставление обеспечения исполнения контракта не требуется.

Государственный или муниципальный контракт заключается только после предоставления обеспечения исполнения контракта.

Если конкурсная документация предусматривает обеспечение исполнения контракта, то разработчик проекта контракта должен включить в него условия и размеры выплат или удержаний средств, предусмотренных обеспечением исполнения контракта.

Подрядные торги в форме конкурса допускают использование в качестве критерия квалификации участника конкурса. Ниже

приведены положения, рекомендуемые для включения в конкурсную документацию в этом случае.

Для выявления квалификации (в том числе надежности) участников размещения заказа могут использоваться следующие показатели:

- опыт подряда по аналогичным проектам;
- квалификация трудовых ресурсов;
- производственные мощности (производственная база);
- наличие оборудования, необходимого для выполнения работ;
- финансовые ресурсы (сведения о платежеспособности предприятия, данные о финансовом положении по балансовым отчетам, сведениям о прибылях и убытках);
- деловая репутация: производственные связи (субподрядчики и поставщики), информация о судебных процессах, на которых участник размещения заказа выступал в качестве истца или ответчика, а предметом иска является нарушение контрактных обязательств относительно качества или сроков выполнения работ, оплаты работ либо финансовые затруднения; для этого участнику размещения заказа предлагается кратко указать суть спора, а также сообщить результаты судебных процессов по указанному предмету, в которые он был вовлечен за последние 3–5 лет, если он был вовлечен в такие процессы.

Особенностью подрядных торгов в форме конкурса является возможность получить подробные сведения о ресурсах и информации, свидетельствующей о финансовой и деловой надежности подрядчика. Здесь заказчик на стадии оценки и сопоставления заявок имеет возможность избежать ряда проблем в будущем выполнении контракта,

В частности, данные об участии в судебных процессах по поводу выполнения условий контракта или разбирательствах в связи с контрактами, заключенными за последние несколько лет, представляются, с одной стороны, для оценки способности участника размещения заказа к бесконфликтной работе с заказчиком и умения его выдерживать условия контракта. С другой стороны, эти сведения позволяют судить о серьезности подхода подрядчика к условиям контракта, указаниям заказчика и качеству проектной документации. Кроме этого, сведения о судебных исках могут использоваться для оценки финансовой надежности претендента.

Решающее значение для выполнения подрядных работ в срок



и с требуемым качеством имеет квалификационный состав участника размещения заказа. При этом важны все категории работников. Поэтому участника размещения заказа просят представить данные по составу и квалификации руководителей, инженерно-технических работников и рабочих. Потенциальные исполнители работ представляют подробные сведения о квалификации и опыте руководителей работ и основных (ключевых) специалистов, имеющих отношение к выполнению видов работ в соответствии с будущим контрактом. Сведения об остальных инженерно-технических работниках даются менее детальные. Сведения о рабочих даются по профессиям с указанием количества и разряда.

Следующая группа важнейших квалификационных показателей для подрядных торгов включает оборудование и средства механизации работ. Поэтому участников размещения заказа просят представить перечень и количество оборудования (машин и механизмов) для выполнения контракта, предложенного на торгах, основные технические характеристики данного оборудования, а также указать, имеет ли он это оборудование в собственности или собирается взять оборудование в аренду.

Еще одна группа показателей связана с опытом организации по осуществлению проектов, сопоставимых с выставленным на подрядные торги по видам и объемам работ. Для оценки участника размещения заказа по этим показателям участник размещения заказа указывает свой опыт и стаж работ, указывает выполненные им объекты и работы, сопоставимые по виду и объему с предметом торгов, и приводит краткую характеристику каждого контракта, в том числе указав организации, с которыми он работал и от которых можно получить дополнительную информацию. Представленные сведения должны дать возможность конкурсной комиссии оценить опыт работы участника размещения заказа, способность его организовать работу субподрядчиков, качество и сроки выполнения им работ собственными силами, а также его умение работать в пределах первоначально установленных в договоре цен. Для возможности сопоставления цен работ и оплат, выполненных в разное время, участник размещения заказа показывает их как в рублях на конец месяца оплат, так и в приведенных единицах (например, с учетом индексов пересчета сметной стоимости или в долларах США; пересчет в доллары США производится по курсу, действовавшему на конец месяца оплат или расчета цен). Дополнительно участник размещения заказа представляет, если они имеются, отзывы заказ-

чиков, другие документы и сведения, подтверждающие его опыт и способность выполнить контракт с высокими организационно – техническими параметрами в сжатые сроки.

Участника размещения заказа просят указать основных субподрядчиков, с которыми собирается сотрудничать в процессе реализации проекта. По каждому субподрядчику следует указать вид и объем работ, которые участник размещения заказа намеревается передать на субподряд. Объем следует указать как в натуральных физических показателях, так и в процентах к общему объему работ данного вида по данному предмету торгов. Если какой-либо субподрядчик будет выполнять такие работы, он вправе представить свидетельство саморегулируемой организации о допуске на выполнение функций генерального подрядчика в соответствии с положениями, установленными Министерством регионального развития Российской Федерации. Наличие такого допуска вполне заменяет допуски на конкретные виды работ.

Как правило, с той же степенью детальности для оценки просят представлять сведения об основных поставщиках строительных материалов и конструкций. По каждому основному поставщику прикладываются сведения о качестве соответствующих товаров.

Сведения, характеризующие качество работ, участник размещения заказа представить обязан. Сведения о квалификации участник размещения заказа имеет право не представлять. Поэтому в случае, если эти сведения могут составлять коммерческую тайну участника размещения заказа, указанная информация сообщается по его желанию. Заказчик (организатор подрядных торгов) не вправе требовать от участника размещения заказа представления информации, которая может составлять его коммерческую тайну. С другой стороны, при отсутствии или недостатке информации о квалификации участника размещения заказа конкурсная комиссия вправе соответственно снизить балл или присудить низшее место участнику размещения заказа, который ничего не сообщил (сообщил недостаточно) о своей квалификации. При этом конкурсная комиссия, как правило, опирается на информацию, сообщенную участником размещения заказа в его заявке. Для более объективного принятия решений конкурсная комиссия вправе учитывать и официальную (документально подтвержденную) информацию о квалификации данного участника, получаемую из иных источников.

### 4.3. Процедуры открытого конкурса

#### Общие положения

Организация подрядных торгов в виде конкурса – процесс подготовки и осуществления комплекса мероприятий, проводимых с целью определения победителя подрядных торгов (конкурса) с учетом эффективного расходования средств федерального бюджета, бюджетов субъектов федерации, государственных внебюджетных средств.

С позиции участника размещения заказа, процедуры конкурса рассмотрены в предыдущем разделе. Однако специфика организации процедур, их проведение, которое полностью лежит в сфере ответственности заказчика или уполномоченного органа, требуют повышенного внимания к ним со стороны организаторов торгов.

В этом случае процесс размещения заказа включает четыре стадии (рис. 4.7).

Как видно из рис. 4.7, непосредственно размещение заказа (см. ограничение прерывистой линией) включает два особенных обстоятельства: подготовка начальной цены и ведение реестра недобросовестных поставщиков.



Рис. 4.7. Стадии осуществления заказа на исполнение подряда

О начальной цене, которая объявляется в извещении о конкурсе и является одним из начальных условий контракта, сказано выше при рассмотрении конкурсной документации.

В реестр недобросовестных поставщиков включаются сведения:

- об участниках размещения заказа, уклонившихся от заключения государственного или муниципального контракта,
- о подрядчиках (поставщиках, исполнителях), с которыми контракты расторгнуты в связи с существенным нарушением ими контрактов.

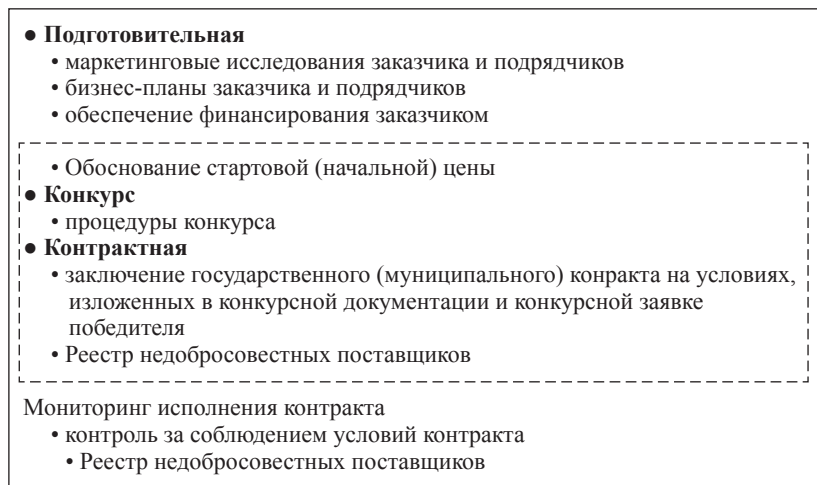
В реестре размещают следующие сведения о недобросовестных поставщиках:

1) наименование, место нахождения (для юридических лиц), фамилия, имя, отчество, место жительства, идентификационный номер налогоплательщика (для физических лиц) лиц;

2) дата подведения итогов конкурса, проведения аукциона или итогов проведения запроса котировок в случае, если победитель уклонился от заключения государственного или муниципального контракта, дата признания несостоявшимися торгов, в которых единственный участник размещения заказа, подавший заявку на участие в конкурсе или заявку на участие в аукционе, либо участник размещения заказа, признанный единственным участником конкурса или аукциона, уклонился от заключения контракта, дата заключения неисполненного или ненадлежащим образом исполненного государственного или муниципального контракта;

3) предмет, цена контракта и срок его исполнения;

4) основания и дата расторжения государственного или муниципального контракта в случае расторжения контракта в связи с существенным нарушением поставщиком (исполнителем, подрядчиком) контракта;

5) дата внесения указанных сведений в реестр недобросовестных поставщиков.

Исполнители, осуществляющие процедуры размещения государственного или муниципального заказа на различных стадиях, представлены в табл. 4.2.

В случае, если государственный или муниципальный контракт заключен с участником размещения заказа, с которым заключается контракт при уклонении победителя торгов от заключения контракта, заказчик в течение трех дней со дня заключения контракта с указанным участником размещения заказа направляет в Федеральную антимонопольную службу сведения, предусмо-

тренные выше в пп.1–5, а также выписку из протокола оценки и сопоставления заявок в части определения победителя, уведомление победителя об отказе от заключения контракта, решение суда о понуждении победителя к заключению контракта (при его наличии) и иные свидетельствующие об отказе победителя от заключения контракта документы.

В случае, если единственный участник размещения заказа, подавший заявку, либо участник размещения заказа, признанный единственным участником конкурса или аукциона, уклонился от заключения государственного или муниципального контракта, заказчик направляет вышеуказанные сведения в Федеральную антимонопольную службу в течение пяти дней со дня истечения срока подписания контракта, указанного в конкурсной документации или документации об аукционе.

В случае расторжения государственного или муниципального контракта в связи с существенным нарушением поставщиком (исполнителем, подрядчиком) контракта в течение трех дней со дня расторжения контракта заказчик направляет в Федеральную антимонопольную службу указанные сведения, а также копию соглашения о расторжении контракта или копию решения суда о расторжении контракта.

*Таблица 4.2*

**Процесс размещения заказа специалистами заказчика**

Стадии	Процедуры	Исполнители
Подготовительная	Маркетинговые исследования	Заказчик и потенциальные подрядчики
	Бизнес-планы	Потенциальные подрядчики
	Обеспечение финансирования	Заказчик
Подрядные торги (конкурс)	Процедуры конкурса	Организаторы конкурса, участники размещения заказа, конкурсная комиссия, эксперты
Контрактная	Заключение контракта на условиях, изложенных в конкурсной документации и заявке победителя	Заказчик, победитель конкурса
Мониторинг	Контроль за соблюдением условий контракта	Заказчик, победитель конкурса

Федеральная антимонопольная служба осуществляет размещение указанных сведений в реестре недобросовестных поставщиков в течение трех дней со дня их поступления.

В случае поступления сведений об уклонении участника размещения заказа от заключения государственного или муниципального контракта и отсутствия документов, свидетельствующих об отказе участника размещения заказа от заключения контракта, в течение десяти дней Федеральная антимонопольная служба осуществляет проверку факта уклонения участника размещения заказа от заключения контракта. В случае подтверждения факта уклонения участника размещения заказа от заключения контракта Федеральная антимонопольная служба осуществляет размещение указанных сведений в реестре недобросовестных поставщиков в течение трех дней со дня подтверждения указанного факта.

Сведения, содержащиеся в реестре недобросовестных поставщиков, должны быть доступны для ознакомления на официальном сайте Российской Федерации без взимания платы.

Сведения исключаются из реестра недобросовестных поставщиков по истечении двух лет со дня их внесения.

Порядок ведения реестра недобросовестных поставщиков, требования к технологическим, программным, лингвистическим, правовым и организационным средствам обеспечения ведения реестра недобросовестных поставщиков устанавливаются Правительством Российской Федерации.

Включение сведений об участнике размещения заказа в реестр недобросовестных поставщиков могут быть обжалованы заинтересованным лицом в судебном порядке.

Согласно Закону реестр недобросовестных поставщиков ведется контролирующим органом – Федеральной антимонопольной службой.

### **Функции организаторов торгов**

Осуществляемые в процессе организации торгов функции делятся на:

- Базовые функции в размещении заказа:
  - не выполняются уполномоченным органом, даже если он существует;

- Основные функции по организации размещения заказа:
  - выполняются в случае, если они не поручены уполномоченному органу;
  - не могут быть переданы специализированной организации;
- Специальные (организационные) функции:
  - могут быть переданы на аутсорсинг.

Если создан уполномоченный орган исполнительной власти для размещения заказа, то заказчик не отвечает за проведение и результаты конкурса. Если такого уполномоченного органа нет или этот уполномоченный орган не занимается размещением предмета данного заказа, то Заказчик несет полную ответственность, в том числе юридическую, за размещение заказа на подряд. Сказанное иллюстрируется на рис. 4.8.

Уполномоченные на размещения заказ органы в субъектах федерации и муниципальных образованиях на практике создаются или на размещение всего объема заказа для субъекта (муниципального образования), или на размещение его части, например, при начальной цене выше некоторой определенной, или на размещение заказа только на выполнение работ. Кто бы ни занимался проведением торгов (уполномоченный орган или заказчик), государственный или муниципальный контракт заключает только заказчик.



Рис. 4.8. Схема заключения государственного контракта

Заказчик обязан иметь статус официального юридического лица с соответствующей регистрацией и с правом осуществления функций государственного (муниципального) заказчика.

На момент принятия решения о проведении подрядных торгов заказчик должен обладать необходимыми инвестиционными ресурсами или правом распоряжаться ими в необходимый период времени, определяемым действующим законодательством.

Базовые функции заказчика и основные функции по размещению заказа не передаются на «аутсорсинг» специализированной организации. К ним относятся:

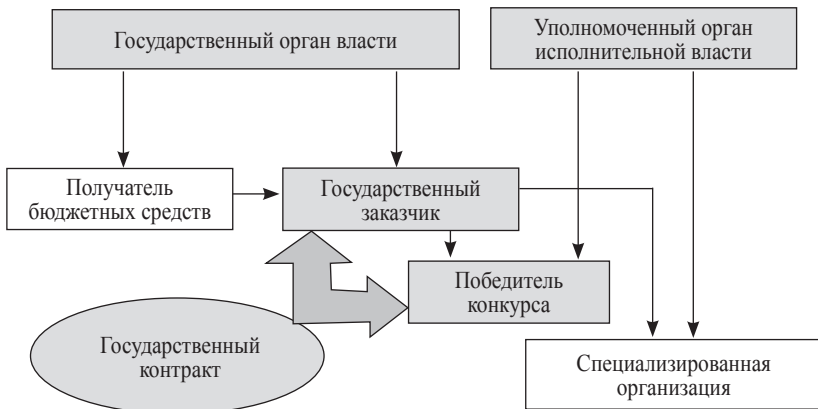
- принятие решения о проведении и форме торгов
  - издание распорядительного документа о проведении торгов (рекомендуется);
- формирование и утверждение состава конкурсной комиссии;
- принятие решения о замене членов конкурсной комиссии;
- определение начальной цены контракта;
- оформление поручения организатору торгов – исполнителю:
  - специализированной организации (заключает договор на торгах) или
  - структурному подразделению заказчика (распорядительный документ);
- утверждение проекта контракта и конкурсной документации;
- несение расходов по организации и проведению торгов:
  - самостоятельно или
  - оплата услуг специализированной организации;
- контроль работы организатора торгов – исполнителя;
- участие в работе конкурсной комиссии (через представителей);
- подписание протоколов конкурсной комиссии;
- заключение государственного (муниципального) контракта с победителем конкурса.

### **Функции организатора конкурса**

Эти функции могут выполняться как заказчиком или уполномоченным органом исполнительной власти, так и передаваться на «аутсорсинг» специализирующейся на проведении конкурсов консультационной организации любой формы собственности.



Функции организатора конкурса – исполнителя:

- Подготовка проектов документов для объявления конкурса;
- Рассылка приглашений, подготовка документов для размещения на официальном сайте;
- Консультирование должностных лиц и специалистов заказчика;
- Разработка конкурсной документации;
- Опубликование и размещение на сайте извещения о проведении открытого конкурса, направление приглашений принять участие в закрытом конкурсе;
- Размещение на сайте и опубликование (в требуемых случаях) конкурсной документации (КД), изменений КД, протоколов конкурсной комиссии;
- Распространение и разъяснение, при необходимости, конкурсной документации;
- Сбор и хранение представленных заявок на участие в конкурсе;
- Организация и обеспечение работы конкурсной комиссии и привлекаемых ею консультационных организаций и экспертов;
- Переписка с претендентами и участниками конкурса по вопросам конкурса в рамках, разрешенных законодательством о размещении заказа;
- Обеспечение возможности посещения стройплощадки (места поставки продукции);
- Доведение до сведения участников результатов конкурса;
- Обеспечение публикации в СМИ и Интернет информации о конкурсе, его результатах и о заключении контракта;
- Оформление протоколов и подготовка их для размещения на официальном сайте;
- Оплата расходов по подготовке и проведению конкурса.

В случае, если все эти или часть функций передается на «аутсорсинг» специализированной организации, ее права и обязанности по выполнению указанных выше функций определяются в договоре между заказчиком и организацией.

### **Извещение о проведении конкурса**

Торги как способ заключения любого договора предусмотрены Гражданским кодексом РФ. В этом случае содержание объявления о торгах показано на рис. 4.9. Содержание извещения о проведении конкурса по Закону от 21.05.07 № 94-ФЗ показано на рис. 4.10.

<ul style="list-style-type: none"> <li>● Срок</li> <li>● Содержание</li> </ul>	<ul style="list-style-type: none"> <li>● Не менее чем за 30 дней до проведения торгов</li> <li>● Сведения:             <ul style="list-style-type: none"> <li>• о времени</li> <li>• месте</li> <li>• форме торгов</li> </ul> </li> <li>● Предмет торгов</li> <li>● Порядок проведения, в т. ч. оформление участия в торгах</li> <li>● Определение лица, выигравшего торги</li> <li>● Сведения о начальной цене</li> </ul>
--	--

Рис. 4.9. Содержание объявления о торгах в соответствии с Гражданским кодексом РФ

<ul style="list-style-type: none"> <li>● Срок</li> </ul>	<ul style="list-style-type: none"> <li>● не менее чем за 30 дней до вскрытия конвертов и открытия доступа к поданным в форме электронных документов заявкам на участие в конкурсе.</li> </ul>
<ul style="list-style-type: none"> <li>● Место публикации</li> </ul>	<p><b>Обязательные:</b></p> <ul style="list-style-type: none"> <li>● официальный сайт</li> <li>● официальное печатное издание</li> <li>● заказ для муниципальных нужд:             <ul style="list-style-type: none"> <li>• официальный сайт субъекта федерации</li> </ul> </li> </ul> <p><b>По желанию:</b></p> <ul style="list-style-type: none"> <li>● в любых печатных СМИ</li> <li>● в любых электронных СМИ</li> </ul>

Рис. 4.10. Содержания извещения о проведении конкурса в соответствии с 94-ФЗ

## Процедуры конкурса

Описание основных процедур конкурса приведено в табл. 4.3, где показаны и «действующие лица» – организаторы конкурса (заказчик или уполномоченный орган исполнительной власти (УО); конкурсная комиссия (КК); специализированная организация (СО) (в случае ее привлечения) и участники размещения заказа (УРЗ).

В табл. 4.3 кружком показано основное действующее лицо в данной процедуре, прямоугольником – варианты других исполнителей процедур или лица, участвующие в процедурах наряду с основными.

Таблица 4.3

**Основные процедуры конкурса**

«Действующие лица» Процедуры	Заказчик	УО	КК	СО	УРЗ
Решение о проведении конкурса, об организаторе торгов – исполнителе	○				
Формирование конкурсной комиссии	□	○			
Утверждение регламента	□	○			
Разработка конкурсной документации	□	○		□	
Утверждение конкурсной документации	○		□		
Публикация извещения о конкурсе	□	○		○	
Принятие решения об изменении конкурсной документации	○				
Разъяснения конкурсной документации	○	□		○	
Подготовка конкурсных заявок				○	
Прием конкурсных заявок до дня вскрытия конвертов		○		○	
Прием конкурсных заявок в день вскрытия конвертов			○		
Оглашение конкурсных заявок			○	○	
Рассмотрение заявок	□	□	○		
Допуск к участию в конкурсе	□	□	○	□	○
Оценка конкурсных заявок и определение победителя	□	□	○		○
Заключение контракта	○				○

Сроки проведения процедур конкурса указаны в табл. 4.4, где приведена вся хронологическая последовательность событий конкурса. Все события отсчитываются от даты вскрытия конвертов с заявками (дата В). Дни до этой даты отсчитываются со знаком минус; после – со знаком плюс. Курсивом показаны номера событий.

### Работа конкурсной комиссии

В задачи конкурсной комиссии входит проведение как минимум трех заседаний:

- По вскрытию конвертов с заявками,
- По рассмотрению заявок,
- По оценке и сопоставлению заявок.

Заседание по вскрытию заявок проходит в следующем порядке (рис. 4.11):



Рис. 4.11. Порядок проведения заседания конкурсной комиссии по вскрытию конвертов с заявками

Таблица 4.4

## Хронология событий конкурса

№ события	Событие, веха	Сроки наступления событий
0	Имеются: полномочия Г(М)З, КК, орган СМИ, официальный сайт	До 1
1	Конкурсная документация утверждена	До 2
2	Извещение в официальных СМИ и сайте	2 после 1
3	Конкурсная документация на сайте	3 одновременно с 2
4	Заявления о предоставлении копии КД	4 после 3
5	Предоставление копии КД	5 в течение 2р. дней после 4
6	Запрос о разъяснении КД	6 не позже 5 дней до 14
7	Ответ на запрос его автору	В течение 2 р. дней после 6
8	Запрос и ответ на сайте	В течение 1 дня после 7
9	Решение об изменении в КД	Не позже чем за 5 дн. до В
10	Размещение изменения на сайте	В течение 1 дня после 9
11	Направление изменение претендентам	В течение 2 р. дней после 9
12	Опубликование изменения	В течение 5 р. дней после 9
9а	Решение об изменении Извещения	Новый В не ранее 20 дней после 12а
10а	Размещение изменения Изв на сайте	В течение 1 дня после 9а
12а	Опубликование изменения Извещения	В течение 5 р. дней после 9а
9б	Решение об отказе от проведения конкурса	
10б	Размещение отказа на сайте	В теч. 2 дней после 9б
12б	Опубликование отказа	В теч. 5 р. дней после 9б
13	Подача конкурсных заявок (форма письменная или электронный документ)	
14	Окончание срока подачи конкурсных заявок	по извещению; 14=19
15	Подтверждение получения эл заявки	В теч. 1 р. дня после 13
16	Изменение заявки	
17	Отзыв заявки	5 р. дней
18	Возврат обеспечения отозванной заявки	5 дней после 17

## Продолжение табл. 4.4

№ события	Событие, веха	Сроки наступления событий
19	Начало заседания КК по вскрытию заявок	по извещению; 19=14
13а	Подача заявок на заседании КК	После 14 до 19а
17а	Отзыв заявок на заседании КК	После 14 до 19а
16а	Подача изменений заявок на заседании КК	После 14 до 19а
19а	Начало вскрытия конвертов с заявками	19а после (14,13а,17а,16а)
20	Окончание вскрытия конвертов	
21	Подписание протокола 1 вскрытия	21 сразу же после 20
22	Размещение протокола вскрытия на сайте	на следующий день после 21
23	Вскрытие опоздавших заявок (анонимных)	
24	Возврат опоздавших заявок	24 в день 23 (именных - в день поступления)
25	Возврат обеспечения опоздавших заявок	5 р. дней после 33
26	Допуск к участию в конкурсе	Не более (20) дней после 19
27	Протокол 2 рассмотрения заявок	В день 26
28	Размещение протокола на сайте	В день 26
29	Уведомление участников размещения заказа	В день после дня 27
30	Возврат обеспечения не допущенным	В течение 5 р. дней после 27
31	Оценка и сопоставление заявок	Не > 10 дней после 26
32	Окончание оценки и сопоставления заявок	не позже 30 дней после вскрытия конвертов
33	Подписание протокола 3 оценки и сопоставления заявок	В течение 1 дня после 32
34	Передача протокола 3 и проекта контракта победителю	В течение 3 р. дней после 33
35	Размещение протокола 3 на сайте	В течение 1 дня после 33
36	Опубликование протокола 3 в официальном СМИ («федералам» не нужно)	В течение 5 р. дней после 33
37	Возврат обеспечений (кроме 1 и 2 мест)	В течение 5 р. дней после 33

*Окончание табл. 4.4*

№ события	Событие, веха	Сроки наступления событий
38	Запрос разъяснения результатов конкурса	После 35
39	Разъяснение по запросу	В течение 2 р. дн. после 38
39а	Обжалование УРЗ действий заказчика	до 10 дней после 33
40	Подписание контракта победителем	В срок по КД (до 10 - максимум 19 дней) после 33
40а	Заключение контракта (подписание заказчиком)	Не ранее 10 дн.+35 не позже 20 дн.+32 (33)
41	Возврат обеспечений 1 и 2 местам	В течение 5 р. дней после 40

При вскрытии ведется протокол. Примерное содержание этого протокола следующее:

- Наименование предмета конкурса;
- Начальные условия конкурса;
- Список присутствующих членов конкурсной комиссии;
- Дата, время и место вскрытия конвертов с заявками;
- Сведения о присутствующих представителях участников размещения заказа;
- Сведения о ведении аудио- и видеозаписи;
- Количество поданных конвертов на начало заседания по вскрытию конвертов;
- Количество поданных конвертов непосредственно перед вскрытием;
- Сведения об отзыве и изменении заявок;
- Порядок вскрытия конвертов;
- Объявляемая информация по каждой заявке:
  - наименование участника размещения заказа (или фамилия, имя, отчество физического лица – участника размещения заказа),
  - адрес участника размещения заказа,
  - условия исполнения контракта в соответствии с критериями конкурса;
  - состав заявки.
- Сведения об опоздавших заявках, если таковые появились после начала вскрытия конвертов с заявками;
- Подписи членов конкурсной комиссии и заказчика;

- Приложения: регистрационные листы, журнал регистрации поступления заявок.

Следующим этапом работы комиссии является рассмотрение заявок. Схема этого заседания приведена на рис. 4.12.

Последовательность рассмотрения заявок показана на рис. 4.13.

Примерное содержание протокола конкурсной комиссии о рассмотрении заявок:

- Наименование предмета конкурса;
- Начальные условия конкурса;
- Список присутствующих членов КК;
- Сведения о дате, времени и месте вскрытия конвертов с заявками;



Рис. 4.12. Схема принятия решения о допуске к конкурсу



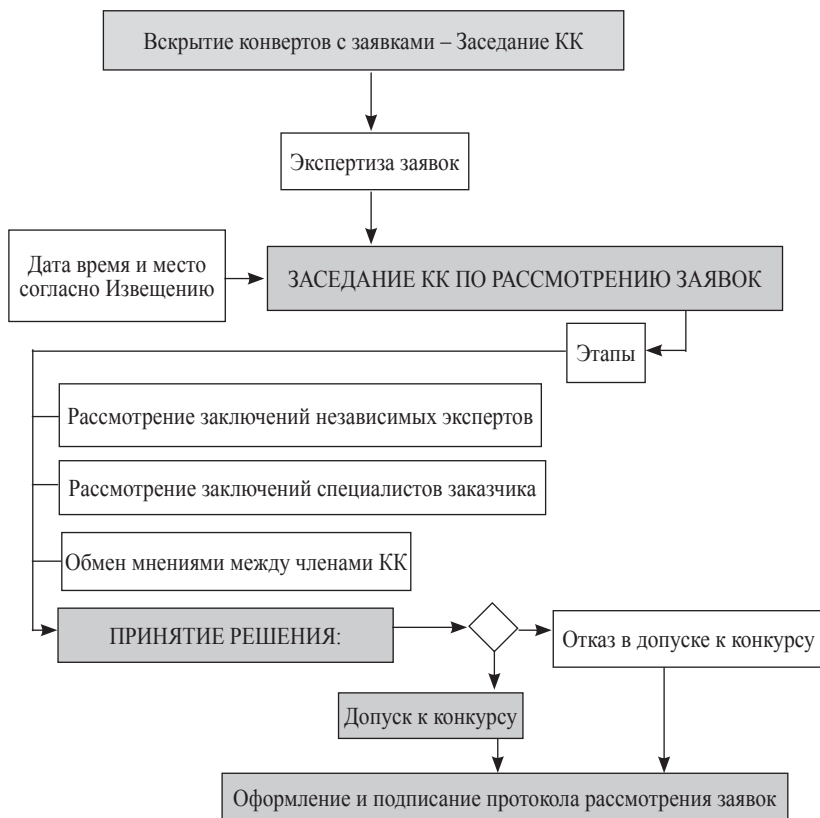

Рис. 4.13. Последовательность рассмотрения заявок

- Сведения о месте и сроках рассмотрения заявок;
- Перечень и сведения об участниках размещения заказа, подавших заявки;
- Сведения о запросах и разъяснениях, если заказчик (уполномоченный орган) воспользовались правом, установленным ч. 3 ст. 12 Закона;
- Перечень участников размещения заказа, допущенных к конкурсу;
- Перечень участников размещения заказа, которым отказано в допуске к конкурсу, с указанием оснований такого отказа (статей Закона и пунктов конкурсной документации);
- Подписи членов конкурсной комиссии и заказчика;
- Возможные приложения: экспертные заключения, особые мнения членов конкурсной комиссии.

Схема оценки и сопоставления заявок приведена на рис. 4.14.

Последовательность проведения оценки показана на рис. 4.15.

По итогам оценки и сопоставления составляется протокол, примерное содержание которого следующее:

- Наименование предмета конкурса;
- Начальные условия конкурса;
- Список присутствующих членов КК;



Рис. 4.14. Схема принятия решения о победителе подрядных торгов



Рис. 4.15. Последовательность оценки заявок

- Сведения о вскрытии конвертов с заявками;
- Сведения о рассмотрении заявок;
- Перечень участников конкурса;
- Сведения о критериях конкурса;
- Условия исполнения контракта, предложенные участниками конкурса;
- Указание о порядке оценки и сопоставления заявок в соответствии с конкурсной документацией;
- Рейтинг заявок;
- Указание на победителя конкурса и участника, занявшего второе место;
- Подписи членов конкурсной комиссии и заказчика;
- Возможные приложения: балльная оценка, экспертные заключения, особые мнения членов конкурсной комиссии.

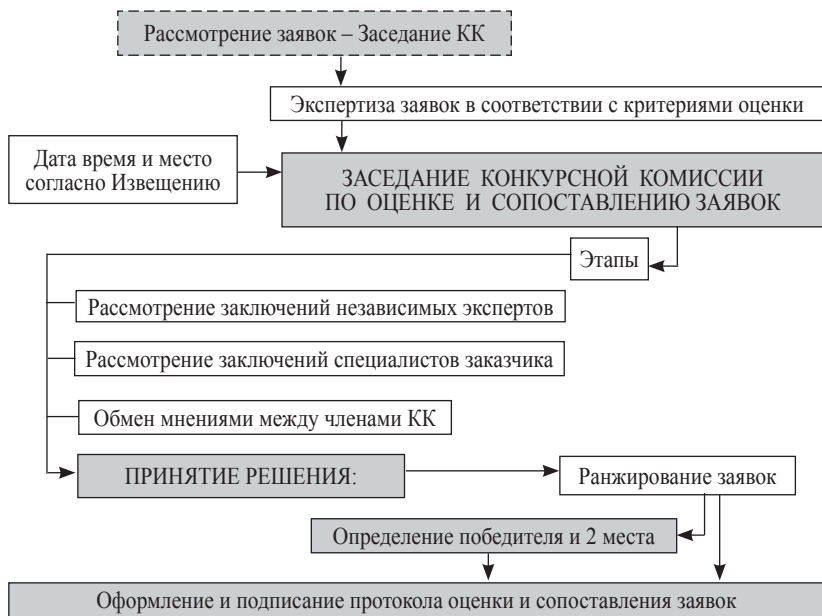
В заключение конкурса составляется отчет. Рекомендуемое его содержание:

- Собственно отчет;
- Приложение: документы, подлежащие хранению в соответствии с Законом.
- Краткое содержание собственно отчета:
- краткое описание предмета Конкурса с указанием документов, послуживших основанием для проведения конкурса, копий приказов о конкурсной комиссии, проведении конкурса и т. п.;
- начальные условия Конкурса (начальная цена, сроки, гарантийные сроки и т. п.) с обосновывающими материалами;
- сведения об опубликовании (размещении) извещения о проведении Конкурса и протокола оценки и сопоставления Заявок, в том числе помимо официального печатного издания и официального сайта;
- информация о запросах копии конкурсной документации и ее выдаче;
- оригиналы или копии запросов разъяснений Конкурсной документации, информация о направлении ответов на запрос разъяснений, в том числе о размещении указанной информации на официальном сайте, обосновывающие разъяснения материалы;
- информация о внесении изменений в конкурсную документацию, о размещении указанной информации на официальном сайте, а также обосновывающие изменения материалы;

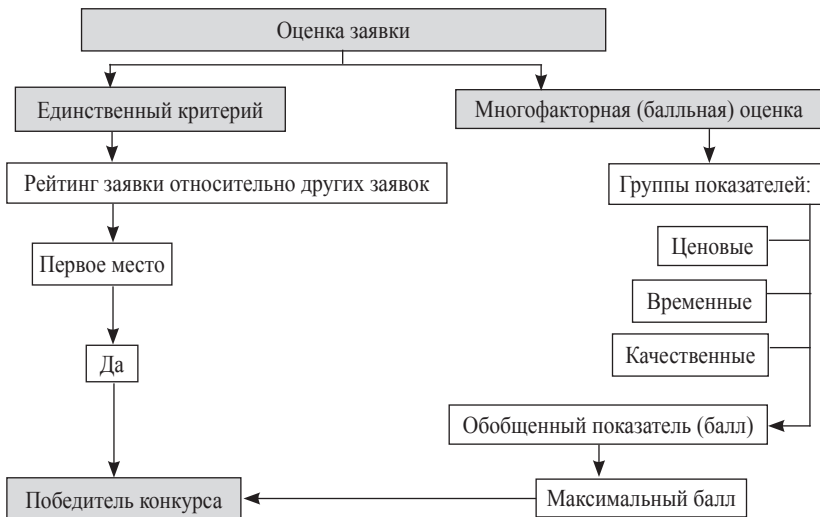
- перечень участников размещения заказа и участников конкурса (наименования и адреса);
- наименование и адрес победителя Конкурса, цена Контракта Победителя;
- экспертные заключения;
- материалы и протоколы рабочих заседаний Конкурсной комиссии, экспертной группы (если такая создавалась);
- другие материалы, имеющие отношение к Конкурсу, в том числе сведения о переписке заказчика (уполномоченного органа), копии жалоб, ответов на них, материалы плановых и внеплановых проверок контролирующих органов;
- материалы специализированной организации (если она привлекалась), имеющие отношение к конкурсу.

Документы, подлежащие хранению в соответствии с Законом:

- протоколы, составленные в ходе проведения конкурса;
- заявки на участие в конкурсе;
- конкурсная документация;
- изменения, внесенные в конкурсную документацию;
- разъяснения конкурсной документации;
- аудиозапись вскрытия конвертов с заявками на участие в конкурсе и открытия доступа к поданным в форме электронных документов заявкам на участие в конкурсе.

Заказчик, уполномоченный орган обеспечивают хранение указанных материалов не менее трех лет.

#### 4.4. Особенности проведения закрытого конкурса

Закрытым конкурсом называют конкурс, к участию в которых допускаются только участники размещения заказа, специально приглашенные для этой цели, в соответствии со списком, утвержденным заказчиком.

На практике ставить вопрос проведения подрядных торгов виде закрытого конкурса возможно только в случае, если предмет государственного контракта составляет государственную тайну. Но и этого не достаточно, поскольку зачастую в этом случае следует проводить открытый конкурс. Единственным основанием для проведения закрытого конкурса является наличие в составе конкурсной документации сведений, составляющих государственную тайну.

Закрытый конкурс не обеспечивает того уровня конкуренции, как открытый, в связи с чем заказчик обязан получить предварительное согласование на выбор такой формы конкурса. Согласующей инстанцией является уполномоченный на осуществление контроля в сфере размещения заказов орган исполнительной власти.

Для согласования заказчик представляет обоснование выбора им закрытой формы конкурса и перечень подрядчиков, которых он намеревается пригласить к участию в конкурсе. В обосновании заказчик должен показать и обосновать наличие условия для проведения закрытого конкурса с приложением документов компетентных органов. Согласование проведения закрытого конкурса осуществляется в порядке, установленном федеральным органом исполнительной власти, осуществляющим нормативное правовое регулирование в сфере размещения заказов (Минэкономразвития РФ). При этом срок такого согласования не должен быть более чем десять рабочих дней со дня поступления обращения о согласовании проведения закрытого конкурса.

Извещение о проведении закрытого конкурса, конкурсная документация и изменения, внесенные в конкурсную документацию, а также разъяснения конкурсной документации не подлежат опубликованию в средствах массовой информации и размещению в сети Интернет. Заказчик, уполномоченный орган не позднее чем за тридцать дней до дня вскрытия конвертов с заявками на участие в конкурсе направляют в письменной форме приглашения принять участие в закрытом конкурсе лицам, которые удовлетворяют требованиям, предусмотренным настоящим Федеральным законом, имеют доступ к сведениям, составляющим государственную тайну, и способны осуществить поставки товаров, выполнить работы, оказать услуги, являющиеся предметом конкурса. В указанных приглашениях должны содержаться такие же сведения, которые предусмотрены для извещения о проведении открытого конкурса.

При проведении закрытого конкурса не допускается подавать заявки на участие в конкурсе в форме электронных документов, а также предоставлять конкурсную документацию, изменения, внесенные в нее, направлять запросы о разъяснении положений конкурсной документации и предоставлять такие разъяснения в форме электронных документов. Разъяснения положений конкурсной документации должны быть доведены в письменной

форме заказчиком, уполномоченным органом до сведения всех лиц, которым предоставлена конкурсная документация, с указанием предмета запроса, но без указания участника размещения заказа, от которого поступил запрос.

Протоколы, составленные в ходе проведения закрытого конкурса, а также информация, полученная в ходе проведения закрытого конкурса, не подлежат опубликованию в средствах массовой информации и размещению в сети Интернет.

При проведении закрытого конкурса не допускается осуществлять аудио- и видеозапись.

В табл. 4.5 приведено сопоставление параметров закрытого и открытого конкурсов.

#### 4.5. Подрядные торги в форме аукциона

Подрядные торги в форме аукциона до 2006 года в современной России не проводились. Начиная с 2008 года подрядные торги на строительство, реконструкцию и капитальный ремонт объектов капитального строительства проводятся только в форме аукциона. Только при размещении заказа на выполнение работ

*Таблица 4.5*

**Различия между закрытым и открытым конкурсами**

Процедура или характеристика конкурса	Вид конкурса	
	Открытый	Закрытый
Согласование вида конкурса	Не требуется	Обязательно
Кто приглашается	Все желающие подрядчики (исполнители)	Ограниченное число подрядчиков (по списку)
Опубликование извещения о конкурсе в СМИ	Обязательно	Не публикуется
Срок на подготовку конкурсных заявок	Одинаковый	
Публикация информации о результатах конкурса	Публикуется	Не публикуется

по строительству, реконструкции, капитальному ремонту особо опасных, технически сложных объектов капитального строительства, а также искусственных дорожных сооружений, допускается наряду с аукционом использовать форму конкурса.

При размещении заказов на текущий ремонт также проводятся аукционы. Аукционы могут использоваться также для размещения заказов на выполнение проектных, реставрационных и иных работ и услуг в сфере строительства.

При выборе формы торгов нужно иметь в виду некоторые особенности аукциона по сравнению с конкурсом:

- участник аукциона может в ходе торгов предлагать **несколько цен** контракта, а участник конкурса – только одну;
- предлагая свою цену, участник аукциона знает цены конкурентов, а участник конкурса подает цену в закрытом конверте и цен конкурентов не знает;
- победитель аукциона определяется **только по цене**, а победитель конкурса – по наиболее выгодному для заказчика предложению исходя из заранее установленных критериев.

Заказчику следует учитывать указанные особенности проведения аукциона при составлении документации об аукционе наряду со спецификой подрядных торгов, которая заключается в следующем:

- цена предложения формируется не одним только претендентом на генподряд. Он учитывает сметы субподрядчиков и поставщиков.
- цена строительного подряда в соответствии с Гражданским кодексом РФ должна быть обоснована сметой.
- аукцион не дает возможности учесть сроки выполнения работ, их качество, гарантийные сроки и другие важные показатели.

Помимо этого участие в аукционах (физическое), кроме аукционов в электронной форме, требует дополнительных затрат времени для Лиц Принимающих Решения от имени подрядчика (ЛПР), что ставит в неравные условия участников торгов, территориально удаленных от места проведения аукциона.

Таким образом, аукцион не всегда представляется оптимальным способом размещения заказа на выполнение подрядных работ.

Риск получения неквалифицированного подрядчика в качестве победителя аукциона особенно велик при размещении заказа на выполнение значительного объема строительных работ. В связи

с этим для заказов на работы по строительству, реконструкции и капитальному ремонту, начальная цена которых 50 млн р. или более, закон предусматривает возможность учета соответствующего опыта подрядчика (см. п. 4.5 настоящей главы).

Аукционы могут быть открытыми, в том числе в электронной форме, и закрытыми. Порядок проведения аукционов на право заключения государственного или муниципального контракта на выполнение работ для государственных или муниципальных нужд соответствует общим правилам, применяющимся при проведении аукциона на размещение заказа. Поэтому в данном параграфе мы рассмотрим только некоторые особенности проведения аукционов, связанные со спецификой строительных работ.

Как известно читателю, аукцион, как и конкурс, состоит из двух стадий. На первой рассматриваются заявки участников размещения заказа с целью сравнения их с требованиями, содержащимися в документации об аукционе. На второй стадии участники аукциона конкурируют между собой в ходе собственно аукциона. При этом на первой стадии в заявках отсутствуют предложения о цене контракта, равно как и другие предложения о его условиях. Это требует от заказчика или уполномоченного органа сформулировать полностью все условия контракта, кроме цены. В этой форме торгов нет возможности, как в конкурсе, оставить некоторые положения проекта контракта, прикладываемого к документации для торгов, на усмотрение участника размещения заказа. Поясним это на примере: в конкурсе можно дать возможность участникам размещения заказа, например, установить гарантийные сроки; различные предложенные гарантийные сроки могут быть учтены при выборе победителя при оценке и сопоставлении заявок. В аукционе, поскольку критерием является только цена контракта, все остальные условия контракта должны быть одинаковыми для всех участников аукциона. В нашем примере заказчик задает одинаковый для всех гарантийный срок. Такой подход влечет даже изменение терминологии и изменение требований к составу заявки на участие в аукционе по сравнению с заявкой на участие в конкурсе. Так, вместо «предложений» по качеству работ в заявке на конкурс подаются «сведения» о качестве работ в заявке на аукцион.

В аукционе, так же как и в конкурсе, в общем случае не допускается устанавливать требования по квалификации, включая наличие у участника размещения заказа опыта работы, а также



требования к его деловой репутации, требования о наличии у участника размещения заказа производственных мощностей, технологического оборудования, трудовых, финансовых и других ресурсов, необходимых для производства товара, поставка которого является предметом контракта, выполнения работ, оказания услуг, являющихся предметом контракта, за исключением случаев, когда размещается заказ для нужд обороны и безопасности.

Основным отличием аукциона на выполнение строительного подряда является как раз возможность учета опыта работы, правда, только в случае, если начальная (максимальная) цена контракта (цена лота) составляет 50 млн р. и более. В этом случае в документации об аукционе может быть установлено дополнительное требование к участникам размещения заказа. То есть заказчик, уполномоченный орган вправе потребовать выполнения ими за последние пять лет, предшествующие дате окончания срока подачи заявок на участие в аукционе, работ по строительству, реконструкции, капитальному ремонту объекта капитального строительства, относящихся к той же группе, подгруппе или одной из нескольких групп, подгрупп работ, на выполнение которых размещается заказ, в соответствии с номенклатурой товаров, работ, услуг для государственных и муниципальных нужд. При этом стоимость упомянутых работ должна составлять не менее чем двадцать процентов начальной (максимальной) цены контракта (цены лота), на право заключить который проводится аукцион. При рассмотрении учитывается стоимость всех выполненных участником размещения заказа работ по строительству, реконструкции, капитальному ремонту одного из объектов капитального строительства. Этот объект выбирает сам участник размещения заказа. Закон учитывает, что в течение такого длительного пятилетнего периода с участником размещения заказа могли произойти изменения (например, реорганизация), в связи с чем при рассмотрении заявки учитывается правопреемственность. Упомянутые выше группы и подгруппы установлены в номенклатуре, которую утверждает федеральный орган исполнительной власти, осуществляющий нормативное правовое регулирование в сфере размещения заказов (Минэкономразвития РФ).

Для обеспечения этого требования в состав документов, отсутствие которых ведет к недопуску к аукциону, включены: копия разрешения на ввод объекта капитального строительства в эксплуатацию, копия акта приемки объекта капитального строитель-

ства, за исключением случая, если застройщик являлся лицом, осуществляющим строительство, – в случае, если заказчиком, уполномоченным органом установлено требование наличия опыта строительства.

При размещении заказа на поставку товара различие между конкурсом и аукционом заключается в том, что документация об аукционе, в отличие от конкурсной документации, может содержать указание на товарные знаки, которые должны сопровождаться словами «или эквивалент». Эквивалентность товаров определяется в соответствии с требованиями и показателями, устанавливаемыми в документации об аукционе.

Основной проблемой аукциона (впрочем, так же как и конкурса) при размещении заказа на строительный подряд, которая, к сожалению, не предусмотрена Федеральным законом от 21.07.05 № 94-ФЗ, является смета. В соответствии с п. 1 ст. 743 Гражданского кодекса РФ смета должна соответствовать цене контракта. Поскольку цена контракта определяется предложением победителя аукциона, то смета, таким образом, не может появиться раньше, чем закончится аукцион. Однако Закон не предусматривает возможности включения сметы в проект контракта после проведения аукциона. Поэтому рекомендуется включать в документацию об аукционе смету заказчика с указанием в положениях контракта о том, что при исполнении контракта стороны будут исходить из сметы заказчика с поправкой суммы по каждой позиции на понижающий коэффициент, равный отношению цены, предложенной победителем на аукционе, к начальной (максимальной) цене контракта. Соответственно платежи по этапам (если предусмотрены) будут определяться по акту формы КС-2, составляемой по смете заказчика с указанным понижающим коэффициентом к итогу акта.

Другой возможный вариант – передача сметы заказчика (которая в любом случае должна быть равна по сумме начальной цене контракта) подрядчику по контракту вместе с проектной документацией, поскольку в соответствии с Постановлением Правительства РФ в состав проектной документации объектов, финансируемых из бюджета, одним из разделов включена смета.

При любых обстоятельствах очевидно, что сумма по смете заказчика должна быть равна начальной (максимальной) цене контракта.

## ГЛАВА 5

# Система государственного заказа Санкт-Петербурга

### 5.1. Общие положения

Размещение государственного заказа Санкт-Петербурга осуществляется на основании Закона Санкт-Петербурга от 21.04.1999 № 91–18 (в редакции от 20.11.2006 № 555-89) «О Заказе Санкт-Петербурга» и других нормативных актов (рис. 5.1).

Порядок организации деятельности органов исполнительной власти Санкт-Петербурга в сфере формирования, размещения и исполнения государственного заказа Санкт-Петербурга осуществляется на базе «Положения об организации деятельности исполнительных органов государственной власти Санкт-Петербурга в сфере формирования, размещения и исполнения государственного заказа Санкт-Петербурга (в редакции Постановления Правительства СПб от 22 декабря 2009 г. № 1461 «О внесении изменений в Постановление Правительства Санкт-Петербурга от 10.02.2004 № 177, от 21.09.2004 № 1591, от 30.11.2005 № 1829 и признании утратившим силу Постановления Правительства Санкт-Петербурга от 30.11.2005 № 1830»).

Положением определяются механизмы эффективного использования средств бюджета Санкт-Петербурга и внебюджетных источников финансирования, определения наилучших поставщиков (исполнителей, подрядчиков) для государственных нужд Санкт-Петербурга, совершенствования деятельности исполнительных органов государственной власти Санкт-Петербурга по формированию, размещению и исполнению государственного заказа Санкт-Петербурга, обеспечения гласности и прозрачности размещения государственного заказа Санкт-Петербурга, предот-



Рис. 5.1. Нормативно-правовое обеспечение государственного заказа Санкт-Петербурга

вращения коррупции и других злоупотреблений в сфере формирования, размещения и исполнения государственного заказа Санкт-Петербурга.

В Положении используются следующие понятия и сокращения:

- **автоматизированная информационная система государственного заказа Санкт-Петербурга** (далее – АИСГЗ) –

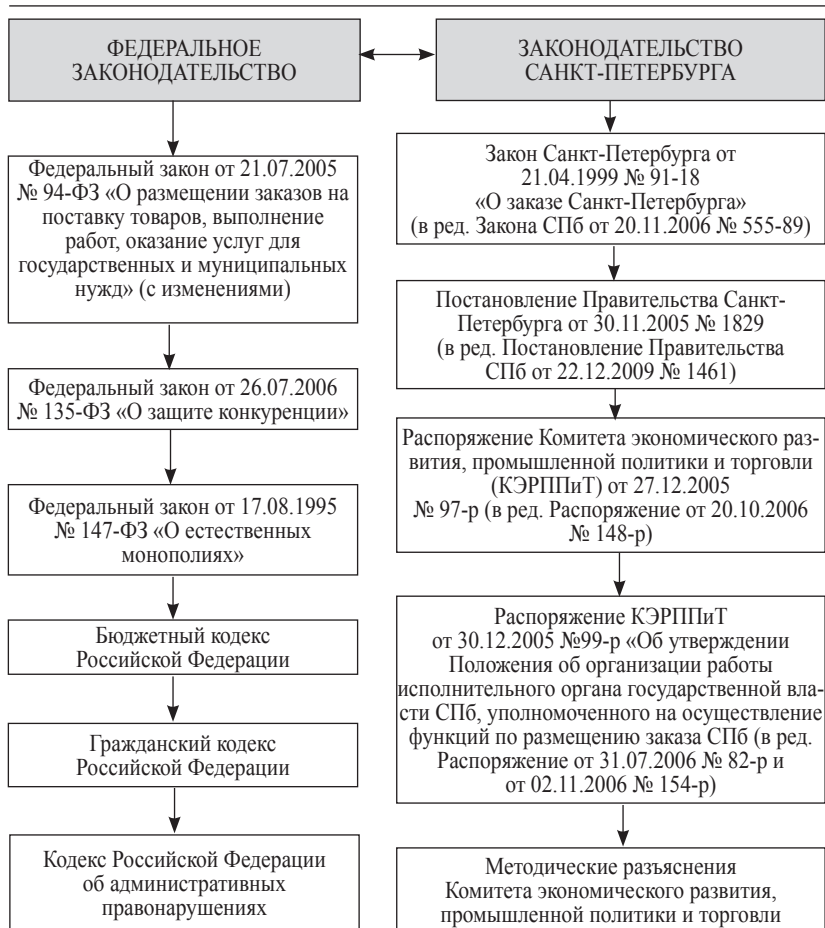
официальная информационная система, обеспечивающая автоматизацию процессов формирования, размещения и исполнения государственного заказа Санкт-Петербурга;

- **ведомственные реестры государственного заказа Санкт-Петербурга** – реестры государственного заказа Санкт-Петербурга, ведение которых осуществляется государственными заказчиками Санкт-Петербурга;
- **ведомственные планы размещения государственного заказа Санкт-Петербурга** – планы размещения государственного заказа Санкт-Петербурга, утверждаемые государственными заказчиками Санкт-Петербурга;
- **государственный заказ Санкт-Петербурга** – поставка товаров, выполнение работ, оказание услуг для государственных нужд Санкт-Петербурга;
- **государственные заказчики Санкт-Петербурга** – исполнительные органы государственной власти Санкт-Петербурга, являющиеся главными распорядителями средств бюджета Санкт-Петербурга в соответствии с ведомственной структурой расходов бюджета Санкт-Петербурга на соответствующий финансовый год;
- **декомпозиция** – разделение одного вида закупок однородной продукции на части и (или) разделение выделенных на этот вид закупок средств бюджета Санкт-Петербурга;
- **документация о размещении государственного заказа Санкт-Петербурга** – конкурсная документация, документация об аукционе и иная документация в сфере размещения государственного заказа Санкт-Петербурга, разработанная и утвержденная (оформленная) в соответствии с методическими требованиями Комитета экономического развития, промышленной политики и торговли;
- **методические требования** – требования к оформлению документации в сфере формирования, размещения и исполнения государственного заказа Санкт-Петербурга, утвержденные Комитетом экономического развития, промышленной политики и торговли;
- **подведомственные государственные заказчики** – получатели средств бюджета Санкт-Петербурга, уполномоченные на размещение государственного заказа Санкт-Петербурга;
- **заказчики** – государственные заказчики Санкт-Петербурга и подведомственные государственные заказчики;

- **официальное печатное издание** – официальное печатное издание для опубликования информации о размещении государственного заказа Санкт-Петербурга;
- **официальный сайт** – официальный сайт Санкт-Петербурга в сети Интернет для размещения информации о размещении государственного заказа Санкт-Петербурга;
- **продукция** – поставляемые товары, выполняемые работы, оказываемые услуги для государственных нужд;
- **публичная закупка** – размещение государственного заказа Санкт-Петербурга на сумму, не превышающую установленного Центральным банком Российской Федерации предельного размера расчетов наличными деньгами в Российской Федерации между юридическими лицами по одной сделке;
- **уполномоченный орган** – исполнительный орган государственной власти Санкт-Петербурга, уполномоченный на осуществление функций по размещению государственного заказа Санкт-Петербурга для государственных заказчиков Санкт-Петербурга на сумму свыше 15 млн р. и в иных случаях в соответствии с его компетенцией.

## **5.2. Полномочия исполнительных органов государственной власти Санкт-Петербурга по формированию, размещению и исполнению государственного заказа Санкт-Петербурга**

Формирование, размещение и исполнение государственного заказа Санкт-Петербурга исполнительными органами государственной власти Санкт-Петербурга, являющимися государственными заказчиками Санкт-Петербурга, и подведомственными государственными заказчиками осуществляется в соответствии с законодательством Российской Федерации и Санкт-Петербурга (прил. 1).

### **Уполномоченный орган:**

Осуществляет предусмотренные действующим законодательством функции по размещению государственного заказа Санкт-Петербурга для государственных заказчиков Санкт-Петербурга (за исключением подписания государственных контрактов Санкт-Петербурга):

- путем проведения торгов в форме открытого конкурса и открытого аукциона с начальной ценой государственного кон-

тракта Санкт-Петербурга по всем лотам конкурса и аукциона на сумму свыше 15 млн р., кроме продукции в соответствии Перечнем продукции, закупаемой государственными заказчиками Санкт-Петербурга независимо от начальной цены государственного контракта Санкт-Петербурга, утверждаемым Правительством Санкт-Петербурга по представлению Комитета экономического развития, промышленной политики и торговли (далее – Перечень продукции, закупаемой государственными заказчиками Санкт-Петербурга);

- путем проведения торгов в форме открытого конкурса и открытого аукциона в соответствии с Перечнем продукции, закупаемой уполномоченным органом путем проведения торгов независимо от начальной цены государственного контракта Санкт-Петербурга, утверждаемым Правительством Санкт-Петербурга по представлению Комитета экономического развития, промышленной политики и торговли (далее – Перечень продукции, закупаемой уполномоченным органом);
- путем проведения закрытого конкурса и закрытого аукциона независимо от начальной цены государственного контракта Санкт-Петербурга в случаях, предусмотренных законодательством Российской Федерации;
- размещение государственного заказа Санкт-Петербурга на поставки биржевых товаров для государственных нужд Санкт-Петербурга на товарных биржах с начальной ценой государственного контракта Санкт-Петербурга на сумму свыше 15 млн р.;
- принимает решение о способе размещения государственного заказа Санкт-Петербурга в соответствии с действующим законодательством и Положением;
- создает государственные комиссии уполномоченного органа по размещению государственного заказа Санкт-Петербурга, определяет их состав и утверждает регламент, назначает заместителей председателей государственных комиссий уполномоченного органа по размещению государственного заказа Санкт-Петербурга в соответствии с Федеральным законом «О размещении заказов на поставки товаров, выполнение работ, оказание услуг для государственных и муниципальных нужд», Положением и Перечнем исполнительных органов государственной вла-

сти Санкт-Петербурга, представители которых подлежат включению в состав государственных комиссий уполномоченного органа по размещению государственного заказа Санкт-Петербурга, утверждаемым Правительством Санкт-Петербурга;

- утверждает документацию о размещении государственного заказа Санкт-Петербурга в соответствии с методическими требованиями на основании решения соответствующей государственной комиссии уполномоченного органа по размещению государственного заказа Санкт-Петербурга;
- размещает информацию о размещении государственного заказа Санкт-Петербурга на официальном сайте и в официальном печатном издании;
- применяет электронно-цифровую подпись, системы электронного делопроизводства, а также иные электронные системы;
- обеспечивает своевременное направление информации для регистрации сведений в единых реестрах государственного заказа Санкт-Петербурга, ведение которых осуществляется Комитетом экономического развития промышленной политики и торговли (далее – единые реестры государственного заказа Санкт-Петербурга);
- обеспечивает соблюдение в процессе проведения торгов экономических интересов Санкт-Петербурга;
- обеспечивает оптимизацию государственных закупок Санкт-Петербурга путем совершенствования организации процедуры торгов;
- обеспечивает открытость и гласность процедуры проведения торгов;
- обеспечивает законные права и интересы участников торгов.
- осуществляет иные полномочия, предусмотренные действующим законодательством.

**Исполнительный орган государственной власти** Санкт-Петербурга, уполномоченный на осуществление контроля в сфере размещения государственного заказа Санкт-Петербурга:

- осуществляет контроль в сфере размещения государственного заказа Санкт-Петербурга;
- осуществляет иные полномочия в сфере размещения государственного заказа Санкт-Петербурга в соответствии с законодательством Российской Федерации.



### **Государственные заказчики Санкт-Петербурга в сфере формирования, размещения и исполнения государственного заказа Санкт-Петербурга:**

- формируют, размещают и исполняют государственный заказ Санкт-Петербурга в соответствии с законодательством Российской Федерации, законодательством Санкт-Петербурга и Положением;
- осуществляют планирование закупок продукции для государственных нужд Санкт-Петербурга;
- самостоятельно размещают государственный заказ Санкт-Петербурга способом публичной закупки;
- принимают решение о способе размещения государственного заказа Санкт-Петербурга в соответствии с действующим законодательством;
- создают государственные комиссии по размещению государственного заказа Санкт-Петербурга, определяют их состав и утверждают регламент, назначают председателя и заместителей председателя государственной комиссии по размещению государственного заказа Санкт-Петербурга в соответствии с Федеральным законом «О размещении заказов на поставки товаров, выполнение работ, оказание услуг для государственных и муниципальных нужд» и Положением;
- разрабатывают документацию о размещении государственного заказа Санкт-Петербурга в соответствии с методическими требованиями;
- утверждают документацию о размещении государственного заказа Санкт-Петербурга на сумму до 15 млн р. включительно и иных случаях в соответствии со своей компетенцией и методическими требованиями;
- размещают государственный заказ Санкт-Петербурга путем проведения торгов в форме конкурса и аукциона (кроме закрытого конкурса и закрытого аукциона) с начальной ценой государственного контракта Санкт-Петербурга по всем лотам конкурса и аукциона на сумму до 15 млн р. включительно, кроме продукции в соответствии с Перечнем продукции, закупаемой уполномоченным органом;
- размещают государственный заказ Санкт-Петербурга путем проведения торгов в форме конкурса и аукциона (кроме закрытого конкурса и закрытого аукциона) в соответствии с

Перечнем продукции, закупаемой государственными заказчиками Санкт-Петербурга;

- размещают государственный заказ Санкт-Петербурга без проведения торгов;
- на товарных биржах с начальной ценой государственного контракта Санкт-Петербурга на сумму до 15 млн р. включительно;
- способом запроса котировок, у единственного поставщика (исполнителя, подрядчика).

Решение о размещении государственного заказа Санкт-Петербурга у единственного поставщика (исполнителя, подрядчика) в случаях, установленных в пп. 3–6 ч. 2 ст. 55 Федерального закона «О размещении заказов на поставки товаров, выполнение работ, оказание услуг для государственных и муниципальных нужд», оформляется распоряжением исполнительного органа государственной власти Санкт-Петербурга, являющегося государственным заказчиком Санкт-Петербурга.

- взаимодействуют с уполномоченным органом в порядке, установленном Положением;
- наделяют подведомственных получателей средств бюджета Санкт-Петербурга отдельными полномочиями в сфере размещения государственного заказа Санкт-Петербурга и статусом подведомственного государственного заказчика в соответствии с настоящим Положением;
- осуществляют руководство и контроль за деятельностью подведомственных государственных заказчиков по расходованию средств бюджета Санкт-Петербурга в процессе формирования, размещения и исполнения государственного заказа Санкт-Петербурга;
- размещают информацию о размещении государственного заказа Санкт-Петербурга на официальном сайте и в официальном печатном издании;
- заключают и исполняют государственные контракты Санкт-Петербурга и договоры;
- заключают и исполняют дополнительные соглашения к ранее заключенным государственным контрактам Санкт-Петербурга в порядке, установленном действующим законодательством и Положением;
- применяют электронно-цифровую подпись, системы электронного делопроизводства, а также иные электронные системы;

- обеспечивают ведение ведомственных реестров государственного заказа Санкт-Петербурга в соответствии с законодательством Санкт-Петербурга и своевременное направление информации для регистрации сведений в единых реестрах государственного заказа Санкт-Петербурга в порядке, установленном Положением;
- осуществляют иные полномочия, предусмотренные действующим законодательством.

Решение о наделении подведомственных получателей средств бюджета Санкт-Петербурга отдельными полномочиями (полностью или частично) в сфере размещения государственного заказа Санкт-Петербурга и статусом подведомственных государственных заказчиков, а также об изъятии указанных полномочий (полностью или частично) и лишении статуса подведомственного государственного заказчика принимается государственными заказчиками Санкт-Петербурга и оформляется распоряжением исполнительного органа государственной власти Санкт-Петербурга, являющегося государственным заказчиком Санкт-Петербурга.

**Подведомственные получатели средств бюджета Санкт-Петербурга** приобретают статус подведомственного государственного заказчика с момента наделения полномочиями по размещению государственного заказа Санкт-Петербурга одним или всеми разрешенными способами размещения государственного заказа Санкт-Петербурга.

Информация о наделении подведомственных получателей средств бюджета Санкт-Петербурга полномочиями в сфере размещения государственного заказа Санкт-Петербурга и статусом подведомственного государственного заказчика, а также об изъятии указанных полномочий (полностью или частично) и лишении статуса подведомственного государственного заказчика подлежит обязательной регистрации в Реестре государственных заказчиков Санкт-Петербурга и подведомственных государственных заказчиков. Данная информация вместе с копией соответствующего распоряжения направляется государственным заказчиком Санкт-Петербурга в Комитет экономического развития, промышленной политики и торговли для регистрации в указанном реестре в течение трех рабочих дней со дня вступления в силу соответствующего распоряжения. Полномочия подведомственных государственных заказчиков, предусмотренные в п. 2.6 Положения, возникают

(прекращаются) с момента регистрации соответствующей информации в Реестре государственных заказчиков Санкт-Петербурга и подведомственных государственных заказчиков.

**Подведомственные получатели средств бюджета Санкт-Петербурга** могут быть наделены государственными заказчиками Санкт-Петербурга следующими полномочиями в сфере размещения государственного заказа Санкт-Петербурга:

- размещение государственного заказа Санкт-Петербурга способом публичной закупки;
- размещение государственного заказа Санкт-Петербурга способом запроса котировок (кроме размещения способом запроса котировок в целях оказания гуманитарной помощи либо ликвидации последствий чрезвычайной ситуации природного или техногенного характера) на сумму до 500 тыс. р.;
- размещение государственного заказа Санкт-Петербурга путем проведения торгов в форме конкурса и аукциона (кроме закрытого конкурса и закрытого аукциона) с начальной ценой государственного контракта Санкт-Петербурга по всем лотам конкурса и аукциона на сумму до 5 млн р. включительно, кроме продукции в соответствии с Перечнем продукции, закупаемой уполномоченным органом;
- размещение государственного заказа Санкт-Петербурга путем проведения торгов в форме конкурса и аукциона (кроме закрытого конкурса и закрытого аукциона) в соответствии с Перечнем продукции, закупаемой государственными заказчиками Санкт-Петербурга, на сумму до 5 млн р. включительно;
- размещение государственного заказа Санкт-Петербурга у единственного поставщика (исполнителя, подрядчика) в случаях, установленных в пп. 1, 2, 7–10 ч. 2 ст. 55 Федерального закона «О размещении заказов на поставки товаров, выполнение работ, оказание услуг для государственных и муниципальных нужд»;
- создание государственной комиссии подведомственного государственного заказчика по размещению государственного заказа Санкт-Петербурга, определение ее состава и утверждение регламента (порядка работы), назначение председателя (заместителей председателя) указанной комиссии в соответствии с Положением;

- заключение государственных контрактов Санкт-Петербурга и дополнительных соглашений к ранее заключенным государственным контрактам Санкт-Петербурга по итогам процедур размещения государственного заказа Санкт-Петербурга, проведенных уполномоченным органом и государственным заказчиком Санкт-Петербурга в интересах подведомственного государственного заказчика.

Государственный заказчик Санкт-Петербурга при наделении подведомственного получателя средств бюджета Санкт-Петербурга полномочиями в сфере размещения государственного заказа Санкт-Петербурга обязан учитывать материально-технические и кадровые возможности подведомственного получателя средств бюджета Санкт-Петербурга по осуществлению передаваемых полномочий.

Государственный заказчик Санкт-Петербурга не вправе наделить подведомственного получателя средств бюджета Санкт-Петербурга полномочиями при отсутствии у подведомственного получателя средств бюджета Санкт-Петербурга возможности сформировать государственную комиссию подведомственного государственного заказчика по размещению государственного заказа Санкт-Петербурга.

Государственные заказчики Санкт-Петербурга при наделении подведомственных государственных заказчиков полномочиями, указанными в п. 2.6, должны вменять в обязанность указанных подведомственных государственных заказчиков:

- осуществление планирования закупок продукции для государственных нужд Санкт-Петербурга;
- размещение информации о размещении государственного заказа Санкт-Петербурга на официальном сайте и в официальном печатном издании;
- применение электронно-цифровой подписи, систем электронного делопроизводства, а также иных электронных систем;
- обеспечение своевременного направления информации для регистрации сведений в ведомственных реестрах государственного заказа Санкт-Петербурга и единых реестрах государственного заказа Санкт-Петербурга в порядке, установленном Положением.

### 5.3. Формирование государственного заказа Санкт-Петербурга

Заказчики в течение 30 дней со дня утверждения проекта бюджета Санкт-Петербурга на очередной финансовый год во втором чтении уточняют потребности Санкт-Петербурга в продукции и вносят соответствующие данные в ведомственные реестры государственного заказа Санкт-Петербурга, утверждают ведомственный план размещения государственного заказа Санкт-Петербурга на соответствующий финансовый год.

Ведомственные реестры государственного заказа Санкт-Петербурга и ведомственные планы размещения государственного заказа Санкт-Петербурга формируются государственными заказчиками Санкт-Петербурга в АИСГЗ.

Государственные заказчики Санкт-Петербурга обязаны не менее чем за десять рабочих дней до начала соответствующего квартала соответствующего финансового года закончить корректировку ведомственных планов размещения государственного заказа Санкт-Петербурга и посредством АИСГЗ направить данную информацию в Комитет экономического развития, промышленной политики и торговли.

Комитет экономического развития, промышленной политики и торговли на основании сведений ведомственных планов размещения государственного заказа Санкт-Петербурга в течение 40 рабочих дней с даты доведения до государственных заказчиков Санкт-Петербурга лимитов бюджетных обязательств формирует и утверждает сводный план размещения государственного заказа Санкт-Петербурга на очередной финансовый год.

Кроме этого Комитет экономического развития, промышленной политики и торговли обеспечивает размещение сводного плана размещения государственного заказа Санкт-Петербурга на официальном сайте.

Таким образом, утвержденный ведомственный план размещения государственного заказа Санкт-Петербурга является обязательным для заказчиков. Закупки продукции осуществляются заказчиками только в соответствии с утвержденным ведомственным планом размещения государственного заказа Санкт-Петербурга.

При формировании государственного заказа Санкт-Петербурга заказчикам запрещается осуществлять декомпозицию.

Система государственного заказа Санкт-Петербурга приведена на рис. 5.2.



Рис. 5.2. Система государственного заказа Санкт-Петербурга

#### **5.4. Размещение государственного заказа Санкт-Петербурга**

Размещение государственного заказа Санкт-Петербурга осуществляется в соответствии с Федеральным законом «О размещении заказов на поставки товаров, выполнение работ, оказание услуг для государственных и муниципальных нужд», законодательством Санкт-Петербурга, а также Положением.

При размещении государственного заказа Санкт-Петербурга, если товары, работы, услуги поставляются, выполняются, оказываются на сумму, не превышающую установленного Центральным банком Российской Федерации предельного размера расчетов наличными деньгами в Российской Федерации между юридическими лицами по одной сделке, используется способ публичной закупки.

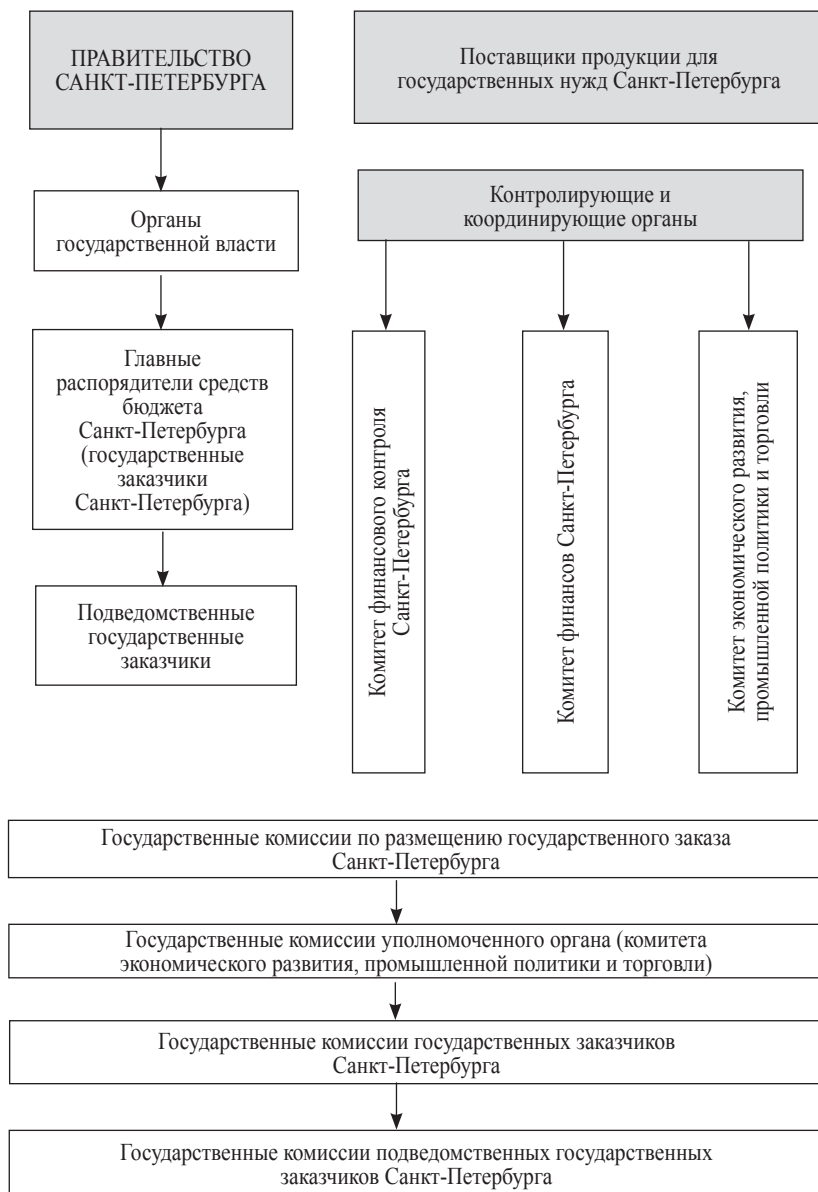
Публичные закупки осуществляются без заключения государственных контрактов Санкт-Петербурга на основании договоров и первичных учетных документов (счет-фактура, счет и т. п.), являющихся основанием для взаимных расчетов (далее – договоры).

Все государственные контракты Санкт-Петербурга и договоры, а также дополнительные соглашения к ним, заключаемые по итогам размещения государственного заказа Санкт-Петербурга, подлежат обязательной регистрации в Реестре государственных закупок Санкт-Петербурга, входящем в систему единых реестров государственного заказа Санкт-Петербурга (далее – Реестр государственных закупок Санкт-Петербурга), в течение пяти рабочих дней с момента получения их для регистрации.

Не зарегистрированные в Реестре государственных закупок Санкт-Петербурга государственные контракты Санкт-Петербурга или договоры, а также дополнительные соглашения к ним не подлежат финансированию.

Государственные контракты Санкт-Петербурга и договоры, а также дополнительные соглашения к ним направляются заказчиками на регистрацию в Реестре государственных закупок Санкт-Петербурга в течение трех рабочих дней со дня их заключения.



## **5.5. Порядок взаимодействия государственных заказчиков Санкт-Петербурга и уполномоченного органа при размещении государственного заказа Санкт-Петербурга на сумму свыше 15 млн р. и иных случаях в соответствии с компетенцией уполномоченного органа**

Уполномоченный орган обеспечивает определение наилучшего поставщика (исполнителя, подрядчика) продукции для государственных заказчиков Санкт-Петербурга, а также обеспечивает совместно с государственными заказчиками Санкт-Петербурга эффективное функционирование и развитие системы торгов.

Уполномоченный орган в целях обеспечения размещения государственного заказа Санкт-Петербурга для государственных заказчиков Санкт-Петербурга:

- составляет и утверждает план-график проведения уполномоченным органом процедур размещения государственного заказа Санкт-Петербурга для государственных заказчиков Санкт-Петербурга;
- устанавливает:
  - перечень и требования к представляемой в уполномоченный орган документации, необходимой для проведения процедур размещения государственного заказа Санкт-Петербурга;
  - порядок рассмотрения документов и предложений государственных заказчиков Санкт-Петербурга, представляемых в уполномоченный орган;
  - порядок рассмотрения заявок на участие в конкурсе и заявок на участие в аукционе на соответствие установленным требованиям;
  - порядок хранения документации, материалов и информации о конкурсе и аукционе.
- принимает и рассматривает разработанные государственными заказчиками Санкт-Петербурга проекты документации о размещении государственного заказа Санкт-Петербурга и иные документы, необходимые для проведения уполномоченным органом процедур размещения государственного заказа Санкт-Петербурга, в срок до 10 рабочих дней;
- возвращает государственным заказчикам Санкт-Петербурга разработанные государственными заказчиками Санкт-Петер-

бурга проекты документации о размещении государственного заказа Санкт-Петербурга и иные документы в случае их неполноты или противоречия законодательству Российской Федерации, законодательству Санкт-Петербурга и требованиям уполномоченного органа в срок до 10 рабочих дней;

- принимает решение об объединении заявок нескольких государственных заказчиков Санкт-Петербурга на размещение государственного заказа Санкт-Петербурга в единую процедуру размещения государственного заказа Санкт-Петербурга по принципу однородности закупаемой продукции;
- принимает решение о проведении закрытого конкурса или закрытого аукциона в случаях, предусмотренных законодательством Российской Федерации;
- устанавливает по предложению государственного заказчика Санкт-Петербурга в конкурсной документации и документации об аукционе требование о внесении денежных средств в качестве обеспечения заявки на участие в конкурсе или заявки на участие в аукционе (далее – требование обеспечения заявки на участие в конкурсе или аукционе) и требование обеспечения исполнения государственного контракта Санкт-Петербурга;
- принимает решение об установлении платы за предоставление конкурсной документации или документации об аукционе и ее размере;
- разрабатывает и утверждает текст извещения о проведении открытого конкурса и извещения о проведении открытого аукциона, конкурсную документацию и документацию об аукционе в соответствии с методическими требованиями, включает в конкурсную документацию и документацию об аукционе соответствующие требованиям законодательства Российской Федерации и Санкт-Петербурга, разработанные и утвержденные государственным заказчиком Санкт-Петербурга техническое задание конкурсной документации и документации об аукционе (далее – техническое задание) и проект государственного контракта Санкт-Петербурга;
- публикует извещение о проведении открытого конкурса или открытого аукциона в официальном печатном издании и размещает его на официальном сайте. Направляет приглашения принять участие в закрытом конкурсе лицам, обладающим таким правом в соответствии с законодательством Российской Федерации;

- предоставляет конкурсную документацию и документацию об аукционе заинтересованным лицам, обеспечивает размещение конкурсной документации и документации об аукционе на официальном сайте;
- дает разъяснения положений конкурсной документации и документации об аукционе, размещает такие разъяснения на официальном сайте, кроме технического задания и проекта государственного контракта Санкт-Петербурга, разъяснение положений которых по поручению уполномоченного органа дает государственный заказчик Санкт-Петербурга;
- вносит изменения в конкурсную документацию и документацию об аукционе в порядке, предусмотренном законодательством Российской Федерации;
- получает и регистрирует заявки на участие в конкурсе и аукционе и обеспечивает их хранение;
- обеспечивает конфиденциальность сведений, содержащихся в заявках на участие в конкурсе, до вскрытия конвертов с заявками на участие в конкурсе и открытия доступа к поданным в форме электронных документов заявкам на участие в конкурсе.
- возвращает внесенные в качестве обеспечения заявки на участие в конкурсе или аукционе денежные средства участнику конкурса или аукциона в случаях, предусмотренных законодательством Российской Федерации;
- осуществляет аудиозапись вскрытия конвертов с заявками на участие в открытом конкурсе и открытия доступа к поданным в форме электронных документов заявкам на участие в открытом конкурсе, осуществляет аудиозапись открытого аукциона;
- подписывает совместно с членами соответствующей государственной комиссии уполномоченного органа по размещению государственного заказа Санкт-Петербурга протокол вскрытия конвертов с заявками на участие в конкурсе и открытия доступа к поданным в форме электронных документов заявкам на участие в конкурсе и размещает его на официальном сайте;
- организует с привлечением государственных заказчиков Санкт-Петербурга проверку заявок на участие в конкурсе и заявок на участие в аукционе:
  - на соответствие требованиям, установленным ст. 11 Федерального закона «О размещении заказов на поставки това-

- ров, выполнение работ, оказание услуг для государственных и муниципальных нужд»;
- на соответствие требованиям конкурсной документации либо документации об аукционе;
  - на наличие определенных ч. 3 ст. 25 или ч. 2 ст. 35 Федерального закона «О размещении заказов на поставки товаров, выполнение работ, оказание услуг для государственных и муниципальных нужд» документов либо наличие в таких документах недостоверных сведений о участнике размещения заказа или продукции.
- привлекает экспертов и специалистов, обеспечивает деятельность рабочих групп, образованных для проверки заявок на участие в конкурсе и заявок на участие в аукционе в порядке, утвержденном Правительством Санкт-Петербурга;
  - запрашивает у соответствующих органов и организаций сведения о проведении ликвидации участника размещения заказа – юридического лица, подавшего заявку на участие в конкурсе или заявку на участие в аукционе, проведении в отношении такого участника размещения заказа – юридического лица, индивидуального предпринимателя процедуры банкротства, о приостановлении деятельности такого участника в порядке, предусмотренном Кодексом Российской Федерации об административных правонарушениях, о наличии задолженностей такого участника размещения заказа по начисленным налогам, сборам и иным обязательным платежам в бюджеты любого уровня и в государственные внебюджетные фонды за прошедший календарный год, об обжаловании наличия таких задолженностей и о результатах рассмотрения жалоб;
  - представляет соответствующим государственным комиссиям уполномоченного органа по размещению государственного заказа Санкт-Петербурга информацию об итогах рассмотрения заявок на участие в конкурсе и заявок на участие в аукционе;
  - подписывает совместно с членами соответствующей государственной комиссии уполномоченного органа по размещению государственного заказа Санкт-Петербурга протокол рассмотрения заявок на участие в конкурсе и протокол рассмотрения заявок на участие в аукционе и размещает их на официальном сайте;

- направляет участникам размещения заказа, подавшим заявки на участие в конкурсе и аукционе, уведомления о принятых соответствующей государственной комиссией уполномоченного органа по размещению государственного заказа Санкт-Петербурга решениях о допуске к участию в конкурсе и аукционе или об отказе в допуске к участию в конкурсе и аукционе;
- обеспечивает соблюдение процедуры проведения конкурсов и аукционов, в том числе закрытых конкурсов и аукционов, в порядке, установленном Федеральным законом «О размещении заказов на поставки товаров, выполнение работ, оказание услуг для государственных и муниципальных нужд»;
- подписывает совместно с членами соответствующей государственной комиссии уполномоченного органа по размещению государственного заказа Санкт-Петербурга протокол оценки и сопоставления заявок на участие в конкурсе, размещает его на официальном сайте и публикует в официальном печатном издании;
- ведет и подписывает протокол аукциона, размещает его на официальном сайте и публикует в официальном печатном издании;
- направляет государственным заказчикам Санкт-Петербурга экземпляры или копии протоколов, составленных в ходе проведения конкурса и аукциона;
- дает участникам конкурса и аукциона разъяснения результатов конкурса и аукциона;
- хранит либо передает государственным заказчикам Санкт-Петербурга на хранение протоколы, составленные в ходе проведения конкурса и аукциона, заявки на участие в конкурсе и аукционе, конкурсную документацию и документацию об аукционе, изменения, внесенные в конкурсную документацию и документацию об аукционе, разъяснения конкурсной документации и документации об аукционе, а также аудиозапись вскрытия конвертов с заявками на участие в конкурсе и открытия доступа к поданным в форме электронных документов заявкам на участие в конкурсе и аудиозапись аукциона;
- объявляет о проведении повторного конкурса (аукциона) либо направляет документы о проведении конкурса (аукциона) и признании его несостоявшимся в исполнительный

орган государственной власти Санкт-Петербурга, уполномоченный на осуществление контроля в сфере размещения государственного заказа Санкт-Петербурга;

- размещает государственный заказ Санкт-Петербурга на поставки биржевых товаров для государственных нужд без проведения торгов на товарных биржах с начальной ценой государственного контракта Санкт-Петербурга на сумму свыше 15 млн р.;
- осуществляет организационно-техническое и документационное обеспечение работы государственных комиссий уполномоченного органа по размещению государственного заказа Санкт-Петербурга;
- составляет проекты государственных контрактов Санкт-Петербурга для направления победителям конкурса и аукциона, передает победителям конкурса и аукциона экземпляры протоколов оценки и сопоставления заявок на участие в конкурсе и протоколов аукциона и проекты государственных контрактов Санкт-Петербурга;
- выполняет иные функции в соответствии с законодательством Российской Федерации и Санкт-Петербурга.

**Государственные заказчики Санкт-Петербурга** в целях обеспечения уполномоченным органом размещения государственного заказа Санкт-Петербурга для государственных заказчиков Санкт-Петербурга:

- направляют в уполномоченный орган заявки на размещение государственного заказа Санкт-Петербурга и иные необходимые документы в соответствии с требованиями уполномоченного органа;
- вносят уполномоченному органу предложения о форме торгов (открытый или закрытый конкурс или открытый или закрытый аукцион) в соответствии с законодательством Российской Федерации;
- вносят уполномоченному органу предложения о необходимости установления в конкурсной документации и документации об аукционе требования обеспечения заявки на участие в конкурсе или аукционе и требования обеспечения исполнения государственного контракта Санкт-Петербурга;
- разрабатывают в соответствии с законодательством Российской Федерации и Санкт-Петербурга и методическими требованиями проекты конкурсной документации и документации

об аукционе, разрабатывают и утверждают техническое задание и проект государственного контракта Санкт-Петербурга и представляют указанные документы на рассмотрение уполномоченному органу. Ответственность за полноту и обоснованность, соответствие техническим нормам и правилам технического задания и проекта государственного контракта Санкт-Петербурга несет государственный заказчик Санкт-Петербурга;

- вносят уполномоченному органу предложения о необходимости внесения изменений в конкурсную документацию и документацию об аукционе вместе с проектом таких изменений;
- представляют уполномоченному органу перечень предлагаемых участников размещения государственного заказа Санкт-Петербурга на участие в закрытом конкурсе или закрытом аукционе;
- осуществляют по поручению уполномоченного органа проверку заявок на участие в конкурсе и заявок на участие в аукционе:
  - на соответствие требованиям, установленным в соответствии со ст. 11 Федерального закона «О размещении заказа на поставки товаров, выполнение работ, оказание услуг для государственных и муниципальных нужд»;
  - на соответствие требованиям конкурсной документации либо документации об аукционе;
  - на наличие определенных ч. 3 ст. 25 или ч. 2 ст. 35 Федерального закона «О размещении заказов на поставки товаров, выполнение работ, оказание услуг для государственных и муниципальных нужд» документов либо наличие в таких документах недостоверных сведений о участнике размещения заказа или предлагаемой продукции.

Государственный заказчик Санкт-Петербурга осуществляет проверку заявок на участие в конкурсе и заявок на участие в аукционе на соответствие требованиям технического задания.

- запрашивают по поручению уполномоченного органа у соответствующих органов и организаций сведения о проведении ликвидации участника размещения заказа – юридического лица, подавшего заявку на участие в конкурсе или заявку на участие в аукционе, проведении в отноше-

нии такого участника размещения заказа – юридического лица, индивидуального предпринимателя процедуры банкротства, о приостановлении деятельности такого участника в порядке, предусмотренном Кодексом Российской Федерации об административных правонарушениях, о наличии задолженностей такого участника размещения заказа по начисленным налогам, сборам и иным обязательным платежам в бюджеты любого уровня и в государственные внебюджетные фонды за прошедший календарный год, об обжаловании наличия таких задолженностей и о результатах рассмотрения жалоб;

- участвуют в деятельности рабочих групп, образованных в установленном порядке для рассмотрения заявок на участие в конкурсе и заявок на участие в аукционе;
- готовят экспертные заключения по итогам проверки заявок на участие в конкурсе и заявок на участие в аукционе и направляют их уполномоченному органу;
- составляют по поручению уполномоченного органа проекты государственных контрактов Санкт-Петербурга для направления победителям конкурса и аукциона;
- передают по поручению уполномоченного органа победителям конкурса и аукциона экземпляры протоколов оценки и сопоставления заявок на участие в конкурсе и протоколов аукциона и проекты государственных контрактов Санкт-Петербурга;
- заключают государственные контракты Санкт-Петербурга в порядке, установленном законодательством Российской Федерации, и письменно уведомляют уполномоченный орган о заключении или незаключении государственных контрактов Санкт-Петербурга;
- вносят уполномоченному органу предложения о необходимости проведения повторного конкурса (аукциона) либо направления документов о проведении конкурса (аукциона) и признании его несостоявшимся в исполнительный орган государственной власти Санкт-Петербурга, уполномоченный на осуществление контроля в сфере размещения государственного заказа Санкт-Петербурга;
- подписывают протоколы, составленные в ходе проведения конкурса или аукциона, в соответствии с законодательством Российской Федерации;



- предоставляют конкурсную документацию и документацию об аукционе заинтересованным лицам в установленном порядке;
- выполняют иные функции в соответствии с законодательством Российской Федерации и Санкт-Петербурга.

Полномочия государственных комиссий по размещению государственного заказа Санкт-Петербурга представлены на рис. 5.3.

## **5.6. Исполнение государственного заказа Санкт-Петербурга**

Заказчики обязаны принимать меры, предусмотренные законодательством Российской Федерации и государственными контрактами Санкт-Петербурга, к поставщикам (исполнителям, подрядчикам), не исполняющим или ненадлежащим образом исполняющим свои обязательства по государственным контрактам Санкт-Петербурга и договорам.

В случаях, предусмотренных законодательством Российской Федерации, заказчики самостоятельно принимают решение о заключении дополнительных соглашений к ранее заключенным государственным контрактам Санкт-Петербурга и договорам (об изменении условий государственных контрактов Санкт-Петербурга и договоров).

Заказчики в случаях, предусмотренных законодательством Российской Федерации, вправе заключать после получения согласования соответствующей государственной комиссией уполномоченного органа по размещению государственного заказа Санкт-Петербурга дополнительные соглашения к ранее заключенным государственным контрактам Санкт-Петербурга, увеличивающие их цену, если указанные государственные контракты Санкт-Петербурга были заключены по итогам процедур размещения государственного заказа Санкт-Петербурга, которые проводились Государственной конкурсной комиссией при Правительстве Санкт-Петербурга, межведомственными государственными конкурсными комиссиями Санкт-Петербурга или уполномоченным органом.



Рис. 5.3. Полномочия государственных комиссий по размещению государственного заказа Санкт-Петербурга

## **5.7. Контроль за формированием, размещением и исполнением государственного заказа Санкт-Петербурга**

Комитет экономического развития, промышленной политики и торговли в соответствии со своей компетенцией, установленной действующим законодательством и Положением, осуществляет контроль:

- за формированием государственного заказа Санкт-Петербурга;
- соблюдением методических требований;
- процедурой надления получателей средств бюджета Санкт-Петербурга статусом подведомственного государственного заказчика;
- соблюдением заказчиками процедуры создания, надления полномочиями и формирования государственных комиссий по размещению государственного заказа Санкт-Петербурга.

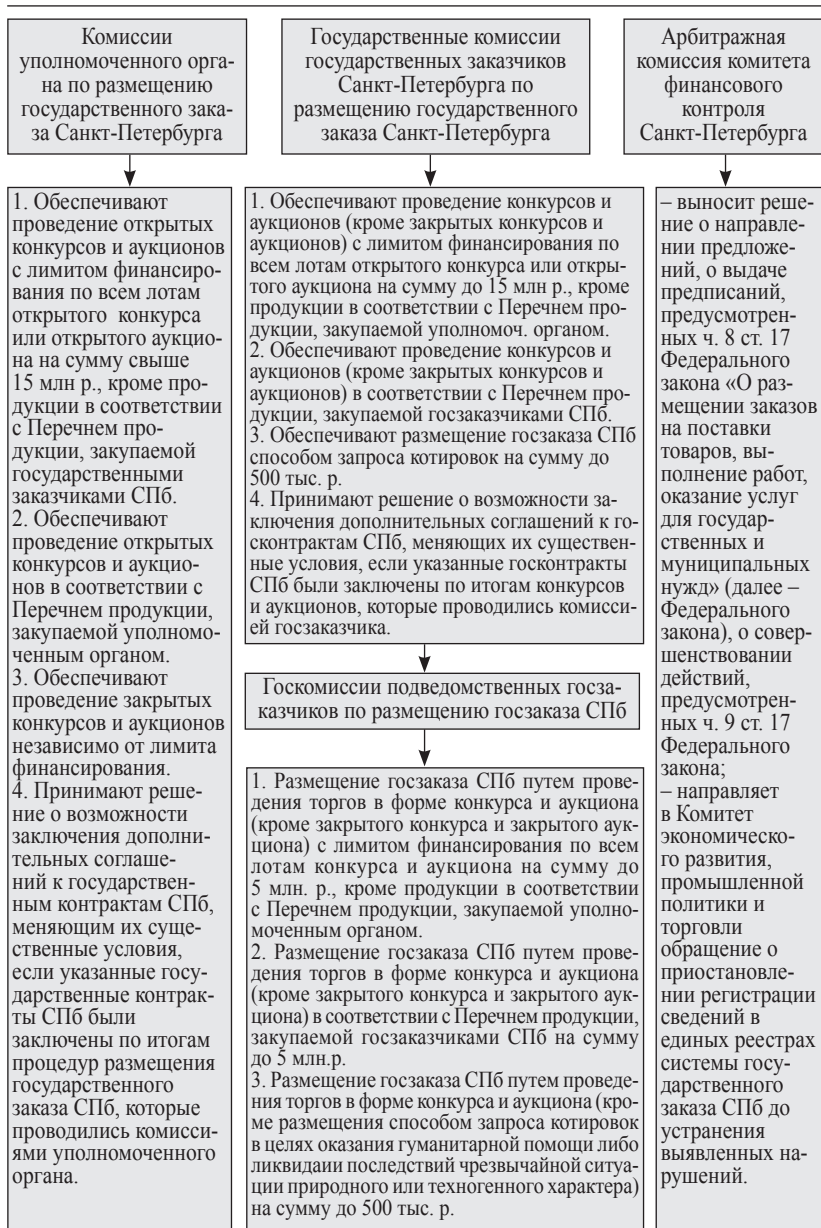
Контроль за размещением государственного заказа Санкт-Петербурга осуществляет исполнительный орган государственной власти Санкт-Петербурга, уполномоченный на осуществление контроля в сфере размещения государственного заказа Санкт-Петербурга, в порядке, предусмотренном законодательством Российской Федерации.

Контроль за размещением государственного заказа Санкт-Петербурга способом публичной закупки осуществляет Комитет финансового контроля Санкт-Петербурга в соответствии со своей компетенцией, установленной действующим законодательством и настоящим Положением.

Контроль за исполнением государственного заказа Санкт-Петербурга осуществляют Комитет финансов Санкт-Петербурга и государственные заказчики Санкт-Петербурга в соответствии со своей компетенцией, установленной действующим законодательством и Положением.

Комитет экономического развития, промышленной политики и торговли при осуществлении контроля в соответствии со своей компетенцией, установленной действующим законодательством и Положением:

- проводит плановые и внеплановые проверки;
- рассматривает жалобы на действия (бездействие) заказчиков;

- предлагает заказчикам внести изменения в документы, пересмотреть принятые решения в установленный срок или устранить выявленные нарушения;
- проверяет соблюдение требования о недопустимости декомпозиции;
- приостанавливает проведение процедур по формированию государственного заказа Санкт-Петербурга;
- вносит предложения Губернатору Санкт-Петербурга и руководителям заказчиков о привлечении к ответственности лиц, виновных в неисполнении или ненадлежащем исполнении возложенных на них обязанностей;
- выдает заказчикам обязательные для исполнения предписания об устранении нарушений;

Порядок осуществления контроля устанавливается Комитетом экономического развития, промышленной политики и торговли.

Комитет финансового контроля Санкт-Петербурга при осуществлении контроля за размещением государственного заказа Санкт-Петербурга способом публичной закупки:

- осуществляет плановые и внеплановые проверки;
- рассматривает жалобы на действия (бездействие) заказчиков, специализированных организаций в срок до 5 рабочих дней;
- направляет заказчикам, в результате действий (бездействия) которых были нарушены права и законные интересы участников размещения заказа, обязательные для исполнения предписания об устранении таких нарушений в соответствии с действующим законодательством и Положением;
- направляет обращение в Комитет экономического развития, промышленной политики и торговли о приостановлении регистрации сведений в единых реестрах государственного заказа Санкт-Петербурга;
- вносит предложения Губернатору Санкт-Петербурга и руководителям заказчиков о привлечении к ответственности лиц, виновных в неисполнении или ненадлежащем исполнении возложенных на них обязанностей;
- осуществляет иные полномочия в сфере контроля за размещением государственного заказа Санкт-Петербурга способом публичной закупки в соответствии с законодательством Санкт-Петербурга.

Порядок осуществления контроля за размещением государственного заказа Санкт-Петербурга способом публичной закупки устанавливается Комитетом финансового контроля Санкт-Петербурга по согласованию с Комитетом экономического развития, промышленной политики и торговли.

Государственные заказчики Санкт-Петербурга осуществляют контроль за исполнением государственного заказа Санкт-Петербурга и размещением государственного заказа Санкт-Петербурга способом публичной закупки подведомственными государственными заказчиками.

Комитет финансов Санкт-Петербурга в сфере контроля за размещением и исполнением государственного заказа Санкт-Петербурга:

- осуществляет финансирование государственных контрактов Санкт-Петербурга и договоров, а также дополнительных соглашений к ним только после их обязательной регистрации в Реестре государственных закупок Санкт-Петербурга;
- осуществляет блокировку расходов на закупку продукции в порядке и случаях, предусмотренных действующим законодательством;
- осуществляет контроль за использованием заказчиками средств бюджета Санкт-Петербурга при исполнении государственного заказа Санкт-Петербурга;
- осуществляет иные полномочия в сфере формирования, размещения и исполнения государственного заказа Санкт-Петербурга в соответствии с действующим законодательством.

Комитет экономического развития, промышленной политики и торговли вправе не регистрировать сведения в единых реестрах системы государственного заказа Санкт-Петербурга по собственной инициативе (в пределах своей компетенции в сфере контроля в соответствии с Положением) на основании обращений государственных заказчиков Санкт-Петербурга и Комитета финансового контроля Санкт-Петербурга до устранения выявленных нарушений в сфере формирования, размещения и исполнения государственного заказа Санкт-Петербурга в порядке, предусмотренном действующим законодательством.

Порядок контроля за размещением государственного заказа Санкт-Петербурга представлен на рис. 5.4.



Рис. 5.4. Контроль за формированием, размещением и исполнением государственного заказа Санкт-Петербурга

## **5.8. Автоматизированная информационная система государственного заказа Санкт-Петербурга и опубликование информации о государственном заказе Санкт-Петербурга**

АИСГЗ предназначена для автоматизации и информационно-аналитической поддержки формирования, размещения и исполнения государственного заказа Санкт-Петербурга.

Использование АИСГЗ является обязательным для уполномоченного органа и заказчиков при осуществлении закупок для государственных нужд Санкт-Петербурга.

Для регистрации информации о формировании, размещении и исполнении государственного заказа Санкт-Петербурга в АИСГЗ ведутся реестры системы государственного заказа Санкт-Петербурга.

Реестры системы государственного заказа Санкт-Петербурга состоят из единых реестров государственного заказа Санкт-Петербурга и ведомственных реестров государственного заказа Санкт-Петербурга (далее – ведомственные реестры).

В систему единых реестров государственного заказа Санкт-Петербурга входят следующие реестры:

- Реестр государственных заказчиков Санкт-Петербурга и подведомственных государственных заказчиков;
- Реестр государственных комиссий по размещению государственного заказа Санкт-Петербурга;
- Реестр государственных нужд Санкт-Петербурга;
- Реестр итоговых решений государственных комиссий по размещению государственного заказа Санкт-Петербурга;
- Реестр планов размещения государственного заказа Санкт-Петербурга;
- Реестр запланированных государственных закупок Санкт-Петербурга;
- Реестр поставщиков продукции для государственных нужд Санкт-Петербурга;
- Реестр государственных закупок Санкт-Петербурга, состоящий из:
  - реестра государственных контрактов Санкт-Петербурга;
  - реестра договоров.

Единые реестры государственного заказа Санкт-Петербурга ведутся Комитетом экономического развития, промышленной по-

литики и торговли в соответствии с законодательством Российской Федерации и Санкт-Петербурга.

Ведомственные реестры ведутся государственными заказчиками Санкт-Петербурга в порядке, установленном Комитетом экономического развития, промышленной политики и торговли.

Официальным печатным изданием в Санкт-Петербурге в сфере информационного обеспечения государственного заказа Санкт-Петербурга является журнал «Государственный заказ Санкт-Петербурга».

Официальное печатное издание предназначено для опубликования информации, правовых актов Российской Федерации и Санкт-Петербурга, методических и аналитических материалов в сфере формирования, размещения и исполнения заказа Санкт-Петербурга.

Порядок опубликования информации в официальном печатном издании устанавливается Комитетом экономического развития, промышленной политики и торговли.

Официальным сайтом в Санкт-Петербурге в сфере информационного обеспечения государственного заказа Санкт-Петербурга является специализированный официальный сайт «Государственный заказ Санкт-Петербурга» по адресу *www.gz-spb.ru*.

Порядок работы с АИСГЗ и ведения реестров системы государственного заказа Санкт-Петербурга устанавливается Комитетом экономического развития, промышленной политики и торговли.

Автоматизированная информационная система государственного заказа Санкт-Петербурга представлена на рис. 5.5.

### **5.9. Система, порядок формирования и полномочия государственных комиссий по размещению государственного заказа Санкт-Петербурга**

Государственные комиссии по размещению государственного заказа Санкт-Петербурга (далее – комиссии) создаются в целях размещения государственного заказа Санкт-Петербурга способами, указанными в Федеральном законе «О размещении заказов на поставки товаров, выполнение работ, оказание услуг для государственных и муниципальных нужд» и реализации иных полномочий, установленных действующим законодательством.





Рис. 5.5. Автоматизированная информационная система государственного заказа Санкт-Петербурга

Деятельность комиссий осуществляется на началах ответственного, гласного и коллегиального обсуждения и принятия решений и направлена на наиболее эффективное расходование средств бюджета Санкт-Петербурга в интересах жителей Санкт-Петербурга.

В Санкт-Петербурге действует следующая система комиссий:

- государственные комиссии уполномоченного органа по размещению государственного заказа Санкт-Петербурга (далее – комиссии уполномоченного органа);
- государственные комиссии государственных заказчиков Санкт-Петербурга по размещению государственного заказа

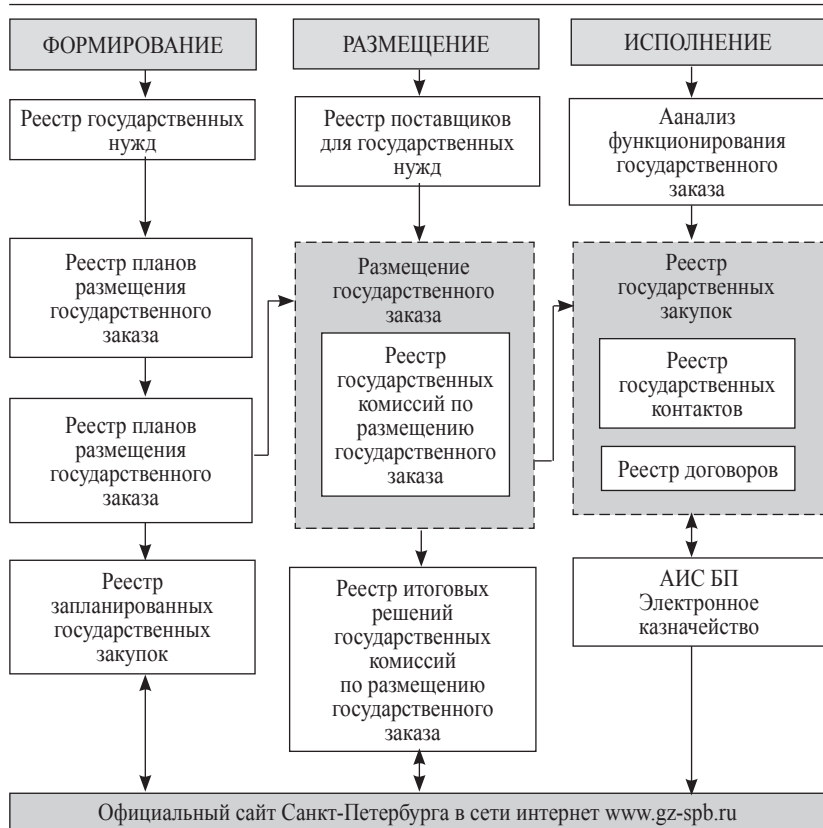
Санкт-Петербурга (далее – комиссии государственных заказчиков);

- государственные комиссии подведомственных государственных заказчиков по размещению государственного заказа Санкт-Петербурга (далее – комиссии подведомственных государственных заказчиков).

Уполномоченный орган в установленном порядке формирует следующие комиссии уполномоченного органа:

- первая государственная комиссия уполномоченного органа по размещению государственного заказа Санкт-Петербурга – по вопросам крупных закупок для государственных нужд Санкт-Петербурга (с начальной ценой государственного контракта Санкт-Петербурга по всем лотам конкурса или аукциона на сумму свыше 75 млн р., кроме отдельных закупок, отнесенных уполномоченным органом к компетенции иных комиссий уполномоченного органа);
- вторая государственная комиссия уполномоченного органа по размещению государственного заказа Санкт-Петербурга – по вопросам закупок для государственных нужд Санкт-Петербурга в сфере строительства, реконструкции, реставрации и связанных с ними проектно-изыскательских работ;
- третья государственная комиссия уполномоченного органа по размещению государственного заказа Санкт-Петербурга – по вопросам закупок для государственных нужд Санкт-Петербурга в сфере благоустройства, капитального и текущего ремонта и связанных с ними проектно-изыскательских работ;
- четвертая государственная комиссия уполномоченного органа по размещению государственного заказа Санкт-Петербурга – по вопросам закупок для государственных нужд Санкт-Петербурга лекарственных средств, медицинского и реабилитационного оборудования и услуг, связанных с их использованием;
- пятая государственная комиссия уполномоченного органа по размещению государственного заказа Санкт-Петербурга – по вопросам закупок для государственных нужд Санкт-Петербурга горюче-смазочных материалов, топлива и энергетических ресурсов, оборудования, организационной техники, машин, механизмов и услуг, связанных с их использованием;

- шестая государственная комиссия уполномоченного органа по размещению государственного заказа Санкт-Петербурга – по вопросам закупок для государственных нужд Санкт-Петербурга продовольственных товаров, мягкого инвентаря, а также в сфере научно-исследовательских и опытно-конструкторских работ, охранных услуг, науки, культуры, образования, молодежной политики, спорта и связанных с ними услуг.

Комиссии уполномоченного органа формируются на основании правового акта уполномоченного органа.

Распределение полномочий между комиссиями уполномоченного органа устанавливается правовым актом уполномоченного органа в соответствии с действующим законодательством и Положением.

Государственными заказчиками Санкт-Петербурга в соответствии с Положением создается и формируется одна постоянно действующая единая (конкурсная, аукционная, котировочная) комиссия государственного заказчика.

Подведомственными государственными заказчиками в пределах их полномочий, установленных в п. 2.6 Положения, создается (ликвидируется) и формируется одна постоянно действующая единая (конкурсная, аукционная, котировочная) комиссия подведомственного государственного заказчика.

Общие принципы формирования комиссий:

- Члены комиссий включаются в состав комиссий и исключаются из состава комиссий уполномоченным органом, заказчиками в соответствии с Положением.
- Заместители председателя комиссий назначаются на должность и освобождаются от должности уполномоченным органом, заказчиками в соответствии с Положением.
- Полномочия председателей комиссий, заместителей председателя комиссий, членов комиссий возникают (прекращаются) с момента подписания правового акта уполномоченного органа, заказчика о включении в состав, назначении на должность (исключении из состава, освобождении от должности) председателя комиссии, заместителя председателя, членов комиссии.
- Информация о создании комиссий и об утверждении (изменении) их состава подлежит обязательной регистрации в Реестре государственных комиссий по размещению государственного заказа Санкт-Петербурга.

- Информация о создании (ликвидации) комиссий и об утверждении (изменении) их состава вместе с копией соответствующего правового акта направляется уполномоченным органом, государственным заказчиком Санкт-Петербурга в Комитет экономического развития, промышленной политики и торговли для регистрации в Реестре государственных комиссий по размещению государственного заказа Санкт-Петербурга в течение трех рабочих дней со дня вступления в силу правового акта о создании (ликвидации) комиссии и об утверждении (изменении) ее состава.

Порядок формирования комиссий уполномоченного органа:

- Минимальная численность членов комиссий уполномоченного органа – девять человек.
- Членами комиссий уполномоченного органа могут быть работники уполномоченного органа и(или) работники подведомственных уполномоченному органу государственных учреждений Санкт-Петербурга и государственных унитарных предприятий Санкт-Петербурга.
- В состав комиссии уполномоченного органа подлежат включению представители государственных заказчиков Санкт-Петербурга в соответствии с профилем их деятельности и компетенцией комиссии уполномоченного органа.

Перечень исполнительных органов государственной власти Санкт-Петербурга, представители которых подлежат обязательному включению в состав комиссий уполномоченного органа, утверждается Правительством Санкт-Петербурга.

Председателями комиссий уполномоченного органа назначаются члены Правительства Санкт-Петербурга.

## ГЛАВА 6

# Подготовка и заключение государственного и муниципального контракта

### 6.1. Типы зарубежных контрактов

В зарубежной практике контракты принято классифицировать по следующим признакам:

- по способу установления цены контракта;
- по характеру взаимоотношений между сторонами в части разделения ответственности.

По способу установления цены контракта предлагается подразделять:

- на контракты с твердой (паушальной) ценой;
- контракты с возмещением затрат.

**Контракт с твердой ценой** является соглашением, при котором подрядчик обязуется осуществить поставку продукции, проведение работ и оказание услуг за определенную цену, которая не меняется в случае изменения затрат на его выполнение. Таким образом, при заключении контракта этого типа наибольшая доля риска относится на исполнителя. В случае внесения заказчиком изменений в контракт, исполнитель имеет право требовать изменения начальной цены. Обязательным условием заключения такого контракта, например, на строительные работы, является жесткое требование наличия проектно-сметной документации до начала проведения конкурса. К недостаткам данного вида контракта также можно отнести: высокую стоимость участия в конкурсе; потенциальную возможность понести убытки по результатам выполнения обязательств.

**Контракты с возмещением затрат** предполагают возмещение исполнителю части затрат, связанных с исполнением контракта.

Наиболее часто применяются в зарубежных предприятиях следующие виды контрактов с возмещением издержек:

- контракт с фиксированной ценой единицы продукции;
- контракт с ценой, равной фактическим затратам плюс фиксированный процент от затрат;
- контракт с ценой, равной фактическим затратам плюс фиксированная доплата;
- контракт с ценой, равной фактическим затратам плюс переменный процент;
- контракт с определением цены по окончательным фактическим затратам;
- контракт с гарантированными максимальными выплатами.

**Контракт с фиксированной ценой единицы продукции** наиболее часто применяется в строительстве. В процессе подготовки конкурсной документации составляется перечень объемов работ, который является одним из основных документов. Каждый участник торгов изучает всю документацию, выезжает на место будущей стройки. После этого участник определяет цену единицы строительной продукции ( $m^2$ ,  $m^3$  и т.д.). Участник, одержавший победу на торгах, заключает контракт, оплата по которому производится на основании фактически выполненных работ в соответствии с ценой единицы продукции.

**Контракт с ценой, равной «фактическим затратам плюс фиксированный процент от затрат»** обеспечивает возмещение исполнителю понесенных при выполнении контракта затрат. В дополнение он получает оговоренный процент от фактических затрат в форме прибыли. Такой тип контракта применяется, когда в проектно-сметную документацию вносятся существенные изменения, без остановки работ. Заказчик обязуется по этому контракту возместить исполнителю расходы, связанные с дополнительными работами и вознаграждениями.

**Контракт с ценой, равной «фактическим затратам плюс фиксированная доплата»**, обеспечивает контрактору возмещение понесенных затрат по контракту и дополнительно перечисляет фиксированную сумму, обычно определяемую как процент от сметных затрат. Эта фиксированная сумма, как правило, не изменяется при изменении фактических затрат.

**Контракт с ценой, равной «фактическим затратам плюс переменный процент».** При этом типе контракта начальный процент вознаграждения фиксируется в контракте. Он представляет собой сметную стоимость, умноженную на процент вознаграждения. Окончательный процент вознаграждения рассчитывается на основе начального с учетом штрафных санкций и премиальных доплат. Этот расчет осуществляется на основе сопоставления плановой и фактической стоимости работ. Процент вознаграждения снижается, если фактическая стоимость превышает заданный интервал. При этом типе контракта наибольший риск возлагается на заказчика, но и у исполнителя появляется стимул к уменьшению фактических затрат.

**Контракт с «определением цены по окончательным фактическим затратам»** предусматривает, что заказчик оплачивает понесенные при выполнении работ затраты вместе с предварительно определенной оплатой услуг исполнителя и поощрительной премией. При таком типе контракта исполнитель должен гарантировать заказчику, что согласованная с ним стоимость работ не будет превышена. Если фактические затраты окажутся менее заранее установленной величины, то эта разность по заранее оговоренным пропорциям распределяется между заказчиком и исполнителем.

**Контракт с гарантированными максимальными выплатами** основывается на предельной плановой цене работ. Если исполнитель превысит заранее обусловленную стоимость, то все дополнительные затраты компенсируются им за свой счет.

На практике контракты с возмещением затрат применяются в случаях, если:

- объект проведения торгов недостаточно детально разработан для того, чтобы определить его твердую цену (как правило, при неполной проектно-сметной документации);
- при реализации крупного проекта, когда заказчик может осуществлять контроль за ходом выполнения работ;
- цена контракта с возмещением затрат не способствует заинтересованности исполнителя в принятии на себя дополнительного риска.

В зависимости от характера взаимоотношений заказчика и исполнителя и распределения ответственности между ними различают следующие виды контрактов:

- традиционные, представляющие собой соглашение между заказчиком и исполнителем о выполнении работ на основе полного комплекта документации;
- проектно-строительные, предусматривающие ответственность выбранного подрядчика за проектирование и строительство;
- выполнение обязательств по контракту «под ключ» с полной ответственностью исполнителя за весь цикл работ.

**Традиционный тип контракта** связан с установлением твердой цены и для него характерным является разобщенность различных этапов работ (предпроектных, проектных и строительных), как организационно, так и во времени.

Объединяющим звеном здесь, как правило, является сам заказчик. По существу, заказчик принимает на себя функции управления, что позволяет ему активно влиять на ход реализации проекта, вносить, если нужно, соответствующие изменения.

Подготовленный для реализации проект передается подрядной фирме, победившей на открытых торгах. В зависимости от своей компетентности заказчик широко или ограниченно пользуется услугами консультационных фирм.

**Проектно-строительные контракты**, как правило, заключаются по принципу возмещения издержек.

Эти контракты выполняют в основном наиболее известные промышленные, строительные, проектно-строительные фирмы и корпорации. Они берут на себя всю полноту ответственности перед заказчиком за весь перечень работ по контракту.

Экономический механизм взаимоотношений исполнителя с заказчиком базируется на так называемом «комплексном контракте».

Часто исполнитель обязуется сам оплачивать фактические издержки в процессе реализации контракта, поскольку их сумма определяется по завершении строительства объекта. Обычно в этом случае стоимость проекта определяется по принципу «фактические издержки плюс фиксированная доплата».

Вознаграждение, которое получает исполнитель, заранее оговаривается в контракте, так же, как и весь перечень предоставляемых заказчику услуг.

Недостатком этого типа контрактов является то, что заказчик не может активно влиять на ход реализации контракта, полностью полагаясь во всех вопросах на исполнителя.



Вместе с тем следует подчеркнуть, что данный тип контрактов обладает несомненным достоинством для проектов, требующих исключительно высокой степени четкости взаимодействия и контроля всех исполнителей и позволяет:

- совместить отдельные фазы реализации контракта;
- вводить объекты отдельными технологическими линиями (пусковыми комплексами);
- осуществлять контроль за ходом реализации контракта и вносить в него существенные изменения;
- сократить продолжительность инвестиционного цикла.

**Контракты «под ключ»**, в основном, заключаются по принципу «фактические затраты плюс процент от прибыли», однако возможны и другие варианты, например – твердая цена.

Этот контракт предусматривает фиксированный срок исполнения при заданном качестве. Помимо основных обязательств, в контракте могут содержаться дополнительные требования, такие как техническая помощь на период освоения объекта, содействие в подготовке специалистов и так далее. Координация деятельности при этом виде контракта, как правило, осуществляется проектно-строительной фирмой и руководителем проекта. Используется принцип совмещения проектирования и строительства. Считается, что не столько размер, сколько сложность объекта, насыщенность его оборудованием определяет эффективность использования этих контрактов. Практика показывает, что при этом типе контракта сокращается продолжительность инвестиционного периода. Недостатком является, как и при проектно-строительных контрактах, то, что заказчик не может активно влиять на ход реализации контракта.

Многим заказчикам, как правило, трудно ориентироваться и быть достаточно компетентными во всех вопросах, связанных с осуществлением контрактов.

Поэтому типичным становится стремление заказчика заручиться помощью и поддержкой квалифицированного и компетентного лица или организации, выполняющих услуги по управлению контрактом. На этот вид услуг и заключаются **управленческие контракты**. При этом, выбор той или иной контрактной системы во многом предопределяет тип организационной формы управления.

Основные контрактные обязательства заказчика по отношению к управляющему включают оплату услуг последнего, а так-

же своевременную оплату затрат по контракту в процессе его реализации.

Обязательства могут толковаться в контракте в узком смысле или более широко.

В узком смысле заказчик обязуется выплатить управляющему вознаграждение в размере, указанном в контракте, осуществлять своевременно платежи, связанные с началом и дальнейшей реализацией проекта.

Более широко обязательства заказчика регулируются таким видом контракта, в котором, помимо фиксированного основного вознаграждения за управление контрактом, предусматриваются побудительные (поощрительные) и другие специальные гонорары.

Основной гонорар, как правило, является фиксированной суммой или процентом, оговоренным в контракте. По договоренности сторон, он может выплачиваться единовременно или периодически – частями.

Побудительный стимулирующий гонорар – это «гонорар за риск». Он выплачивается управляющему за:

- снижение затрат без ущерба качеству работ;
- сокращение продолжительности отдельных этапов и видов работ;
- ввод объекта по этапам (технологическими линиями, пусковыми комплексами), что дает возможность обеспечить досрочный выпуск продукции и получение прибыли еще до окончания контракта.

Специальный гонорар выплачивается управляющему за дополнительные услуги, которые лежат вне сферы его деятельности. Такие специальные услуги могут включать консультации на проектной стадии, маркетинг, обучение персонала и ряд других услуг, которые, как правило, не предусматриваются контрактом. Тщательный анализ перечня работ и большой опыт позволяют управляющему выявить, какие дополнительные услуги могут потребоваться для нормальной реализации конкретного контракта. Все это является предметом всестороннего обсуждения с заказчиком перед заключением контракта на управление.

Вознаграждение за услуги по профессиональному управлению зависит от степени риска, сложности объекта и объема функций, принимаемых на себя управляющим. Оплата специальных управленческих услуг, хотя и увеличивает расходы заказчика, но

одновременно и служит гарантией более успешной реализации контракта.

На практике обычно встречаются два метода финансирования. Один метод предполагает такой порядок, при котором управляющий осуществляет почти все текущие расходы из своих средств. Это позволяет заказчику не только маневрировать своими финансовыми ресурсами, но и иметь в руках дополнительный рычаг контроля за расходами управляющего. Однако большее распространение получили контракты, когда управляющий становится доверенным лицом заказчика и имеет право от его имени распорядиться всеми ресурсами.

Одной из форм контрактов, направленной на уменьшение риска в процессе выполнения проекта и повышение устойчивости финансового положения его основных участников – заказчика и исполнителя, является привлечение к участию в контракте фирмы-гаранта.

В отличие от широко распространенной системы страхования, в соответствии с которой страховая компания берет на себя материальную ответственность за возможные нарушения контракта относительно стоимости, сроков и качества, этот тип контракта гарантирует заказчику выполнение работ в полном соответствии с условиями контракта. В случае, если исполнитель по тем или иным причинам не выполнил контрактные обязательства, фирма-гарант выполняет их или привлекает для этого других исполнителей.

Формально, основой подобного контракта служит трехстороннее соглашение между заказчиком, исполнителем и фирмой-гарантом. Фирма, выступающая в роли руководителя контракта, выплачивает фирме-гаранту гонорар, размер которого существенно зависит от объема работ.

В большинстве случаев он колеблется в диапазоне от 0,3 % до 1,5 % общей стоимости контракта. Именно в эту сумму оценивается выигрыш исполнителя за счет снижения степени риска при выполнении контракта. Подобный тип контрактов наиболее популярен среди западных фирм, занятых в сфере государственного сектора строительства и в меньшей степени – в частном секторе. Основной недостаток – повышение стоимости контракта за счет дополнительной суммы в размере гонорара фирме-гаранту. Главное достоинство – повышение устойчивости финансового положения фирмы.

В большинстве стран при составлении контрактов используется типовая форма контракта, разработанная Международной федерацией инженеров-консультантов.

Она состоит из трех частей:

1. Общие условия;
2. Условия частного применения;
3. Изменения, рекламации и форс-мажор.

Первая часть практически одинакова для всех контрактов. Специфика контракта отражается во второй части, которая обычно содержит:

- описание работы – содержание работ, распределение обязанностей;
- коммерческие условия – цена, способ ее формирования и условия стимулирования исполнителя;
- условия платежей – кто, как и когда производит оплату работ;
- календарный график работ;
- изменения – условия внесения и оплаты изменений;
- субподряды – требования к субподрядчикам и работа с ними;
- гарантии – обязанности партнеров обеспечивать стандарты качества работ, в частности, проектных, строительномонтажных работ, оборудования и так далее;
- страхование – объекты и способы страхования;
- налоги – включаемые и не включаемые в цену налоги и способы их возмещения.

Организация подготовки контрактов (в принятой на Западе терминологии – контрактинг) зависит от структуры системы управления и может быть централизованной или децентрализованной.

Централизованным называется такой контрактинг, когда один отдел ответственен за весь процесс работы с контрактами по всем проектам. Все процедуры при централизованном контрактинге обязательны и единообразны для всех проектов. При децентрализованном контрактинге каждый управляющий проектом имеет специалиста, который занимается контрактной деятельностью.

В проектной организационной структуре контрактинг обычно децентрализован и специальный персонал, работающий с контрактами, выделяется для конкретных проектов. В этом случае система управления контрактами более гибка и чувствительна к

изменениям и потребностям проекта. При матричной структуре организация контрактинга обычно централизована. Существует специальный отдел контрактинга и управляющий проектом взаимодействует с персоналом этого отдела. При этом сокращаются затраты по контрактингу.

Специалисты по контрактам, лучше знакомые с рынком, производят закупки более рационально.

Независимо от принятой системы контрактинга подготовительная работа по заключению контракта предусматривает определенную последовательность действий, которая включает:

- выбор претендентов;
- подготовка запросов претендентам;
- рассылка запросов претендентам;
- подготовка и передача претендентами предложений заказчику;
- составление и заключение контрактов.

Информация, запрашиваемая у претендентов, включает:

- сведения о заинтересованности претендента в подготовке предложения;
- данные о техническом персонале и объеме работ;
- опыт работы в области определенной предметом контракта, предварительные планы и так далее.

Ответы потенциальных подрядчиков анализируются и определяются претенденты, которые более всего отвечают предъявленным требованиям заказчика. Как правило, это группа из 6 – 8 потенциальных подрядчиков, показатели которых различаются незначительно. Заказчик направляет им запрос на подачу предложений. Одной из главных целей запросов является получение от фирмы конкурентных предложений, из которых в результате анализа выбираются наилучшие. Запрос представляет собой набор документов, которые необходимо подготовить претенденту для заключения контракта. Эти документы включают:

- письмо – запрос на подачу предложения;
- информацию для претендентов;
- форму предложения;
- форму соглашения;
- спецификации на работы, являющиеся предметом контракта.

В письме содержится перечень документов, включенных в запрос, дата и процедуры представления предложения. В информа-

ции для претендентов подробно излагаются правила и процедуры подготовки и подачи предложений. Форма предложения включает в себя все необходимые коммерческие условия. Форма соглашения содержит предлагаемые положения и условия, которые будут использоваться для составления контрактного соглашения между сторонами. Указанные положения и условия определяют права, обязанности, ответственность и обязательства по возмещению ущерба заказчика и подрядчика во время выполнения работ по проекту. Спецификации на выполняемые работы включают документы, которые определяют административные и процедурные требования, связанные с выполнением всех работ по контракту, а также основные стандарты по проектированию, качеству, технике безопасности и так далее.

На основании полученных запросов потенциальные подрядчики готовят свои предложения для заключения контрактов и передают их заказчику в соответствии с указанным сроком и методом доставки.

Предложения включают в себя три раздела.

**Раздел 1 «Предложения по выполнению контракта»** – содержит следующие главы:

- Состав работ по контракту;
- Объем предоставляемых услуг;
- Рабочий план и графики;
- Организация работы по контракту.

**Раздел 2 «Технические положения»** – дается полное описание предлагаемой технологии, четкое определение ответственности за выполнение задач технического характера.

**Раздел 3 «Коммерческие предложения»** – содержит предварительную оценку стоимости работ, на основании указанного заказчиком метода оплаты в качестве предпочтительного. Это наиболее конфиденциальная часть предложения, которая представляется как «закрытый документ».

Анализ поданных предложений на заключение контракта осуществляется заказчиком и предполагает взвешенную оценку данных, содержащихся в предложениях, путем сравнения проектных целей и затрат, времени и цен, риска и потенциального эффекта.

Взаимодействие между заказчиком и подрядчиком на этой стадии должно быть более тесным, так как в течение этого периода стороны стремятся согласовать и уточнить условия контракта, придать им ясные формулировки.

Эти переговоры могут вестись: путем переписки (почтой, телефаксом, телеграфом), путем личных встреч, по телефону. Обычно эти способы сочетаются в различных комбинациях. После всесторонней оценки предложений, заказчик выбирает контракт и принимает решение о его подписании.

Оформление контрактов является завершающим этапом, после чего начинается процесс его реализации.

Контракт может считаться заключенным в том случае, если он должным образом подписан сторонами с указанием их юридических адресов. Контракт может быть подписан только лицами, имеющими право подписи таких документов, иначе он не является юридическим документом.

Кроме того, следует иметь в виду, что, если в сделке участвуют три стороны и более, то договорные отношения могут быть оформлены путем подписания всеми участниками единого документа (например, трехстороннего соглашения), либо путем подписания нескольких двухсторонних контрактов со ссылкой в тексте каждого из них на связанность с другими контрактами. После подписания первого контракта может появиться целая серия контрактов, субконтрактов или заказов на закупку.

Реализация контракта требует большой работы по его ведению (мониторингу). Сюда, кроме слежения за ходом контракта, входят:

- Рассмотрение изменений в ходе реализации контракта;
- Разрешение конфликтов.

Наиболее подверженными изменениям элементами являются: объемы работ, сроки и стоимость выполнения работ. В зависимости от предусмотренных контрактом условий одни изменения, вносимые в объемы работ, должны находить отражение в контракте, а некоторые изменения не требуют корректировки контракта. Внесение изменений в контракт является одной из наиболее важных функций по их управлению. Порядок рассмотрения, учета изменений по объемам и характеру работы, условиям их выполнения и возмещения соответствующих затрат должен предусматриваться в контракте. Эффективная работа с изменениями предполагает заинтересованное сотрудничество заказчика и исполнителя. Они должны как можно раньше предупреждать друг друга о предполагаемых изменениях и, несмотря на несовпадение позиций, доброжелательно и с учетом интересов друг друга решать вопросы реализации изменений и возмещения затрат.

Система управления контрактом должна включать программу управления изменениями. Исполнитель должен следить и не допускать предоставления заказчику дополнительных услуг без соответствующей компенсации; в свою очередь, заказчик должен иметь своего представителя, контролирующего процесс внесения изменений в контракт и защищающего его интересы.

Как известно, при подготовке контракта заказчик и исполнитель планируют работы по проекту исходя из оптимистических сроков, не учитывая, что приостановки и задержки работ почти всегда неизбежны.

Задержки классифицируются в зависимости от ответственности сторон контракта на неизбежные и непростительные (которых можно избежать), а также в зависимости от права исполнителя на компенсацию дополнительных затрат – на компенсируемые и некомпенсируемые.

К неизбежным относятся издержки, причины которых находятся вне контроля со стороны исполнителя. Такие задержки, согласно положениям контракта, дают исполнителю право на перенос сроков исполнения работ, указанных в контракте, освобождают его от уплаты неустойки и от обязательств, выполнению которых препятствуют такие задержки. Потери исполнителя в этом случае могут либо компенсироваться (если причиной является невыполнение заказчиком своих обязательств), либо не компенсироваться (если их причины находятся вне контроля как исполнителя, так и заказчика). Если задержки относятся к категории компенсируемых, то исполнитель имеет право на получение возмещения своих потерь. Если задержка простительная, но не компенсируемая, обе стороны принимают на себя все связанные с ней потери. Когда одновременно возникает несколько задержек по параллельно выполняемым работам или перекрывающимся работам, исполнитель имеет возможность выбрать любую из них для получения большей компенсации.

Однако взаимоприемлемых решений удастся достичь далеко не всегда, и тогда возникает необходимость в механизмах разрешения противоречий и конфликтов. Простейшим механизмом является претензионный порядок урегулирования споров. В этом случае одна из сторон, считающая себя неудовлетворенной, может облечь свое отношение к спорной стороне в форму официального обращения, с изложением своих позиций. Такое обращение называется «претензией». Если же неудовлетворенная



сторона требует в своем обращении к партнеру выплаты ей некоторой денежной суммы, претензия становится иском. Под иском понимается направленное заказчику требование исполнителя о дополнительной оплате или предоставлении дополнительного времени в связи с изменившимися условиями работ по контракту. Предоставленный заказчику иск должен содержать детальное содержание всех затрат, которые исполнитель понес в связи с возникшей проблемой на определенную дату, а также тех затрат, которые, по его оценке, он понесет по этой же причине в будущем. Заказчик должен в определенный срок рассмотреть иск и в письменном виде сообщить ответ.

Если заявитель претензии не удовлетворен ответом, то он может привлечь для разрешения конфликта третью сторону в виде третейского или арбитражного суда. В этом случае требуются тщательная подготовка и, как правило, значительные затраты времени, финансовых и людских ресурсов.

## 6.2. Типы контрактов, применяемых в российской практике

Согласно Гражданскому кодексу Российской Федерации, контракт, как юридический и операционный документ фиксирует соглашения участников контракта и условия их выполнения.

### **По сфере применения контракты бывают:**

**Купли-продажи** (Ст. 454 п. 1), когда одна сторона (продавец) обязуется передать вещь (товар) в собственность другой стороне (покупателю), а покупатель обязуется принять этот товар и уплатить за него определенную денежную сумму (цену).

**Поставки** (Ст. 506), по которому поставщик – продавец, осуществляющий предпринимательскую деятельность, обязуется передать в обусловленный срок или сроки производимые или закупаемые им товары покупателю для использования в предпринимательской деятельности или в иных целях, не связанных с личным, семейным, домашним и иным подобным использованием.

**Контрактации** (Ст. 535 п. 1), в случае, если производитель сельскохозяйственной продукции обязуется передать выращенную (производимую) им сельскохозяйственную продукцию заготовителю – лицу, осуществляющему закупки такой продукции для переработки или продажи.

**Подряда** (Ст. 702 п. 1), когда одна сторона (подрядчик) обязуется выполнить по заданию другой стороны (заказчика) определенную работу и сдать ее результат заказчику, а заказчик обязуется принять результат работы и платить его.

**Аренды** (Ст. 606), если арендодатель (наймодатель) обязуется предоставить арендатору (нанимателю) имущество за плату во временное владение и пользование или во временное пользование.

Плоды, продукция и доходы, полученные арендатором в результате использования арендованного имущества в соответствии с контрактом, являются его собственностью.

**Лизинга** (финансовой аренды) (Ст. 665), применяется в случае, если арендодатель обязуется приобрести в собственность указанное арендатором имущество у определенного им продавца и предоставить арендатору это имущество за плату во временное владение и пользование для предпринимательских целей. Арендодатель в этом случае не несет ответственности за выбор предмета аренды и продавца.

**Страхования** (Ст. 929), когда одна сторона (страховщик) обязуется за обусловленную контрактом плату (страховую премию) при наступлении предусмотренного в договоре события (страхового случая) возместить другой стороне (страхователю) или иному лицу, в пользу которого заключен контракт (выгодоприобретателю), причиненные вследствие этого события убытки в застрахованном имуществе либо убытки в связи с иными имущественными интересами страхователя (выплатить страховое возмещение) в пределах определенной контрактом суммы (страховой суммы).

**На расчеты и кредитование** (Ст. 819 п. 1), если банк или иная кредитная организация (кредитор) обязуются предоставить денежные средства (кредит) заемщику в размере и на условиях, предусмотренных контрактом, а заемщик обязуется возвратить полученную денежную сумму и уплатить проценты от нее.

**Поручения** (Ст. 971 п. 1), в том случае, если одна сторона (поверенный) обязуется совершить от имени и за счет другой стороны (доверителя) определенные юридические действия. Права и обязанности по сделке, совершенной поверенным, возникают непосредственно у доверителя.

**Толлинга** (Контракты на переработку давальческого сырья).

**Найма работника.**

### **6.3. Порядок заключения государственного (муниципального) контракта по результатам размещения заказа**

Результатом любой процедуры размещения заказа, осуществленной в рамках Федерального закона 94-ФЗ (в ред. от 20.04.2007 № 53-ФЗ, от 24.07.2007 № 218-ФЗ, от 08.11.2007 № 257-ФЗ, от 23.07.2008 № 160-ФЗ, от 01.12.2008 № 225-ФЗ, от 30.12.2008 № 308-ФЗ, от 30.12.2008 № 323-ФЗ, от 28.04.2009 № 68-ФЗ, от 08.05.2009 № 93-ФЗ, от 01.07.2009 № 144-ФЗ, от 17.07.2009 № 147-ФЗ, от 17.07.2009 № 155-ФЗ, от 17.07.2009 № 164-ФЗ, от 23.11.2009 № 261-ФЗ, от 25.11.2009 № 273-ФЗ, от 17.12.2009 № 316-ФЗ, от 27.12.2009 № 365-ФЗ, от 05.05.2010 № 78-ФЗ, от 27.07.2010 № 240-ФЗ, далее – Закон) является обязательное заключение Государственного (муниципального) контракта. Исключение составляет лишь размещение заказа, предусмотренное Ст. 55 ч. 2 п. 14 – размещения заказа у единственного поставщика (исполнителя, подрядчика) на сумму, не превышающую установленного Центральным банком Российской Федерации предельного размера расчетов наличными деньгами в Российской Федерации между юридическими лицами по одной сделке. По итогам размещения таких заказов могут быть заключены государственные или муниципальные контракты, а также иные гражданско-правовые договоры в соответствии с Гражданским кодексом Российской Федерации.

Во всех остальных случаях государственный (муниципальный) заказчик обязан заключить государственный (муниципальный) контракт независимо от суммы закупки.

Предмет закупки, обычно, так и формулируется: «Проведение запроса котировок, открытого (закрытого) конкурса (аукциона) на право заключение Государственного (муниципального) контракта на (предмет контракта) для государственных (муниципальных) нужд. То есть, в результате проведения процедуры размещения заказа мы не осуществляем закупку продукции, как таковую, а предоставляем победителю процедуры право заключения государственного (муниципального) контракта на поставку этой продукции.

Более того, если определить понятие «Государственный (муниципальный) заказ», то в соответствии со ст. 5 Закона № 94-ФЗ целью проведения процедур размещения заказов является за-

ключение государственного (муниципального) контракта. «Под размещением заказов на поставки товаров, выполнение работ, оказание услуг для государственных или муниципальных нужд понимаются осуществляемые в порядке, предусмотренном настоящим Федеральным законом, действия заказчиков, уполномоченных органов по определению поставщиков (исполнителей, подрядчиков) в целях заключения с ними государственных или муниципальных контрактов на поставки товаров, выполнение работ, оказание услуг для государственных или муниципальных нужд (далее также – государственный или муниципальный контракт либо контракт), а в случае, предусмотренном п. 14 ч. 2 ст. 55 Федерального закона, в целях заключения с ними также иных гражданско-правовых договоров в любой форме».

В соответствии с процедурой размещения государственного (муниципального) заказа этот процесс принято делить на три стадии:

- формирование Государственного (муниципального) заказа (планирование, подтверждение лимитов финансирования, выбор способа закупки, при необходимости – согласование, подготовка процедуры закупки);
- размещение Государственного (муниципального) заказа (проведение процедуры закупки, утверждение (согласование) результатов, заключение государственного (муниципального) контракта);
- исполнение Государственного (муниципального) заказа (исполнение контракта, контроль за исполнением контракта).

Если определить роль Государственного (муниципального) контракта в системе Государственного (муниципального) заказа, то Государственный (муниципальный) контракт является основным элементом исполнения Государственного (муниципального) заказа.

В чем различие государственного и муниципального контрактов, чем они отличаются от других видов контрактов, почему именно контракт, а не договор, соглашение или что-то другое? Обратимся к Федеральному законодательству.

Основными федеральными законами, оперирующими терминами «государственный» и «муниципальный контракт» являются Гражданский кодекс РФ (Часть II), Бюджетный кодекс РФ и Федеральный закон № 94-ФЗ.

«Под государственным или муниципальным контрактом понимается договор, заключенный заказчиком от имени Российской Федерации, субъекта Российской Федерации или муниципального образования в целях обеспечения государственных или муниципальных нужд (Закон ст. 9)».

Гражданский кодекс РФ различает Государственный контракт на поставку товаров для государственных нужд и Государственный контракт на выполнение подрядных работ для государственных нужд.

«По государственному контракту на поставку товаров для государственных нужд (далее – государственный контракт) поставщик (исполнитель) обязуется передать товары государственному заказчику либо по его указанию иному лицу, а государственный заказчик обязуется обеспечить оплату поставленных товаров (ГК РФ ст. 526)».

«По государственному контракту на выполнение подрядных работ для государственных нужд (далее – государственный контракт) подрядчик обязуется выполнить строительные, проектные и другие связанные со строительством и ремонтом объектов производственного и непроизводственного характера работы и передать их государственному заказчику, а государственный заказчик обязуется принять выполненные работы и оплатить их или обеспечить их оплату (ГК РФ ст. 763)».

Определение государственного контракта, данное в вышеупомянутых статьях Гражданского кодекса РФ, означает, что контракт является договором о возмездной передаче поставщиком товаров (работ или услуг) государственному заказчику (покупателю), т. е. видом договора купли – продажи и разновидностью договора поставки, т. к. товары покупаются не для личного, семейного, домашнего потребления.

Этот договор именуется Государственным контрактом, т. к. одной из его сторон выступает государственный заказчик, размещающий заказы на товары, работы или услуги для государственных нужд.

Отличие Государственного от муниципального контракта заключается в следующем: согласно ст. 10 Бюджетного кодекса: бюджетная система Российской Федерации состоит из бюджетов трех уровней:

1. Федеральный бюджет и бюджеты государственных внебюджетных фондов.

2. Бюджеты субъектов Российской Федерации и бюджеты территориальных государственных внебюджетных фондов.

3. Местные бюджеты.

Принято считать, что контракты, источником финансирования которых являются бюджеты I и II уровней, являются государственными, а контракты, финансируемые за счет местных бюджетов (бюджетов III уровня), являются муниципальными. Других различий между государственными и муниципальными контрактами нет, поэтому далее по тексту будет использоваться термин «государственный контракт», при этом надо учитывать, что все сказанное в равной степени распространяется и на «муниципальные контракты».

Для заключения государственного контракта государственный заказчик должен иметь основания, которые регламентируются Гражданским кодексом (ст. 527):

1. Государственный или муниципальный контракт заключается на основе заказа на поставку товаров для государственных или муниципальных нужд, размещаемого в порядке, предусмотренном законодательством о размещении заказов на поставки товаров, выполнение работ, оказание услуг для государственных и муниципальных нужд.

Для государственного или муниципального заказчика, разместившего заказ, заключение государственного или муниципального контракта является обязательным, если иное не установлено законом.

2. Заключение государственного или муниципального контракта является обязательным для поставщика (исполнителя) лишь в случаях, установленных законом, и при условии, что государственным или муниципальным заказчиком будут возмещены все убытки, которые могут быть причинены поставщику (исполнителю) в связи с выполнением государственного или муниципального контракта.

3. Условие о возмещении убытков, предусмотренное п. 2 настоящей статьи, не применяется в отношении казенного предприятия.

4. В отношении победителя торгов или победителя в проведении запроса котировок цен на товары либо лица, с которым в соответствии с законом заключается государственный или муниципальный контракт при уклонении победителя торгов или победителя в проведении запроса котировок цен на товары от за-

ключения государственного или муниципального контракта, не применяется условие о возмещении убытков, предусмотренное п. 2 настоящей статьи, в случае заведомого занижения предлагаемой цены государственного или муниципального контракта.

Из приведенного выше следует, что Государственный контракт заключается на основании заказа государственного заказчика, принятого поставщиком (исполнителем), т. е. на основе его свободного волеизъявления, кроме случаев, когда он обязан принять заказ. Однако в соответствии с п. 1 ст. 527 принятие заказа поставщиком порождает обязанность заказчика заключить государственный контракт. Размещение государственного заказа и принятие его будущим исполнителем можно рассматривать как преддоговорные контакты, порождающие правовые последствия.

Главное в приведенной статье ГК РФ то, что для государственного заказчика является обязательным заключение государственного контракта на поставку продукции для государственных нужд с победителем процедуры по размещению госзаказа, а также с поставщиком, принявшим заказ при его размещении. Отказаться от подписания государственного контракта государственный заказчик может лишь в случаях, предусмотренных Федеральным законом ст. 9 п. 3 Закона № 94-ФЗ:

«3. После определения победителя конкурса, аукциона или победителя в проведении запроса котировок в срок, предусмотренный для заключения государственного или муниципального контракта, заказчик вправе отказаться от заключения контракта с победителем конкурса, аукциона или победителем в проведении запроса котировок либо при уклонении победителя конкурса, аукциона или победителя в проведении запроса котировок от заключения контракта с участником размещения заказа, с которым заключается такой контракт, в случае установления факта:

- проведения ликвидации участников конкурса, участников аукциона, участников размещения заказа путем запроса котировок – юридических лиц или принятия арбитражным судом решения о признании участников конкурса, участников аукциона, участников размещения заказа путем запроса котировок – юридических лиц, индивидуальных предпринимателей банкротами и об открытии конкурсного производства (в ред. Федеральных законов от 24.07.2007 № 218-ФЗ, от 30.12.2008 № 308-ФЗ);

- приостановления деятельности указанных лиц в порядке, предусмотренном Кодексом Российской Федерации об административных правонарушениях;
- предоставления указанными лицами заведомо ложных сведений, содержащихся в документах, предусмотренных ч. 3 ст. 25 или ч. 2 ст. 35 настоящего Федерального закона;
- нахождения имущества указанных лиц под арестом, наложенным по решению суда, если на момент истечения срока заключения контракта балансовая стоимость арестованного имущества превышает двадцать пять процентов балансовой стоимости активов указанных лиц по данным бухгалтерской отчетности за последний заверченный отчетный период.
- наличия у указанных лиц задолженности по начисленным налогам, сборам и иным обязательным платежам в бюджеты любого уровня или государственные внебюджетные фонды за прошедший календарный год, размер которой превышает двадцать пять процентов балансовой стоимости активов указанных лиц по данным бухгалтерской отчетности за последний отчетный период, при условии, что указанные лица не обжалуют наличие указанной задолженности в соответствии с законодательством Российской Федерации (Федеральный закон от 24.07.2007 № 218-ФЗ, в ред. Федерального закона от 30.12.2008 № 308-ФЗ).»

Кроме того, Закон устанавливает обязанность заключить договор для отдельных юридических лиц. Однако необходимым условием для выполнения этой обязанности согласно п. 2 статьи, служит принятие государственным заказчиком на себя обязанности возместить все убытки, которые могут быть причинены выполнением такого заказа. Это условие не применимо в отношении казенного предприятия, обязанного заключить договор независимо от убыточности производства.

Закон о поставках и Закон о государственном материальном резерве устанавливает обязанность заключить государственный контракт, прежде всего для хозяйствующих субъектов, занимающих доминирующее положение на рынке.

Так, согласно п. 4 ст. 9 Закона о государственном материальном резерве обязанность заключить государственный контракт возложена на поставщиков, занимающих доминирующее положение на товарном рынке, а также на предприятия – монополистов



и предприятия, в объеме производства которых государственный оборонный заказ превышает 70 процентов.

В Реестр, формируемый ФАС на основании ст. 18 Закона о конкуренции, включаются хозяйствующие субъекты, имеющие на товарном рынке долю более 35 %, поэтому можно полагать, что обязанность заключить государственный контракт возникает у предпринимателей, включенных в Реестр.

Закон о поставках возлагает обязанность заключить договор на поставку продукции для федеральных государственных нужд на казенные предприятия, а также на предприятия, обладающие монополией на производство отдельных видов продукции. Следует полагать, что и в этом случае обязанность заключить государственный контракт возникает для предпринимателя, включенного в Реестр.

Кроме того, для отдельных участников несостоявшихся торгов, проводимым в виде конкурсов и аукционов, такая обязанность предусматривается и Федеральным законом № 94-ФЗ (вред. от 20.04.2007 № 53-ФЗ, от 24.07.2007 № 218-ФЗ, от 08.11.2007 № 257-ФЗ, от 23.07.2008 № 160-ФЗ, от 01.12.2008 № 225-ФЗ, от 30.12.2008 № 308-ФЗ, от 30.12.2008 № 323-ФЗ, от 28.04.2009 № 68-ФЗ, от 08.05.2009 № 93-ФЗ, от 01.07.2009 № 144-ФЗ, от 17.07.2009 № 147-ФЗ, от 17.07.2009 № 155-ФЗ, от 17.07.2009 № 164-ФЗ, от 23.11.2009 № 261-ФЗ, от 25.11.2009 № 273-ФЗ, от 17.12.2009 № 316-ФЗ, от 27.12.2009 № 365-ФЗ, от 05.05.2010 № 78-ФЗ, от 27.07.2010 № 240-ФЗ).

В случае, если конкурс признан несостоявшимся и только один участник размещения заказа, подавший заявку на участие в конкурсе, признан участником конкурса, заказчик в течение трех дней со дня подписания протокола, предусмотренного ч. 2 ст. 27, обязан передать такому участнику конкурса проект контракта, который составляется путем включения условий исполнения контракта, предложенных таким участником в заявке на участие в конкурсе, в проект контракта, прилагаемый к конкурсной документации. При этом государственный или муниципальный контракт заключается с учетом положений ч. 4 ст. 29 Федерального закона на условиях и по цене контракта, которые предусмотрены заявкой на участие в конкурсе и конкурсной документацией, но цена такого контракта не может превышать начальную цену контракта, указанную в извещении о проведении открытого конкурса. Такой участник не вправе отказаться от

заключения государственного или муниципального контракта. Денежные средства, внесенные в качестве обеспечения заявки на участие в конкурсе, возвращаются такому участнику конкурса в течение пяти дней со дня заключения с ним государственного или муниципального контракта. При непредставлении заказчику таким участником конкурса в срок, предусмотренный конкурсной документацией, подписанного контракта, а также обеспечения исполнения контракта в случае, если заказчиком, уполномоченным органом было установлено требование обеспечения исполнения контракта, такой участник конкурса признается уклонившимся от заключения государственного или муниципального контракта. В случае уклонения такого участника конкурса от заключения контракта денежные средства, внесенные в качестве обеспечения заявки на участие в конкурсе, не возвращаются (ст. 27 Федерального закона от 21.07.2005 № 94-ФЗ).

В случае, если в аукционе участвовал один участник, заказчик в течение трех дней со дня подписания протокола, указанного в ч. 7 ст. 37, обязан передать единственному участнику аукциона прилагаемый к документации об аукционе проект контракта. При этом государственный или муниципальный контракт заключается с учетом положений ч. 4 ст. 38 Федерального закона на условиях, предусмотренных документацией об аукционе, по начальной цене контракта, указанной в извещении о проведении открытого аукциона. Единственный участник аукциона не вправе отказаться от заключения государственного или муниципального контракта. Денежные средства, внесенные в качестве обеспечения заявки на участие в аукционе, возвращаются такому участнику аукциона в течение пяти дней со дня заключения с ним государственного или муниципального контракта. При непредставлении заказчику таким участником аукциона в срок, предусмотренный документацией об аукционе, подписанного контракта, а также обеспечения исполнения контракта в случае, если заказчиком, уполномоченным органом было установлено требование обеспечения исполнения контракта, такой участник аукциона признается уклонившимся от заключения государственного или муниципального контракта. В случае уклонения участника аукциона от заключения контракта денежные средства, внесенные в качестве обеспечения заявки на участие в аукционе, не возвращаются (ст. 37 Федерального закона от 21.07.2005 № 94-ФЗ).

Порядок заключения государственного контракта также регламентируется ст. 528 Гражданского кодекса:

1. Проект государственного контракта разрабатывается государственным заказчиком и направляется поставщику (исполнителю), если иное не предусмотрено соглашением между ними.

2. Сторона, получившая проект государственного контракта, не позднее тридцатидневного срока подписывает его и возвращает один экземпляр государственного контракта другой стороне, а при наличии разногласий по условиям государственного контракта в этот же срок составляет протокол разногласий и направляет его вместе с подписанным государственным контрактом другой стороне либо уведомляет ее об отказе от заключения государственного контракта.

3. Сторона, получившая государственный контракт с протоколом разногласий, должна в течение тридцати дней рассмотреть разногласия, принять меры по их согласованию с другой стороной и известить другую сторону о принятии государственного контракта в ее редакции либо об отклонении протокола разногласий.

При отклонении протокола разногласий или истечении этого срока неурегулированные разногласия по государственному контракту, заключение которого является обязательным для одной из сторон, могут быть переданы другой стороной не позднее тридцати дней на рассмотрение суда.

4. В случае, когда государственный или муниципальный контракт заключается по результатам торгов на размещение заказа на поставку товаров для государственных или муниципальных нужд, государственный или муниципальный контракт должен быть заключен не позднее **двадцати** дней со дня проведения торгов.

5. Если сторона, для которой заключение государственного контракта является обязательным, уклоняется от его заключения, другая сторона вправе обратиться в суд с требованием о понуждении этой стороны заключить государственный контракт.

Приведенная статья детально регламентирует заключение государственного контракта. Она содержит правила, определяющие порядок и сроки направления проекта контракта государственным заказчиком или поставщиком, возвращения подписанного контракта другой стороной, согласования разногласий, возникающих при заключении контракта и передачи несогласованных разногласий на рассмотрение суда.

Этот порядок применяется независимо от того, существует ли обязанность одной или обеих сторон заключить государственный контракт

Пункт 3 ст. 528 возлагает на сторону, получившую государственный контракт с разногласиями, обязанность принять активные меры к их согласованию, а также обязанность уведомить сторону, составившую протокол разногласий, о согласии заключить государственный контракт в ее редакции либо об отклонении представленных разногласий.

Необходимо учитывать, что процедура составления, согласования, принятия или отклонения протокола разногласий не может иметь место в случае размещения заказа путем проведения торгов в виде конкурсов и аукционов. При таком размещении заказа проект контракта входит в состав конкурсной (аукционной) документации, которую Претендент получает заблаговременно, и согласие Претендента участвовать в торгах означает его согласие с условиями контракта. В случае не согласия Претендента с условиями контракта он просто не участвует в торгах. Именно, исходя из этого, даются разные сроки для подписания контракта – 20 дней в случае размещения заказа при проведении торгов и 30 дней при размещении заказа без проведения торгов (у единственного источника и запросом котировок). В последнем случае дополнительные 10 дней предоставляются именно для согласования условий контракта.

Следует учитывать, что Государственный или муниципальный контракт может быть заключен не ранее чем через десять дней со дня размещения на официальном сайте протоколов, составленных по итогам процедур размещения заказа путем проведения торгов и не ранее чем через семь дней со дня размещения на официальном сайте протокола рассмотрения и оценки котировочных заявок. Кроме того, в случае обжалования процедуры размещения заказа заказчик не вправе заключить государственный или муниципальный контракт до рассмотрения жалобы на действия (бездействие) заказчика, уполномоченного органа, специализированной организации, конкурсной, аукционной или котировочной комиссии органами, уполномоченными на осуществление контроля в сфере размещения заказов. При этом срок, установленный для заключения контракта, подлежит продлению на срок рассмотрения жалобы по существу.

Согласно п. 8 ст. 9 Закона № 94-ФЗ, расторжение государственного или муниципального контракта допускается по соглашению

сторон или решению суда по основаниям, предусмотренным гражданским законодательством. Это требование напрямую вытекает из положений Гражданского кодекса РФ (ст. 450):

1. Изменение и расторжение договора возможны по соглашению сторон, если иное не предусмотрено настоящим Кодексом, другими законами или договором.

2. По требованию одной из сторон договор может быть изменен или расторгнут по решению суда только:

- при существенном нарушении договора другой стороной;
- в иных случаях, предусмотренных настоящим Кодексом, другими законами или договором.

Существенным признается нарушение договора одной из сторон, которое влечет для другой стороны такой ущерб, что она в значительной степени лишается того, на что была вправе рассчитывать при заключении договора.

3. В случае одностороннего отказа от исполнения договора полностью или частично, когда такой отказ допускается законом или соглашением сторон, договор считается соответственно расторгнутым или измененным.

## **6.4. Структура и содержание контракта**

При закупке продукции для государственных нужд с исполнителем заключается договор, порядок заключения которого определяется Гражданским кодексом РФ или государственный контракт, если при осуществлении такой закупки возникают отношения, регулируемые Законом № 94-ФЗ. Общие правила составления договора и контракта едины, но существует минимально допустимый набор информации, определенный ГК РФ, который должен содержаться в контракте. На практике контракт содержит значительно больший объем сведений. Чем подробнее и конкретнее составлен контракт, тем меньше у сторон возникает поводов для споров по контракту.

Контракт обычно включает в себя следующие разделы:

- общие условия контракта
- специальные (особые) условия контракта
- приложения (графики поставки, производства работ, технические спецификации и т. п.)

Общие условия контракта делятся на 4 группы статей:

1 группа – операционная (правила поставок, перевозок, системы и формы оплаты, системы разрешения споров, правовые нормы, язык)

2 группа – защитные статьи (о возможных рисках, и их отношении к сторонам; различная форма обеспечения выполнения контракта; форс-мажор)

3 группа – статьи, содержащие допустимые варианты (пределы изменения отдельных позиций в рамках контракта) (например, закупка 1000 т. нефтепродуктов; величина партии (1000 т.)  $\pm$  1т. (это должно быть в инструкции и зафиксировано в контракте).

4 группа – статьи, регулирующие ответственность (последствия для стороны, не выполнившей условия контракта).

Кроме того, контракт должен быть легитимным (соответствовать действующему законодательству), иначе он аннулируется и сделка по нему признается ничтожной. Так, в соответствии со ст. 168 Гражданского кодекса РФ сделка, не соответствующая требованиям закона или иных правовых актов, ничтожна, если закон не устанавливает, что такая сделка оспорима, или не предусматривает иных последствий нарушения.

Индивидуальность контракту придают специальные (особые) условия контракта, которые отражают специфику продукции и условий ее поставки. Общие условия контракта не должны противоречить специальным условиям контракта, в противном случае, приоритет за специальными условиями контракта.

Содержание Государственного контракта регламентируется Гражданским кодексом РФ, в частности, в ст. 422 говорится, что договор должен соответствовать обязательным для сторон правилам, установленным законом и иными правовыми актами (императивным нормам), действующим в момент его заключения.

Содержание Государственного контракта также регламентируется ст. 766 ГК РФ. В ней сказано, что государственный контракт должен содержать условия об объеме и о стоимости подлежащей выполнению работы, сроках ее начала и окончания, размере и порядке финансирования и оплаты работ, способах обеспечения исполнения обязательств сторон.

При заключении государственного контракта на поставку продукции для государственных или муниципальных нужд руководствуются Законом № 94-ФЗ. Содержание такого контракта разъяснено п. 10 ст. 9, из которого следует, что раздел о выплате неустоек исполнителем за неисполнение или ненадлежащее

исполнение своих обязательств по контракту необходимо также считать обязательным для обеспечения легитимности контракта, равно как и ответственность поставщика (исполнителя, подрядчика) за просрочку исполнения обязательств по контракту, а также размер такой ответственности.

Кроме того, в соответствии с ч. 12 ст. 9 Закона контракт должен содержать обязательное условие о порядке осуществления заказчиком приемки поставляемых товаров (выполняемых работ, оказываемых услуг).

В качестве примера можно разобрать содержание разделов типового контракта купли-продажи, приведенного в «Методических рекомендациях по проведению (торгов) конкурса на закупку товаров (работ), предварительному квалификационному отбору поставщиков (подрядчиков) – (конкурсная документация)», утвержденных приказом Министерства экономики России № 117 от 30.09.97. При разъяснении содержания некоторых разделов контракта приводятся ссылки на Федеральные Законы, регулирующие отношения, возникающие при исполнении Сторонами данного раздела контракта. Приведенный пример можно использовать при разработке проектов государственных и муниципальных контрактов при закупке товаров для государственных нужд.

## Список литературы

1. *Батчаев А.Р.* Формирование и развитие системы государственного заказа на примере Санкт-Петербурга / А.Р. Батчаев, А.А. Бекташев, В.В. Бланк и др. – СПб., 2006. – 234 с.

2. *Лопатников В.С.,* Соколова И.П., Тажетдинов С.Р. Закупки для государственных нужд: Особенности законодательства и контроль за его соблюдением (на примере Санкт-Петербурга) / В.С. Лопатников, И.П. Соколова, С.Р. Тажетдинов. – СПб.: «Наука», 2008. – 232 с.

3. *Нестерович Н.В.* Конкурсные торги на закупку продукции для государственных нужд: учебное пособие / Н.В. Нестерович, В.И. Смирнов; под ред. А.Г. Свиноаренко. – М.: ИНРА-М, 2000. – 360 с.

4. *Организация* и проведение подрядных торгов на объекты и услуги в строительстве и городском хозяйстве / под ред. Яковлева В.А. – М.: Изд-во АСВ, 2000. – 281 с.

5. *Размещение* государственного и муниципального заказа (базовый курс) / под ред. В.И. Фролова; – 2-е изд., доп.; СПбГАСУ. – СПб., 2010 – 504 с.

6. *Сборник* нормативных актов по формированию и размещению заказа Санкт-Петербурга. – СПб., 2006. – 269 с.

7. *Становление* рыночной системы государственных закупок в России / под ред. В.И. Смирнова, Н. Л. Нестеровича, И.М. Ахметзянова. – Казань: НПО «БизнесИнфоСервис», 2000. – 320 с.

8. *Трефилова Т.Н.* Опорные конспекты, алгоритмы, схемы, таблицы: учебное пособие / Т.Н. Трефилова, И.В. Кузнецова; ГУ ВШЭ. – М., 2005. – 159 с.

9. *Трефилова Т.Н.* Порядок оценки и сопоставления заявок на участие в конкурсе. Руководство по применению / Т.Н. Трефилова – М.: Международная бизнес корпорация, 2010. – 287 с.

10. *Управление* государственными закупками в Санкт-Петербурге: учебное пособие / под. ред. В.В. Бланка, В.И. Фролова, С.Р. Тажетдинова; СПбГАСУ. – СПб., 2005. – 279 с.



## **Приложения**

**Перечень законодательных и правовых актов  
по вопросам государственных закупок**

**Федеральные законы**

1. Бюджетный кодекс Российской Федерации (в ред. от 27.07.2010).
2. Гражданский кодекс Российской Федерации (часть первая в ред. от 08.06.2010, часть вторая в ред. от 17.07.2010).
3. Уголовный кодекс Российской Федерации (в ред. от 27.07.2010).
4. Кодекс Российской Федерации об административных правонарушениях (в ред. от 27.07.2010).
5. Федеральный закон от 21.07.2005 № 94-ФЗ «О размещении заказов на поставки товаров, выполнение работ, оказание услуг для государственных и муниципальных нужд» (в ред. Федеральных законов от 31.12.2005 № 207-ФЗ, от 27.07.2006 № 142-ФЗ, от 20.04.2007 № 53-ФЗ, от 24.07.2007 № 218-ФЗ, от 08.11.2007 № 257-ФЗ, от 23.07.2008 № 160-ФЗ, от 01.12.2008 № 225-ФЗ, от 30.12.2008 № 308-ФЗ, от 30.12.2008 № 323-ФЗ, от 28.04.2009 № 68-ФЗ, от 08.05.2009 № 93-ФЗ, от 01.07.2009 № 144-ФЗ, от 17.07.2009 № 147-ФЗ, от 17.07.2009 № 155-ФЗ, от 17.07.2009 № 164-ФЗ, от 23.11.2009 № 261-ФЗ, от 25.11.2009 № 273-ФЗ, от 17.12.2009 № 316-ФЗ, от 27.12.2009 № 365-ФЗ, от 05.05.2010 № 78-ФЗ, от 27.07.2010 № 240-ФЗ).
6. Федеральный закон от 10.01.2002 № 1-ФЗ «Об электронной цифровой подписи» (в ред. Федерального закона от 08.11.2007 № 258-ФЗ).
7. Федеральный закон от 07.07.2003 № 126-ФЗ «О связи» (в ред. Федеральных законов от 22.08.2004 № 122-ФЗ, от 02.11.2004 № 127-ФЗ, от 09.05.2005 № 45-ФЗ, от 02.02.2006 № 19-ФЗ, от 03.03.2006 № 32-ФЗ, от 26.07.2006 № 132-ФЗ, от 27.07.2006

- № 153-ФЗ, от 23.12.2003 № 186-ФЗ, от 29.12.2006 № 245-ФЗ, от 09.02.2007 № 14-ФЗ, от 29.04.2008 № 58-ФЗ, от 18.07.2009 № 188-ФЗ, от 14.02.2010 № 10-ФЗ, от 05.04.2010 № 41-ФЗ, от 29.06.2010 124-ФЗ).
8. Федеральный закон от 13.12.1994 № 60-ФЗ «О поставках продукции для федеральных государственных нужд» (в ред. Федеральных законов от 19.06.1995 № 89-ФЗ, от 17.03.1997 № 58-ФЗ, от 06.05.1999 № 97-ФЗ, от 22.08.2004 № 122-ФЗ, от 02.02.2006 № 19-ФЗ, от 24.07.2007 № 222-ФЗ).
  9. Федеральный закон от 02.12.1994 № 53-ФЗ «О закупках и поставках сельскохозяйственной продукции, сырья и продовольствия для государственных нужд» (в ред. Федеральных законов от 10.01.2003 № 15-ФЗ, от 02.02.2006 № 19-ФЗ).
  10. Закон РСФСР от 22.03.1991 № 948-1 «О конкуренции и ограничении монополистической деятельности на товарных рынках» (в ред. Законов РФ от 24.06.1992 № 3119-1, от 15.07.1992 № 3310-1; Федеральных законов от 25.05.1995 № 83-ФЗ, от 06.05.1998 № 70-ФЗ, от 02.01.2000 № 3-ФЗ, от 30.12.2001 № 196-ФЗ, от 21.03.2002 № 31-ФЗ, от 09.10.2002 № 122-ФЗ, от 07.03.2005 № 13-ФЗ, от 02.02.2006 № 19-ФЗ, от 26.07.2006 № 135-ФЗ).
  11. Федеральный закон от 26.07.2006 № 135-ФЗ «О защите конкуренции» (в ред. Федеральных законов от 01.12.2007 № 318-ФЗ, от 29.04.2008 № 58-ФЗ, от 30.06.2008 № 108-ФЗ, от 08.11.2008 № 195-ФЗ, от 17.07.2009 № 164-ФЗ, от 17.07.2009 № 173-ФЗ, от 27.12.2009 № 374-ФЗ, от 27.12.2009 № 379-ФЗ, от 05.04.2010 № 40-ФЗ).
  12. Федеральный закон от 17.08.1995 № 147-ФЗ «О естественных монополиях» (в ред. Федеральных законов от 08.08.2001 № 126-ФЗ, от 30.12.2001 № 196-ФЗ, от 10.01.2003 № 16-ФЗ, от 26.03.2003 № 39-ФЗ, от 29.06.2004 № 58-ФЗ, от 31.12.2005 № 199-ФЗ, от 04.05.2006 № 62-ФЗ, от 29.12.2006 № 258-ФЗ, от 18.10.2007 № 230-ФЗ, от 08.11.2007 № 261-ФЗ, от 25.12.2008 № 281-ФЗ).

### ***Правовые акты федеральных органов государственной власти***

1. Указание Центрального Банка Российской Федерации от 14.11.2001 № 1050-У «Об установлении предельного размера

- расчетов наличными деньгами в Российской Федерации между юридическими лицами по одной сделке».
2. Решение Верховного Суда Российской Федерации от 10.02.2003 № ГКПИ 2003-24 об отказе в удовлетворении заявления ООО «Юрэнергоконсалт» о признании недействующим п. 1 Указания Центрального Банка Российской Федерации от 14.11.2001 № 1050-У «Об установлении предельного размера расчетов наличными деньгами в Российской Федерации между юридическими лицами по одной сделке».
  3. Распоряжение Правительства Российской Федерации от 27.02.2006 № 261-р «Об утверждении перечня товаров, работ и услуг, необходимых для оказания гуманитарной помощи либо ликвидации последствий чрезвычайных ситуаций природного или техногенного характера».
  4. Распоряжение Правительства Российской Федерации от 20.02.2006 № 229-р «Об официальном сайте Российской Федерации для размещения информации о размещении заказов на поставки товаров, выполнение работ, оказание услуг для федеральных государственных нужд».
  5. Распоряжение Правительства Российской Федерации от 14.02.2006 № 202-р «Об официальном печатном издании Российской Федерации для опубликования информации о размещении заказов на поставки товаров, выполнение работ, оказание услуг для федеральных государственных нужд».
  6. Распоряжение Правительства Российской Федерации от 08.12.2005 № 2154-р «О Плане мероприятий по реализации положений Федерального закона «О размещении заказов на поставки товаров, выполнение работ, оказание услуг для государственных и муниципальных нужд».
  7. Приказ Министерства экономического развития и торговли Российской Федерации от 03.05.2006 № 124 «Об утверждении порядка согласования проведения закрытого конкурса, закрытого аукциона, возможности заключения государственного или муниципального контракта с единственным поставщиком (исполнителем, подрядчиком)».
  8. Постановление Правительства Российской Федерации от 30.12.2006 № 841 «О внесении изменений в постановление Правительства Российской Федерации от 07.04.2004 № 189».
  9. Постановление Правительства Российской Федерации от 30.11.2006 № 734 «О предоставлении преимуществ учреж-

дениям уголовно-исполнительной системы и организациям инвалидов, участвующим в размещении заказов на поставки товаров, выполнение работ, оказание услуг для государственных и муниципальных нужд».

10. Постановление Правительства Российской Федерации от 28.12.2006 № 813 «О дополнительных требованиях к участникам размещения заказов для нужд обороны страны и безопасности государства».
11. Постановление Правительства Российской Федерации от 27.12.2006 № 807 «Об утверждении Положения о ведении реестров государственных или муниципальных контрактов, заключенных по итогам размещения заказов, и о требованиях к технологическим, программным, лингвистическим, правовым и организационным средствам обеспечения пользования официальным сайтом в сети Интернет, на котором размещаются указанные реестры».
12. Постановление Правительства Российской Федерации от 27.10.2006 № 631 «О взаимодействии государственных и муниципальных заказчиков, органов, уполномоченных на осуществление функций по размещению заказов для государственных или муниципальных заказчиков, при проведении совместных торгов».
13. Постановление Правительства Российской Федерации от 27.08.2004 № 443 «Об утверждении Положения о Министерстве экономического развития и торговли Российской Федерации» (в ред. постановлений Правительства РФ от 20.05.2005 № 312, от 20.02.2006 № 94, от 09.03.2006 № 125, от 11.04.2006 № 205, от 11.04.2006 № 206, от 25.04.2006 № 239, от 22.05.2006 № 301, от 26.07.2006 № 459, от 31.07.2006 № 470).
14. Постановление Правительства Российской Федерации от 20.02.2006 № 94 «О федеральном органе исполнительной власти, уполномоченном на осуществление контроля в сфере размещения заказов на поставки товаров, выполнение работ, оказание услуг для федеральных государственных нужд».
15. Постановление Правительства Российской Федерации от 13.06.2006 № 369 «Об установлении запретов и ограничений допуска товаров, происходящих из иностранного государства или группы иностранных государств, работ, услуг, выполняемых, оказываемых иностранными лицами, для целей размещения заказов на поставки товаров, выполнение работ,

- оказание услуг для нужд обороны страны и безопасности государства».
16. Постановление Правительства Российской Федерации от 07.04.2004 № 189 «Вопросы Федеральной Антимонопольной службы».
  17. Постановление Правительства Российской Федерации от 04.11.2006 № 642 «О перечне товаров, работ, услуг для государственных и муниципальных нужд, размещение заказов на которые осуществляется у субъектов малого предпринимательства, и их предельных ценах (ценах лотов)».
  18. Постановление Правительства Российской Федерации от 03.09.1998 № 1022 «О кадровом обеспечении торгов (конкурсов) на закупку продукции для государственных нужд».
  19. Постановление Правительства Российской Федерации от 03.03.2006 № 117 «О федеральном органе исполнительной власти, уполномоченном на ведение реестра государственных контрактов, заключенных от имени Российской Федерации по итогам размещения заказов».
  20. Письмо Министерства экономического развития и торговли Российской Федерации от 05.09.2005 № 13785-АШ/Д07 «О размещении заказов на закупки товаров, работ и услуг для государственных нужд на 2006 год».
  21. Письмо Министерства экономического развития и торговли Российской Федерации от 22.09.2004 № 16264-АШ/Д07 «О применении балльной системы при оценке конкурсных заявок поставщиков при осуществлении размещения заказов на поставки товаров, выполнение работ, оказание услуг для государственных нужд».
  22. Письмо Министерства экономического развития и торговли Российской Федерации от 23.06.2006 № Д07-1220 «Разъяснения по закупкам одноименных товаров (работ, услуг)».
  23. Письмо Министерства экономического развития и торговли Российской Федерации от 25.05.2006 № Д07-997 «Разъяснения отдельных положений Федерального закона от 21.07.2005 № 94-ФЗ «О размещении заказов на поставку товаров, выполнение работ, оказание услуг для государственных и муниципальных нужд».
  24. Письмо Министерства экономического развития и торговли Российской Федерации от 07.04.2006 № 4711-АШ//Д07 «О ведении реестра государственных контрактов, заключенных от

- имени Российской Федерации по итогам размещения заказов».
25. Письмо Министерства экономического развития и торговли Российской Федерации от 16.02.2006 № Д07-291 «О разъяснении положений Федерального закона от 21.07.2005 № 94-ФЗ «О размещении заказов на поставку товаров, выполнение работ, оказание услуг для государственных и муниципальных нужд».
  26. Письмо Высшего Арбитражного Суда Российской Федерации от 11.08.2005 № С4-7/УЗ-938 о порядке применения некоторых положений Федерального закона от 21.07.2005 № 94-ФЗ «О размещении заказов на поставку товаров, выполнение работ, оказание услуг для государственных и муниципальных нужд», касающихся деятельности арбитражных судов.

### **Законы Санкт-Петербурга**

1. Закон Санкт-Петербурга от 06.11.1997 № 179-58 «О целевых программах Санкт-Петербурга» (в ред. Законов Санкт-Петербурга от 05.02.1999 № 19-5, от 25.04.2003 № 152-16).
2. Закон Санкт-Петербурга от 30.12.1997 № 226-78 «О лекарственном обеспечении отдельных категорий жителей Санкт-Петербурга» (в ред. Законов Санкт-Петербурга от 15.03.1999 № 43-9, от 21.12.2001 № 843-112, от 28.12.2005 № 751-113).
3. Закон Санкт-Петербурга от 20.05.1999 «О заказе Санкт-Петербурга» (в ред. Законов Санкт-Петербурга от 23.02.2001 № 144-19, от 16.07.2001 № 564-70, от 24.09.2001 № 625-77, от 02.11.2001 № 743-91, от 18.11.2002 № 535-56, от 31.10.2003 № 630-91, от 31.12.2003 № 790-117, с изм., внесенными Законом Санкт-Петербурга от 09.12.2003 № 676-101).
4. Закон Санкт-Петербурга от 10.07.2001 № 562-65 «О порядке предоставления за счет средств бюджета Санкт-Петербурга субсидий и субвенций некоммерческим организациям» (в ред. Законов Санкт-Петербурга от 09.12.2003 № 676-101, от 07.06.2005 № 259-33).

### **Акты губернатора Санкт-Петербурга и Правительства Санкт-Петербурга**

1. Постановление Правительства Санкт-Петербурга от 28.12.2006 № 1606 «О мерах по исполнению бюджета Санкт-Петербурга на 2007 год».

2. Постановление Правительства Санкт-Петербурга от 31.07.2006 № 946 «О ликвидации Государственной конкурсной комиссии при Правительстве Санкт-Петербурга и межведомственных государственных конкурсных комиссий Санкт-Петербурга».
3. Постановление Правительства Санкт-Петербурга от 30.11.2005 № 1829 «О мерах по совершенствованию системы государственного заказа Санкт-Петербурга (в ред. постановления Правительства Санкт-Петербурга от 22.12.2009 № 1461).
4. Постановление Правительства Санкт-Петербурга от 10.02.2004 № 177 «О Комитете экономического развития, промышленной политики и торговли» (в ред. постановлений Правительства Санкт-Петербурга от 14.09.2004 № 1563, от 19.04.2005 № 476, от 06.09.2005 № 1321, от 30.11.2005 № 1830, от 21.02.2006 № 165).
5. Распоряжение Губернатора Санкт-Петербурга от 29.05.1997 № 470-р «О мерах по нормализации ситуации с кредиторской задолженностью организаций, финансируемых из бюджета Санкт-Петербурга» (в ред. распоряжения губернатора Санкт-Петербурга от 25.05.98 № 483-р, от 28.09.98 № 963-р).

### ***Акты и методические разъяснения органов исполнительной власти Санкт-Петербурга***

1. Распоряжение Комитета экономического развития, промышленной политики и торговли от 16.04.2004 № 13-р «Об утверждении Положения о реестрах системы государственного заказа Санкт-Петербурга».
2. Распоряжение Комитета экономического развития, промышленной политики и торговли от 17.01.2006 № 03-р «О приведении распоряжений Комитета экономического развития, промышленной политики и торговли в соответствие с Федеральным законом от 21.07.2005 № 94-ФЗ «О размещении заказов на поставки товаров, выполнение работ, оказание услуг для государственных и муниципальных нужд» и постановлением Правительства Санкт-Петербурга от 30.11.2005 № 1829 «О мерах по совершенствованию системы государственного заказа Санкт-Петербурга».
3. Распоряжение Комитета экономического развития, промышленной политики и торговли от 30.12.2005 № 99-р «Об утверждении Положения об организации работы исполнительного



- органа государственной власти Санкт-Петербурга, уполномоченного на осуществление функций по размещению заказа Санкт-Петербурга на поставки товаров, выполнение работ, оказание услуг для государственных нужд для государственных заказчиков Санкт-Петербурга» (в ред. распоряжения Комитета экономического развития, промышленной политики и торговли от 31.07.2006 № 82-р).
4. Распоряжение Комитета экономического развития, промышленной политики и торговли от 31.07.2006 № 82-р «О внесении изменений в распоряжение Комитета экономического развития, промышленной политики и торговли от 30.12.2005 № 99-р».
  5. Распоряжение Комитета экономического развития, промышленной политики и торговли от 14.08.2006 № 93-р «О признании утратившими силу распоряжений Комитета экономического развития, промышленной политики и торговли».
  6. Распоряжение Комитета экономического развития, промышленной политики и торговли от 07.11.2006 № 163-р «Об утверждении примерного регламента государственной комиссии по размещению государственного заказа Санкт-Петербурга».
  7. Приказ Комитета экономического развития, промышленной политики и торговли от 10.01.2006 № 02-п «О возложении функций исполнительного органа государственной власти Санкт-Петербурга, уполномоченного на осуществление функций по размещению заказа Санкт-Петербурга на поставки товаров, выполнение работ, оказание услуг для государственных нужд для государственных заказчиков Санкт-Петербурга, на структурные подразделения Комитета».
  8. Распоряжение Комитета экономического развития, промышленной политики и торговли от 02.11.2006 №154-р «О внесении изменений в распоряжение Комитета экономического развития промышленной политики и торговли от 30.12.2005 №99-р».
  9. Распоряжение Комитета экономического развития, промышленной политики и торговли от 06.02.2007 №27-р «О внесении изменений в распоряжение Комитета экономического развития промышленной политики и торговли от 30.12.2005 №99-р».
  10. Распоряжение Комитета экономического развития, промышленной политики и торговли от 07.09.2007 №288-р «О вне-

- сении изменений в распоряжение Комитета экономического развития промышленной политики и торговли от 30.12.2005 № 99-р».
11. Распоряжение Комитета экономического развития, промышленной политики и торговли от 18.10.2007 №391-р «О внесении изменений в распоряжение Комитета экономического развития промышленной политики и торговли от 30.12.2005 № 99-р».
  12. Приказ Комитета экономического развития, промышленной политики и торговли от 11.02.2008 №125-р «О внесении изменений в распоряжение Комитета экономического развития промышленной политики и торговли от 30.12.2005 №99-р».
  13. Распоряжение Комитета экономического развития, промышленной политики и торговли от 17.12.2008 №1149-р «О внесении изменений в распоряжение Комитета экономического развития промышленной политики и торговли от 30.12.2005 №99-р».
  14. Распоряжение Комитета экономического развития, промышленной политики и торговли от 16.02.2009 №120-р «О внесении изменений в распоряжение Комитета экономического развития промышленной политики и торговли от 30.12.2005 №99-р».
  15. Распоряжение Комитета экономического развития, промышленной политики и торговли от 03.04.2009 №224-р «О внесении изменений в распоряжение Комитета экономического развития промышленной политики и торговли от 30.12.2005 № 99-р».
  16. Распоряжение Комитета экономического развития, промышленной политики и торговли от 16.06.2010 №584-р «О внесении изменений в распоряжение Комитета экономического развития промышленной политики и торговли от 30.12.2005 № 99-р».
  17. Приказ Комитета экономического развития, промышленной политики и торговли от 14.08.2006 № 173-п «О признании утратившими силу приказов Комитета экономического развития, промышленной политики и торговли и приказов Комитета экономики и промышленной политики».
  18. Приказ Комитета экономического развития, промышленной политики и торговли от 16.01.2006 № 12-п «О внесении изменений в приказ Комитета от 28.01.2005 № 13-п».

19. Приказ Комитета финансового контроля Санкт-Петербурга от 07.06.2005 № 45 «Об утверждении Регламента Комитета финансового контроля Санкт-Петербурга».
20. Приказ Комитета финансового контроля Санкт-Петербурга от 26.01.2006 № 2 «Об организации работы исполнительного органа государственной власти Санкт-Петербурга, уполномоченного на осуществление контроля в сфере размещения государственного заказа Санкт-Петербурга».
21. Приказ Комитета финансового контроля Санкт-Петербурга от 08.08.2006 № 537 «Об изменении порядка согласования возможности заключения государственного или муниципального контракта с единственным поставщиком (исполнителем, подрядчиком)».
22. Письмо Комитета экономического развития, промышленной политики и торговли от 01.02.2006 № 06/802 «О порядке публикации в журнале «Государственный заказ Санкт-Петербурга» и размещения на специализированном официальном сайте в сфере информационного обеспечения государственного заказа Санкт-Петербурга [www.gz-spb.ru](http://www.gz-spb.ru) информации, предусмотренной Федеральным законом от 21.07.2005 № 94-ФЗ «О размещении заказов на поставки товаров, выполнение работ, оказание услуг для государственных и муниципальных нужд».
23. Письмо Комитета экономического развития, промышленной политики и торговли от 19.12.2005 № 05/14212 «О правовом статусе получателей средств бюджета Санкт-Петербурга, уполномоченных на размещение государственного заказа Санкт-Петербурга (подведомственных государственных заказчиков)».
24. Письмо Комитета экономического развития, промышленной политики и торговли от 19.12.2005 № 05/14211 «О порядке формирования государственных комиссий государственных заказчиков Санкт-Петербурга по размещению государственного заказа Санкт-Петербурга».
25. Письмо Комитета экономического развития, промышленной политики и торговли от 08.08.2006 № 06/8616 «О порядке применения постановления Правительства Санкт-Петербурга от 31.07.2006 № 946 «О ликвидации Государственной конкурсной комиссии при Правительстве Санкт-Петербурга и межведомственных государственных конкурсных комиссий Санкт-Петербурга».

26. Письмо Комитета экономического развития, промышленной политики и торговли от 20.07.2006 № 06/7969 «О размещении на сайте "Государственный заказ СПб" информации о конкурсах и аукционах, проводимых местными администрациями муниципальных образований Санкт-Петербурга».
27. Письмо Комитета экономического развития, промышленной политики и торговли от 27.04.2006 № 06/4551 «О направлении представителей государственных заказчиков Санкт-Петербурга на заседания государственных комиссий уполномоченного органа по размещению государственного заказа Санкт-Петербурга».
28. Письмо Комитета экономического развития, промышленной политики и торговли от 13.04.2006 № 06/3835 «Методические разъяснения о порядке изменения условий государственных контрактов Санкт-Петербурга (заключении дополнительных соглашений к государственным контрактам) в условиях действия Федерального закона от 21.07.2005 № 94-ФЗ «О размещении заказов на поставки товаров, выполнение работ, оказание услуг для государственных и муниципальных нужд».
29. Письмо Комитета экономического развития, промышленной политики и торговли от 13.04.2006 № 06/3836 «О порядке размещения государственного заказа Санкт-Петербурга на закупку услуг финансовых организаций».
30. Письмо Комитета экономического развития, промышленной политики и торговли от 02.03.2006 № 06/2076 «О методических разъяснениях о порядке применения распоряжения Комитета экономического развития, промышленной политики и торговли от 30.12.2005 № 99-р».
31. Письмо Комитета экономического развития, промышленной политики и торговли от 02.03.2006 № 06/2075 «О методических разъяснениях о порядке применения распоряжения Комитета экономического развития, промышленной политики и торговли от 27.12.2005 № 97-р».
32. Письмо Комитета экономического развития, промышленной политики и торговли от 25.11.2005 № 05/13174 «О Методических рекомендациях по формированию государственного заказа на 2006 год».
33. Письмо Комитета экономического развития, промышленной политики и торговли от 09.08.2006 № 06/8725 «О закупке пи-

- шевых продуктов и работ по организации питания для государственных нужд Санкт-Петербурга в 2007 году».
34. Письмо Комитета экономического развития, промышленной политики и торговли от 10.01.2007 № 07/26 «О дополнительных требованиях к конкурсной документации в связи с продлением до 1 июля 2007 года лицензирования видов деятельности, указанных в подпунктах 101 – 103 п. 1 ст. 17 Федерального закона от 08.08.2001 № 128-ФЗ».
  35. Письмо Комитета экономического развития, промышленной политики и торговли от 10.01.2007 № 07/18 «О формировании отчетности по результатам размещения государственного заказа».
  36. Письмо Комитета экономического развития, промышленной политики и торговли от 12.12.2006 № 06/14147 «О порядке осуществления закупок товаров, работ и услуг за счет средств субсидий, выделяемых из бюджета Санкт-Петербурга».
  37. Письмо Комитета экономического развития, промышленной политики и торговли от 13.12.2006 № 06/141148 «О порядке осуществления некоторых видов закупок для государственных нужд Санкт-Петербурга».
  38. Письмо Комитета экономического развития, промышленной политики и торговли от 08.11.2006 № 06/12476 «О порядке размещения государственного заказа Санкт-Петербурга при формировании библиотечных фондов».
  39. Письмо Комитета экономического развития, промышленной политики и торговли от 03.11.2006 № 06/12279 «О необходимости внесения дополнений в том 2 конкурсной документации и техническое задание при проведении конкурсных процедур по размещению государственного заказа Санкт-Петербурга на право заключения государственных контрактов на выполнение работ по организации питания для государственных нужд Санкт-Петербурга в 2007 году».
  40. Письмо Комитета экономического развития, промышленной политики и торговли от 02.11.2006 № 06/12183 «О порядке реализации распоряжения от 20.10.2006 № 148-р «О внесении изменений и дополнений в методические требования Комитета экономического развития, промышленной политики и торговли, утвержденные распоряжением от 27.12.2005 № 97-р».
  41. Письмо Комитета экономического развития, промышленной политики и торговли от 02.11.2006 № 06/12182 «Об оформле-

- нии участия государственных заказчиков Санкт-Петербурга в выставках».
42. Письмо Комитета экономического развития, промышленной политики и торговли от 26.10.2006 № 06/11845 «О неправомерности включения в том 2 конкурсной документации формы «Обоснование снижения стоимости работ».
  43. Письмо Комитета экономического развития, промышленной политики и торговли от 26.09.2006 № 06/10665 «О порядке осуществления государственных закупок за счет средств бюджета Санкт-Петербурга на 2007 год».
  44. Письмо Комитета экономического развития, промышленной политики и торговли от 26.09.2006 № 06/10637 «Дополнения к методическому письму от 09.08.2006 № 06/8725 «О закупке пищевых продуктов и работ по организации питания для государственных нужд Санкт-Петербурга в 2007 году».
  45. Письмо Комитета экономического развития, промышленной политики и торговли от 19.09.2006 № 06/10351 «О разъяснении порядка оформления технического задания, входящего в качестве приложения в состав тома 2 конкурсной документации».
  46. Письмо Комитета экономического развития, промышленной политики и торговли от 04.09.2006 № 06/9656 «О порядке отражения информации об основаниях отклонения заявок на участие в конкурсе в протоколе рассмотрения заявок на участие в конкурсе».

Приложение 2

**ПЕРЕЧЕНЬ  
товаров, работ, услуг для государственных  
и муниципальных нужд, размещение заказов на которые  
осуществляется у субъектов малого предпринимательства**

Код по Общероссийскому классификатору видов экономической деятельности, продукции и услуг (ОКДП) ОК 004-93	Наименование
0100000	Продукция сельского хозяйства; продукция охотничьего промысла; услуги в сельском хозяйстве и охоте
0200000	Продукция лесного хозяйства и лесозаготовок. Услуги для лесоводства и лесозаготовок
0510000	Улов рыбы, китов, ракообразных, моллюсков и добыча прочих морепродуктов
0511000	Рыба живая, свежая или охлажденная
0513000	Продукция рыбоводства, выращивания водорослей и морепродуктов прочих
0520000	Услуги, связанные с рыболовством
1030000	Торф и сланцы горючие
1400000	Камень, глина, песок и прочие виды минерального сырья
1500000	Пищевые продукты и напитки
1600000	Табачные изделия и продукты табачной промышленности прочие
1700000	Текстильные изделия
1800000	Одежда, мех и изделия из меха
1910000	Кожа и изделия из кожи
1920000	Обувь
2000000	Древесина, изделия из древесины, пробки, соломки и плетенки, кроме мебели
2100000	Целлюлоза, бумага, картон и изделия из них

Код по Общероссийскому классификатору видов экономической деятельности, продукции и услуг (ОКДП) ОК 004-93	Наименование
2200000	Полиграфическая и печатная продукция (кроме кода 2212180 в части бюллетеней для голосования на выборах и референдумах)
2422000	Краски, лаки и аналогичные покрытия, типографские краски и мастики
2423000	Фармацевтические препараты, медицинские химические вещества и лекарственные растительные продукты
2424000	Мыло и моющие средства, чистящие и полирующие препараты, парфюмерная продукция и косметические средства
2500000	Резиновые и пластмассовые изделия
2610000	Стекло и изделия из стекла
2691000	Изделия керамические нестроительные неогнеупорные
2692000	Изделия керамические огнеупорные
2714030	Изделия из проволоки: гвозди, электроды, сетка, крепежные изделия машиностроительные, железнодорожные [2714710] - [2714970]
2811000	Металлические строительные изделия и их детали; металлоконструкции сварные для машиностроения
2893000	Ручной инструмент металлический; скобяные изделия
2894000	Инструмент для металлообрабатывающих и деревообрабатывающих станков
2910000	Машины, оборудование и комплектующие изделия общемашиностроительного применения (кроме комплектующих изделий электронной техники)
2922000	Станки, их детали и принадлежности
2929000	Машины и оборудование специального назначения прочие и их детали
2930000	Бытовые приборы, не включенные в другие группировки
2940000	Специализированное технологическое оборудование прочее, не включенное в другие группировки
3000000	Канцелярская, бухгалтерская и электронно-вычислительная техника
3110000	Электродвигатели, генераторы, трансформаторы и их детали



Код по Общероссийскому классификатору видов экономической деятельности, продукции и услуг (ОКДП) ОК 004-93	Наименование
3120000	Оборудование электrorаспределительное и аппаратура контроля
3130000	Провода и кабели изолированные
3140000	Источники автономного электропитания
3150000	Электрические лампы накаливания и газоразрядные лампы; оборудование светотехническое; изделия электроустановочные; детали и запасные части ламп и светотехнического оборудования
3311000	Медицинское и хирургическое оборудование; ортопедические приспособления
3312000	Средства измерения общего применения, кроме контрольного оборудования для технологических процессов
3313000	Оборудование для контроля технологических процессов
3314000	Испытательное оборудование
3315000	Приборы для научных исследований
3319000	Средства измерения, аппаратура и оснастка прочие, не включенные в другие группировки
3320000	Приборы оптические, фото- и киноаппаратура
3330000	Часы и приборы времени, их детали
3430000	Детали и принадлежности для автомобилей и двигатели к ним
3440000	Гаражное и автозаправочное оборудование
3512050	Спасательные и рабочие шлюпки, плоты, лодки и индивидуальные спасательные плавсредства [3512140] - [3512145]
3610000	Мебель
3692000	Инструменты музыкальные
3693000	Товары спортивные
3694000	Игры и игрушки
3695000	Учебно-наглядные пособия, оборудование учебное
3698000	Изделия художественных промыслов; произведения искусства и предметы коллекционирования
3699000	Готовые изделия прочие, не включенные в другие группировки

Код по Общероссийскому классификатору видов экономической деятельности, продукции и услуг (ОКДП) ОК 004-93	Наименование
3720000	Отходы неметаллические и продукты их вторичной переработки
4030000	Пар и горячая вода (теплоэнергия)
4100000	Природная вода и лед
4500000	Услуги строительные и объекты строительства
5500000	Услуги гостиниц и ресторанов
6000000	Услуги сухопутного транспорта
6120000	Услуги внутреннего водного транспорта
6310000	Услуги по транспортной обработке грузов и хранению
6330000	Услуги транспортно-экспедиционных агентств
6350000	Услуги бюро путешествий и туристических агентств; услуги по оказанию помощи туристам, не включенные в другие группировки
6412000	Услуги курьерские, кроме услуг национальной почты (услуги, оказываемые негосударственными предприятиями почтовой связи)
6420000	Услуги электрической связи, за исключением услуг местной, междугородней и международной телефонной связи
7020000	Услуги вспомогательные, связанные с недвижимостью, предоставляемые за вознаграждение или на договорной основе
7200000	Услуги, связанные с деятельностью по использованию компьютеров
7241000	Автоматизированные информационные системы на основе компьютерных баз данных (документальные, документографические, реферативные, полнотекстовые, документально-фактографические, объектографические, базы данных показателей, лексикографические, гипертекстовые; информационно-вычислительные сети на основе компьютерных баз данных)
7250000	Услуги по техническому обслуживанию и ремонту оргтехники для офисов, электронных вычислительных машин и используемого совместно с ними периферийного оборудования
7300000	Интеллектуальная и материальная продукция, услуги по исследованиям и разработкам, нефинансовые нематериальные активы

Код по Общероссийскому классификатору видов экономической деятельности, продукции и услуг (ОКДП) ОК 004-93	Наименование
7410000	Услуги в области коммерческой деятельности: услуги в области права; услуги в составлении счетов, бухгалтерского учета и ревизии; услуги в области налогообложения; услуги по исследованию конъюнктуры рынка и выявлению общественного мнения; консультационные услуги по вопросам коммерческой деятельности и управления
7420000	Услуги в области технической деятельности: услуги в области архитектуры; инженерные услуги в области гражданского и промышленного строительства; услуги по техническим испытаниям и анализу; услуги по вопросам сертификации продукции и аттестации производств; услуги поверочных метрологических служб; услуги по вопросам стандартизации; услуги в области гидрометеорологии; услуги в области геологических изысканий
7430000	Услуги в области рекламы
7440000	Экспертиза проектов
7491000	Услуги по найму рабочей силы и обеспечению персоналом
7493000	Услуги по уборке зданий
7495000	Услуги по упаковыванию
8040000	Услуги в области непрерывного образования для взрослых
8510000	Услуги по охране здоровья человека
8520000	Услуги ветеринарные
9000000	Услуги по обеспечению экологической безопасности в городе службами коммунального хозяйства
9211000	Услуги по производству и распространению кино- и видеофильмов
9213010	Услуги в области радиовещания
9220000	Услуги информационных агентств и других организаций по распространению информации
9241000	Услуги по организации занятий спортом
9249000	Услуги по организации отдыха и развлечений прочие
9300000	Услуги жилищно-коммунального хозяйства

Код по Общероссийскому классификатору видов экономической деятельности, продукции и услуг (ОКДП) ОК 004-93	Наименование
9430000	Услуги по ремонту металлических изделий, машин и оборудования
9440030	Услуги по снабжению паром и горячей водой [9440410] - [9440420]
9450000	Услуги по сбору, очистке и распределению воды за вознаграждение или на договорной основе

Приложение 3

**АДМИНИСТРАТИВНАЯ ОТВЕТСТВЕННОСТЬ  
в сфере размещения заказов**

Номер статьи КоАП РФ	Субъект	Правонарушение	Санкция, тыс. р.	Орган, привлекающий к ответственности
7.29 ч.1	Должностное лицо заказчика, уполномоченного органа	Принятие <b>решения о способе</b> размещения заказа с нарушением требований закона	30	Контр. орган федеральн. ФАС, субъекта РФ
7.29 ч. 2	-«-	Принятие решения о размещении <b>иным</b> способом, если должны проводиться торги; Принятие решения о размещении <b>иным</b> способом, если должен быть проведен <b>аукцион</b>	50	-«-
7.30 ч. 1	Должностное лицо заказчика, уполномоченного органа, специализированная организация	Нарушение <b>сроков</b> опубликования и размещения на офиц. сайте информации о размещении заказов; размещение информации с нарушением требований закона; нарушение <b>сроков</b> направления в ФАС приглашений на участие в торгах, проколов вскрытия, оценки и сопоставления заявок на участие в <b>закрытом конкурсе</b> , протоколов рассмотрения заявок, протокола <b>закрытого аукциона</b> ; нарушение <b>порядка</b> предоставления конк. докум. или док. об аукционе, разъяснения, приема заявок на участие в торгах, запросе котировок	д. л. 30 юр. л. 100 д. л. 30 д. л. 30	-«-  -«-  -«-

Номер статьи КоАП РФ	Субъект	Правонарушение	Санкция, тыс. р.	Орган, привлекающий к ответственности
7.30 ч. 2	Член конкурсной комиссии член конкурсной или аукционной комиссии член аукционной комиссии	Нарушение <b>порядка</b> вскрытия конвертов, открытия доступа, оценки и сопоставления заявок Нарушение <b>порядка</b> отбора участников, отказ в допуске по основаниям, не предусмотренным законом Нарушение <b>порядка</b> проведения аукциона	30  -«-  -«-	-«-  -«-  -«-
7.30 ч. 3	Должностные лица заказчика, уполн. органа Должностные лица органа, уполн. на ведение офиц. сайта Специализированная организация Редакция офиц. печ. издания Организации по обслуж. офиц. сайта	Неопубликование информации о размещении заказов	д. л. 50 юр. л. 500	-«-
7.30 ч. 4	Должностные лица заказчика, уполномоченного органа	Установление <b>не предусмотренных</b> законом: – критериев оценки заявок и (или) их значимости – требований к участникам – требований к размеру обеспечения заявок – требований размеру и способам обеспечения исполнения контракта – требований к предоставлению документов и сведений в составе заявки <b>Включение в состав лота</b> товаров, работ, услуг, технологически не связанных между собой	50	-«-

Номер статьи КоАП РФ	Субъект	Правонарушение	Санкция, тыс. р.	Орган, привлекающий к ответственности
7.30 ч. 5	Должностные лица органа, уполномоченного на ведение офиц. сайта Редакция офиц. печ. издания Организация, оказ. услуги по обслуж. офиц. сайта	Нарушение <b>сроков</b> опубликования и размещения информации о размещении заказов  Опубликование или размещение этой информации с нарушением требований закона	д. л. 30 юр. л. 100	ФАС
7.30 ч. 6	Член котировочной комиссии	Отклонение котировочной заявки по основаниям, не предусмотренным законом Рассмотрение котировочной заявки, которая должна быть отклонена	30	-«-
7.30 ч. 7	Член конкурсной, аукционной, котировочной комиссии	Выбор победителя с нарушением требований закона	50	-«-
7.30 ч. 8	Должностные лица заказчика, уполномоченного органа	Сокращение сроков подачи заявок	10 – 30	-«-
7.30 ч. 9	Должностные лица органа, уполномоченного на ведение офиц. сайта организация, оказ. услуги по обслуж. офиц. сайта	Нарушение порядка пользования офиц. сайтом и требований к средствам обеспечения пользования сайтом	10	-«-

Номер статьи КоАП РФ	Субъект	Правонарушение	Санкция, тыс. р.	Орган, привлекающий к ответственности
7.30 ч.10	Заказчик, уполн. орган, оператор электронной площадки, оператор электронной площадки	Нарушение порядка проведения открытого аукциона в электронной форме Нарушение порядка аккредитации участников размещения заказа	д. л. 50 юр. л. 300  -«-	-«-  -«-
7.31 ч. 1	Должностные лица заказчика, уполн. органа, органа, уполномоч. на ведение офиц. сайта Специализированная организация Организация, оказыв. услуги по обслужив. офиц. сайта Должн. лица заказчика Должностные лица органа, уполномоченного на ведение реестров контрактов	Предоставление, опубликование недостоверной информации о размещении заказов Направление недостоверных сведений в реестр контрактов и (или) в ФАС Внесение заведомо недостоверных сведений в реестр контрактов либо реестр недобросовестных поставщиков	д. л. 50 юр. л. 300  -«-  -«-	-«-  -«-
7.31 ч. 2	Должностные лица федерального контр. органа	Внесение заведомо недостоверных сведений в реестр контрактов или реестр недобросовестных поставщиков	50	прокурор
7.32 ч. 1	Должностные лица заказчика	Заключение контракта по результатам торгов или запроса котировок с нарушением объявленных условий торгов или запроса котировок либо условий исполнения контракта, предложенных лицом, с которым заключается контракт	50	-«-



Номер статьи КоАП РФ	Субъект	Правонарушение	Санкция, тыс. р.	Орган, привлекающий к ответственности
7.32 ч. 1.1	Должностные лица заказчика	То же, если такое нарушение привело к дополнительному расходованию средств соответствующих бюджетов или уменьшению количества товаров, объема работ, услуг	двукратный размер доп. израсх. средств или стоимости товаров, работ, услуг, количество, объем которых уменьшены и которые явились предметом адм. правонарушения	Прокурор
7.32 ч. 1.2	Должностные лица заказчика	Нарушение сроков заключения контракта	30	-«-
7.32 ч. 2	Должностные лица заказчика	Изменение условий контракта, в т. ч. увеличение цены товаров, работ, услуг, если возможность изменения условий не предусмотрена законом.	20	-«-
7.32 ч. 3	Должностные лица заказчика	То же, если такое изменение привело к доп. расходованию средств соотв. бюджетов или уменьшению кол-ва товаров, объемов работ, услуг	то же, что и в ч. 1.1	-«-
13.14	Должностные лица	Разглашение информации с ограниченным допуском	4 – 5	судья
15.14	Должностные лица юр. лица	Нецелевое использование бюджетных средств, средств гос. внебюджетных фондов	д. л. 4 – 5 юр. л. 40-50	орган, ответств. за исполн. фед. бюджета
19.5 ч. 2.6	Должностные лица юр. лица	Невыполнение в установленный срок законного решения, предписания фед. антимонопольного органа о прекращении нарушения антимонопольного законодательства	д. л. 8 – 12, либо дисквалификация на срок до 3-х лет юр. л. 100 – 500	ФАС

Номер статьи КоАП РФ	Субъект	Правонарушение	Санкция, тыс. р.	Орган, привлекающий к ответственности
19.5 ч. 7	Должностные лица юр. лица	Невыполнение в установленный срок законного предписания, требования уполномоченного на осуществление контроля в сфере размещения заказа органа исп. власти	д. л. 50 т. р. юр. л. 500	ФАС
19.6	Должностные лица	Непринятие мер по устранению причин и условий, способствовавших совершению адм. правонарушения	0,3 – 0,5	судья
19.7.2	Должностные лица юр. лица	Непредставление или несвоевременное представление в орган, уполномоченный на осуществление контроля в сфере размещения заказа сведений (информации), если предоставление таких сведений является обязательным в соответствии с законом; предоставление заведомо недостоверных сведений	д. л. 10 – 50, юр. л. 100 – 500	ФАС
7.30 ч. 2	Член конкурсной комиссии член конкурсной или аукционной комиссии член аукционной комиссии	Нарушение <b>порядка</b> вскрытия конвертов, открытия доступа, оценки и сопоставления заявок Нарушение <b>порядка</b> отбора участников, отказ в допуске по основаниям, не предусмотренным законом Нарушение <b>порядка</b> проведения аукциона	30  -«-  -«-	-«-  -«-  -«-
7.30 ч. 3	Должностные лица заказчика, уполн.органа Должностные лица органа, уполн. на ведение офиц. сайта специализ. организация редакция офиц. печ. издания организация по обслуж. офиц. сайта	<b>Неопубликование</b> информации о размещении заказов	д. л. 50 юр. л. 500	-«-

Номер статьи КоАП РФ	Субъект	Правонарушение	Санкция, тыс. р.	Орган, привлекающий к ответственности
7.30 ч. 4	Должностные лица заказчика, уполномоченного органа	Установление <b>не предусмотренных</b> законом: – критериев оценки заявок и (или) их значимости – требований к участникам – требований к размеру обеспечения заявок – требований размеру и способам обеспечения исполнения контракта – требований к предоставлению документов и сведений в составе заявки <b>Включение в состав лота</b> товаров, работ, услуг, технологически не связанных между собой	50	ФАС
7.30 ч. 5	Должностные лица органа, уполн. на ведение офиц. сайта, редакция офиц. печ. издания, организация, оказ. услуги по обслуж. офиц. сайта	Нарушение <b>сроков</b> опубликования и размещения информации о размещении заказов  Опубликование или размещение этой информации с нарушением требований закона	д. л. 30 юр. л. 100	-«-
7.30 ч. 6	Член котировочной комиссии	Отклонение котировочной заявки по основаниям, не предусмотренным законом Рассмотрение котировочной заявки, которая должна быть отклонена	30	-«-
7.30 ч. 7	Член конкурсной, аукционной, котировочной комиссии	Выбор победителя с нарушением требований закона	50	-«-
7.30 ч. 8	Должностные лица заказчика, уполномоченного органа	Сокращение сроков подачи заявок	10 – 30	-«-

Номер статьи КоАП РФ	Субъект	Правонарушение	Санкция, тыс. р.	Орган, привлекающий к ответственности
7.30 ч. 9	Должностные лица органа, уполномоченного на ведение офиц. сайта организация, оказывающая услуги по обслуживанию офиц. сайта	Нарушение порядка пользования офиц. сайтом и требований к средствам обеспечения пользования сайтом	10	-«-
7.30 ч. 10	заказчик, уполномоченный орган, оператор электронной площадки оператор электронной площадки	Нарушение порядка проведения открытого аукциона в электронной форме  Нарушение порядка аккредитации участников размещения заказа	д. л. 50 юр. л. 300  -«-	-«-  -«-
7.31 ч. 1	Должностные лица заказчика, уполномоченного органа, орган, уполномоченный на ведение офиц. сайта специализированная организация, организация, оказывающая услуги по обслужив. офиц. сайта должностные лица заказчика, должностные лица органа, уполномоченного на ведение реестров контрактов	Предоставление, опубликование недостоверной информации о размещении заказов  Направление недостоверных сведений в реестр контрактов и (или) в ФАС  Внесение заведомо недостоверных сведений в реестр контрактов либо реестр недобросовестных поставщиков	д. л. 50 юр. л. 300  -«-  -«-	-«-  -«-  -«-

Номер статьи КоАП РФ	Субъект	Правонарушение	Санкция, тыс. р.	Орган, привлекающий к ответственности
7.31 ч. 2	Должностные лица фед. контр. органа	Внесение заведомо недостоверных сведений в реестр контрактов или реестр недобросовестных поставщиков	50	прокурор
7.32 ч. 1	Должностные лица заказчика	Заключение контракта по результатам торгов или запроса котировок с нарушением объявленных условий торгов или запроса котировок либо условий исполнения контракта, предложенных лицом, с которым заключается контракт	50	-«-
7.32 ч. 1.1	Должностные лица заказчика	То же, если такое нарушение привело к дополнительному расходованию средств соответствующих бюджетов или уменьшению количества товаров, объема работ, услуг	двукратный размер доп. израсх. средств или стоимости товаров, работ, услуг, количество, объем которых уменьшены и которые явились предметом адм. правонарушения	-«-
7.32 ч. 1.2	Должностные лица заказчика	Нарушение сроков заключения контракта	30	-«-
7.32 ч. 2	Должностные лица заказчика	Изменение условий контракта, в т. ч. увеличение цены товаров, работ, услуг, если возможность изменения условий не предусмотрена законом	20	-«-
7.32 ч. 3	Должностные лица заказчика	То же, если такое изменение привело к доп. расходованию средств соотв. бюджетов или уменьшению кол-ва товаров, объемов работ, услуг	то же, что и в ч. 1.1	-«-
13.14	Должностные лица	Разглашение информации с ограниченным допуском	4 – 5	судья

Номер статьи КоАП РФ	Субъект	Правонарушение	Санкция, тыс. р.	Орган, привлекающий к ответственности
15.14	Должностные лица юр. лица	Нецелевое использование бюджетных средств, средств гос. внебюджетных фондов	д. л. 4 – 5 юр. л. 40 – 50	орган, ответств. за исполн. фед. бюдж.
19.5 ч. 2.6	Должностные лица юр. лица	Невыполнение в установленный срок законного решения, предписания фед. антимонопольного органа о прекращении нарушения антимонопольного законодательства	д. л. 8 – 12 либо дисквалиф. на срок до 3-х лет юр. л. 100 – 500	ФАС
19.5 ч. 7	Должностные лица юр. лица	Невыполнение в установленный срок законного предписания, требования уполномоченного на осуществление контроля в сфере размещения заказа органа исп. власти	д. л. 50 юр. л. 500	-«-
19.6	Должностные лица	Непринятие мер по устранению причин и условий, способствовавших совершению адм. правонарушения	0,3 – 0,5	судья
19.7.2	Должностные лица юр. лица	Непредставление или несвоевременное представление в орган, уполномоченный на осуществление контроля в сфере размещения заказа сведений (информации), если предоставление таких сведений является обязательным в соответствии с законом; предоставление заведомо недостоверных сведений	д. л. 10 – 50 юр. л. 100 – 500	ФАС

## **ТИПОВОЕ ПОЛОЖЕНИЕ об Аукционной комиссии**

### **1. Общие положения**

1.1 Настоящее Положение об Аукционной комиссии по размещению заказов на поставку товаров, выполнение работ, оказание услуг для нужд государственного или муниципального заказчика (далее – Положение) определяет понятие, цели создания, функции, состав, и порядок деятельности Аукционной комиссии по размещению заказов на поставку товаров, выполнение работ, оказание услуг для нужд государственного или муниципального (далее везде по тексту настоящего Положения – Заказчик) путем проведения торгов в форме аукциона.

1.2 Аукцион по размещению заказов на поставку товаров, выполнение работ, оказание услуг для нужд Заказчика проводится самим Заказчиком, при этом Заказчик вправе привлечь на основе договора Специализированную организацию для осуществления отдельных функций по проведению аукциона и (или) Аукциониста – физическое лицо, имеющее специальную подготовку, владеющее правилами, техникой проведения аукционов и имеющее соответствующий опыт.

1.3 Аукционист и Специализированная организация привлекаются Заказчиком с соблюдением процедур, предусмотренных законодательством Российской Федерации о размещении заказов на поставки товаров, выполнение работ, оказание услуг для государственных и муниципальных нужд.

1.4 В процессе проведения аукциона Аукционная комиссия взаимодействует с Заказчиком, Специализированной организацией и Аукционистом, в порядке, установленном настоящим Положением.

## **2. Правовое регулирование**

2.1 Аукционная комиссия в своей деятельности руководствуется Гражданским кодексом Российской Федерации, Бюджетным кодексом Российской Федерации, Федеральным законом «О размещении заказов на поставки товаров, выполнение работ, оказание услуг для государственных и муниципальных нужд» от 21.07.2005 года № 94-ФЗ, иными федеральными законами, нормативными правовыми актами Правительства Российской Федерации, нормативными правовыми актами Заказчика и настоящим Положением.

## **3. Цели и задачи Аукционной комиссии**

3.1 Аукционная комиссия создается в целях определения участников, подведения итогов аукционов на заключение государственных (муниципальных) контрактов на поставки товаров, выполнение работ, оказание услуг для нужд Заказчика.

3.2 Исходя из целей деятельности Аукционной комиссии, определенных в п. 3.1 настоящего Положения (далее по тексту ссылки на разделы, подразделы, пункты и подпункты относятся исключительно к настоящему Положению), в задачи Аукционной комиссии входит:

3.2.1 обеспечение объективности оценки заявок на участие в аукционе, поданных на бумажном носителе, либо поданных в форме электронных документов и подписанных в соответствии с нормативными правовыми актами Российской Федерации;

3.2.2 обеспечение эффективности и экономности использования бюджетных средств и (или) средств внебюджетных источников финансирования;

3.2.3 соблюдение принципов публичности, прозрачности, конкурентности, равных условий и недискриминации при размещении заказов путем проведения аукциона;

3.2.4 устранение возможностей злоупотребления и коррупции при размещении заказов путем проведения аукционов.

## **4. Порядок формирования Аукционной комиссии**

4.1 Аукционная комиссия является коллегиальным органом Заказчика, основанным на временной или постоянной основе



4.2 Персональный состав Аукционной комиссии, в том числе Председатель Аукционной комиссии (далее по тексту также – Председатель), утверждаются Заказчиком до опубликования извещения о проведении открытого аукциона или направления приглашений принять участие в закрытом аукционе.

4.3 В состав Аукционной комиссии входят не менее пяти человек – членов Аукционной комиссии. Председатель является членом Аукционной комиссии. По решению Заказчика в составе Аукционной комиссии может быть также утверждена должность Секретаря Аукционной комиссии. Если такая должность не предусматривается, то функции Секретаря Аукционной комиссии в соответствии с настоящим Положением, выполняет любой член Аукционной комиссии, уполномоченный на выполнение таких функций Председателем. Аукционист, если таковой привлечен Заказчиком, не входит в состав Аукционной комиссии.

4.4 Членами Аукционной комиссии не могут быть лица, которые лично заинтересованы в результатах размещения заказа (в том числе физические лица, подавшие заявки на участие в аукционе либо состоящие в штате организаций, подавших указанные заявки), либо физические лица, на которых способны оказывать влияние участники размещения заказа (в том числе физические лица, являющиеся участниками (акционерами) этих организаций, членами их органов управления, кредиторами участников размещения заказа).

4.5 В случае выявления в составе Аукционной комиссии указанных в п. 4.4. лиц, Заказчик обязан незамедлительно заменить их иными физическими лицами, которые лично не заинтересованы в результатах размещения заказа и на которых не способны оказывать влияние участники размещения заказа.

4.6 Замена члена Аукционной комиссии осуществляется только по решению Заказчика, принявшего решение о создании комиссии.

## **5. Функции Аукционной комиссии**

5.1 Основными функциями Аукционной комиссии являются:

5.1.1 рассмотрение заявок на участие в аукционе;

5.1.2 отбор участников аукциона;

5.1.3 ведение Протокола рассмотрения заявок на участие в аукционе.

5.2 Наряду со своими основными функциями по решению Заказчика на Аукционную комиссию может быть возложена функция обеспечения (контроля), в том числе совместно с сотрудниками Заказчика, специализированной организации (если такая привлечена Заказчиком) своевременного проведения Заказчиком (специализированной организацией) следующих мероприятий:

5.2.1 размещение извещения о проведении открытого аукциона на официальном сайте Российской Федерации, официальном сайте муниципального образования в сети «Интернет» для размещения информации о размещении заказов (далее также — официальный сайт) и опубликование его в официальном печатном издании для опубликования информации о размещении заказов (далее — официальное печатное издание), или направление приглашений принять участие в закрытом аукционе;

5.2.2 разработку, утверждение Заказчиком и выдачу участникам размещения заказа документации об аукционе;

5.2.3 взаимодействие с Аукционистом, Специализированной организацией, если таковые привлечены Заказчиком;

5.2.4 разъяснение положений документации об аукционе и внесение в нее изменений;

5.2.5 прием и регистрацию заявок на участие в аукционе;

5.2.6 уведомление участников размещения заказа о признании участниками аукциона или о недопуске к участию в аукционе;

5.2.7 размещение Протокола рассмотрения заявок на участие в аукционе на официальном сайте;

5.2.8 ведение аудиозаписи аукциона;

5.2.9 ведение Протокола аукциона;

5.2.10 подписание Протокола рассмотрения заявок на участие в аукционе и Протокола аукциона Заказчиком;

5.2.11 подписание Протокола аукциона Заказчиком и победителем;

5.2.12 передачу победителю аукциона одного экземпляра Протокола аукциона и проекта контракта;

5.2.13 размещение Протокола аукциона на официальном сайте и его опубликование в официальном печатном издании;

5.2.14 ответов на запросы участников аукциона о разъяснении результатов аукциона;

5.2.15 хранение протоколов и актов, составленных в ходе проведения аукциона, заявок на участие в аукционе, документации об аукционе, изменений, внесенных в документацию об аукцио-

не, и разъяснений документации об аукционе, а также аудиозаписи аукциона в течение трех лет с момента проведения аукциона.

## **6. Права и обязанности Аукционной комиссии, ее отдельных членов**

6.1 Аукционная комиссия обязана:

6.1.1 проверять соответствие участников размещения заказа предъявляемым к ним требованиям, установленным законодательством Российской Федерации и документацией об аукционе;

6.1.2 не допускать участника размещения заказа к участию в аукционе в случаях, установленных законодательством Российской Федерации о размещении заказов;

6.1.3 исполнять предписания уполномоченных на осуществление контроля в сфере размещения заказов органов власти об устранении выявленных ими нарушений законодательства Российской Федерации и (или) иных нормативных правовых актов Российской Федерации о размещении заказов;

6.1.4 не проводить переговоров с участниками размещения заказа до проведения аукциона и (или) во время проведения аукциона, кроме случаев обмена информацией, прямо предусмотренных законодательством Российской Федерации и документацией об аукционе.

6.2 Аукционная комиссия вправе:

6.2.1 в случаях, предусмотренных законодательством Российской Федерации о размещении заказов, отстранить участника размещения заказа от участия в аукционе на любом этапе его проведения;

6.2.2 потребовать от участников размещения заказа представления разъяснений положений поданных ими заявок на участие в аукционе, в том числе и заявок, поданных в форме электронных документов, при регистрации указанных заявок;

6.2.3 при необходимости привлекать к своей работе экспертов, в порядке, установленном разделом настоящего Положения;

6.2.4 обратиться к Заказчику за разъяснениями по предмету закупки;

6.2.5 обратиться к Заказчику с требованием незамедлительно запросить у соответствующих органов и организаций сведения о проведении ликвидации участника размещения заказа – юридического лица, подавшего заявку на участие в аукционе, проведении в

отношении такого участника – юридического лица, индивидуального предпринимателя процедуры банкротства, о приостановлении деятельности такого участника в порядке, предусмотренном Кодексом Российской Федерации об административных правонарушениях, о наличии задолженностей такого участника по начисленным налогам, сборам и иным обязательным платежам в бюджеты любого уровня и в государственные внебюджетные фонды за прошедший календарный год, об обжаловании наличия таких задолженностей и о результатах рассмотрения жалоб.

6.3 Члены Аукционной комиссии обязаны:

6.3.1 знать и руководствоваться в своей деятельности требованиями законодательства Российской Федерации и настоящего Положения;

6.3.2 лично присутствовать на заседаниях Аукционной комиссии и на аукционе, отсутствие на заседании Аукционной комиссии и на аукционе допускается только по уважительным причинам в соответствии с трудовым законодательством Российской Федерации;

6.3.3 соблюдать правила рассмотрения заявок на участие в аукционе и отбора участников аукциона;

6.3.4 не допускать разглашения сведений, ставших им известными в ходе проведения аукциона, кроме случаев прямо предусмотренных законодательством Российской Федерации;

6.4 Члены Аукционной комиссии вправе:

6.4.1 знакомиться со всеми представленными на рассмотрение документами и сведениями, составляющими заявку на участие в аукционе;

6.4.2 выступать по вопросам повестки дня на заседаниях Аукционной комиссии;

6.4.3 проверять правильность содержания Протокола рассмотрения заявок на участие в аукционе, в том числе правильность отражения в Протоколе рассмотрения заявок на участие в аукционе своего выступления.

6.5 Члены Аукционной комиссии имеют право письменно изложить свое особое мнение, которое прикладывается к Протоколу рассмотрения заявок на участие в аукционе или к Протоколу аукциона в зависимости от того, по какому вопросу оно излагается.

6.6 Члены Аукционной комиссии:

6.6.1 присутствуют на заседаниях Аукционной комиссии и на аукционе и принимают решения по вопросам, отнесенных к компетенции Аукционной комиссии настоящим Положением;

6.6.2 осуществляют рассмотрение заявок на участие в аукционе и отбор участников аукциона в соответствии требованиями действующего законодательства, документации об аукционе и Положения;

6.6.3 подписывают Протокол рассмотрения заявок на участие в аукционе и Протокол аукциона;

6.6.4 осуществляют иные действия в соответствии с законодательством Российской Федерации и настоящим Положением.

6.7 Председатель Аукционной комиссии:

6.7.1 осуществляет общее руководство работой Аукционной комиссии;

6.7.2 утверждает график проведения заседаний Аукционной комиссии;

6.7.3 назначает дату очередного заседания Аукционной комиссии;

6.7.4 объявляет заседание правомочным или выносит решение о его переносе из-за отсутствия кворума;

6.7.5 открывает и ведет заседания Аукционной комиссии;

6.7.6 объявляет состав Аукционной комиссии;

6.7.7 определяет порядок рассмотрения обсуждаемых вопросов;

6.7.8 в случае необходимости выносит на обсуждение Аукционной комиссии вопрос о привлечении к работе комиссии экспертов;

6.7.9 подписывает Протокол рассмотрения заявок на участие в аукционе и Протокол аукциона;

6.7.10 осуществляет иные действия в соответствии с законодательством Российской Федерации и настоящим Положением.

6.8 Секретарь Аукционной комиссии, в случае если он утвержден решением Заказчика о создании Аукционной комиссии, или другой уполномоченный Председателем член Аукционной комиссии:

6.8.1 осуществляет подготовку заседаний Аукционной комиссии, включая оформление и рассылку необходимых документов, информирование членов Аукционной комиссии и Аукциониста по всем вопросам, относящимся к их функциям, в том числе извещает лиц, принимающих участие в работе комиссии, о времени и месте проведения заседаний не менее чем рабочих дня до их начала и обеспечивает членов Аукционной комиссии необходимыми материалами;

6.8.2 по ходу заседаний Аукционной комиссии оформляет Протокол рассмотрения заявок на участие в аукционе и Протокол аукциона;

6.8.3 осуществляет иные действия организационно-технического характера в соответствии с законодательством Российской Федерации и настоящим Положением.

## **7. Регламент работы Аукционной комиссии**

7.1 Работа Аукционной комиссии осуществляется на ее заседаниях. Заседание Аукционной комиссии считается правомочным, если на нем присутствует не менее чем 50 процентов от общего числа ее членов.

7.2 Решения Аукционной комиссии принимаются простым большинством голосов от числа присутствующих на заседании членов. При равенстве голосов голос Председателя является решающим. При голосовании каждый член Аукционной комиссии имеет один голос. Голосование осуществляется открыто. Заочное голосование не допускается.

7.3 Аукционная комиссия проверяет наличие документов в составе заявки на участие в аукционе в соответствии с требованиями, предъявляемыми к заявке на участие в аукционе документацией об аукционе и законодательством Российской Федерации.

7.4 Аукционная комиссия проверяет соответствие участников размещения заказа требованиям установленным законодательством Российской Федерации к участникам размещения заказов на поставки товаров, выполнение работ, оказание услуг для государственных и муниципальных нужд. При этом Аукционная комиссия не вправе возлагать на участников размещения заказа обязанность подтверждать соответствие данным требованиям, а вправе воспользоваться своим правом обратиться к Заказчику с требованием незамедлительно запросить у соответствующих органов и организаций необходимые сведения.

7.5 Аукционная комиссия рассматривает заявки на участие в аукционе в срок, не превышающий пяти дней со дня окончания приема заявок на участие в аукционе.

7.6 На основании результатов рассмотрения заявок на участие в аукционе Аукционной комиссией принимается решение о допуске к участию в аукционе участника размещения заказа и о признании участника размещения заказа, подавшего заяв-

ку на участие в аукционе, участником аукциона или об отказе в допуске такого участника размещения заказа к участию в аукционе и оформляется Протокол рассмотрения заявок на участие в аукционе, который подписывается всеми присутствующими членами Аукционной комиссии в день окончания рассмотрения заявок на участие в аукционе. Протокол рассмотрения заявок на участие в аукционе в тот же день подписывается Заказчиком.

7.7 В случае если ни один из участников размещения заказа не был допущен к участию в аукционе или к участию в аукционе был допущен только один участник размещения заказа, Аукционная комиссия принимает решение о признании аукциона несостоявшимся, о чем делается запись в Протоколе рассмотрения заявок на участие в аукционе.

7.8 Члены Аукционной комиссии присутствуют на процедуре проведения аукциона и в день проведения аукциона подписывают Протокол аукциона вместе с Заказчиком и Аукционистом, если таковой привлечен Заказчиком.

7.9 Обмен сведениями между Аукционной комиссией и участниками размещения заказа осуществляется как в письменной форме, так и в форме электронного документа, кроме случаев проведения закрытого аукциона, когда такой обмен происходит исключительно в письменной форме.

7.10 Любые действия (бездействия) Аукционной комиссии могут быть обжалованы в порядке, установленном законодательством Российской Федерации, если такие действия (бездействия) нарушают права и законные интересы участника(ов) размещения заказа. В случае такого обжалования Аукционная комиссия обязана:

7.10.1 представить по запросу уполномоченного органа сведения и документы, необходимые для рассмотрения жалобы;

7.10.2 приостановить проведение отдельных процедур размещения заказа до рассмотрения жалобы по существу, в случае получения соответствующего требования от уполномоченного органа;

7.10.3 довести до сведения Заказчика информацию о том, что Заказчик не вправе заключить государственный или муниципальный контракт до рассмотрения жалобы, при этом срок, установленный для заключения контракта, подлежит продлению на срок рассмотрения жалобы по существу.

## **8. Порядок проведения заседаний Аукционной комиссии**

8.1 Секретарь Аукционной комиссии, в случае если он утвержден решением Заказчика о создании Аукционной комиссии, или другой уполномоченный Председателем член Аукционной комиссии, не позднее, чем за \_\_\_\_ дня до дня проведения заседания Аукционной комиссии уведомляет членов Аукционной комиссии и Аукциониста, если таковой привлечен Заказчиком о дне, времени и месте проведения заседания Аукционной комиссии.

8.2 Аукционная комиссия может привлекать для рассмотрения заявок на участие в аукционе и отбора участников аукциона экспертов. Для целей применения настоящего Положения под экспертами понимаются лица, обладающие специальными знаниями по предмету закупки, что должно подтверждаться соответствующими документами об образовании и (или) опыте работы эксперта. Эксперты, как правило, не входят в состав Аукционной комиссии, но могут быть включены в состав Аукционной комиссии по решению Заказчика. Экспертами не могут быть лица, которые лично заинтересованные в результатах размещения заказа (в том числе физические лица, подавшие заявки на участие в аукционе либо состоящие в штате организаций, подавших указанные заявки), либо физические лица, на которых способны оказывать влияние участники размещения заказа (в том числе физические лица, являющиеся участниками (акционерами) этих организаций, членами их органов управления, кредиторами участников размещения заказа). Эксперты представляют в Аукционную комиссию свои экспертные заключения по вопросам, поставленным перед ними Аукционной комиссией. Мнение эксперта, изложенное в экспертном заключении, носит рекомендательный характер и не является обязательным для Аукционной комиссии. Экспертное заключение оформляется письменно и прикладывается к Протоколу рассмотрения заявок на участие в аукционе.

8.3 Секретарь Аукционной комиссии, в случае если он утвержден решением Заказчика о создании Аукционной комиссии, или другой уполномоченный Председателем член Аукционной комиссии, в ходе проведения заседаний Аукционной комиссии ведет Протокол рассмотрения заявок на участие в аукционе.

8.4 Протокол рассмотрения заявок на участие в аукционе и Протокол аукциона в аукционе подписываются всеми членами



Аукционной комиссии, а затем Председателем Аукционной комиссии и Заказчиком. Протокол аукциона подписывается также Аукционистом, если таковой привлечен Заказчиком.

8.5 В случае если заявки на участие в аукционе получены после окончания срока их приема, такие заявки возвращаются Заказчиком подавшим их участникам размещения заказа в день их поступления, о чем составляется соответствующий акт.

8.6 Заказчик обязан организовать материально-техническое обеспечение деятельности Аукционной комиссии и Аукциониста, в том числе предоставить удобное для целей проведения аукционных процедур помещение, средства аудиозаписи, оргтехнику и канцелярию.

## **9. Ответственность членов Аукционной комиссии**

9.1 Члены Аукционной комиссии, виновные в нарушении законодательства Российской Федерации о размещении заказов на поставки товаров, выполнение работ, оказание услуг для государственных или муниципальных нужд, иных нормативных правовых актов Российской Федерации и настоящего Положения, несут дисциплинарную, гражданско-правовую, административную, уголовную ответственность в соответствии с законодательством Российской Федерации.

9.2 Член Аукционной комиссии, допустивший нарушение законодательства Российской Федерации и (или) иных нормативных правовых актов Российской Федерации о размещении заказов может быть заменен по решению Заказчика, а также по представлению или предписанию органа, уполномоченного на осуществление контроля в сфере размещения заказов, выданному Заказчику названным органом.

9.3 В случае если члену Аукционной комиссии станет известно о нарушении другим членом Аукционной комиссии, Аукционистом или сотрудником Специализированной организации законодательства Российской Федерации о размещении заказов на поставки товаров, выполнение работ, оказание услуг для государственных или муниципальных нужд, иных нормативных правовых актов Российской Федерации и настоящего Положения, он должен письменно сообщить об этом Председателю Аукционной комиссии, и (или) Заказчику в течение одного дня с момента, когда он узнал о таком нарушении.

9.4 Члены Аукционной комиссии, Аукционист, сотрудники Специализированной организации и привлеченные Аукционной комиссией эксперты не вправе распространять сведения, составляющие государственную, служебную или коммерческую тайну, ставшие известными им в ходе размещения заказа путем проведения аукциона.

## **ТИПОВОЕ ПОЛОЖЕНИЕ о Котировочной комиссии**

### **1. Общие положения**

1.1. Настоящее Положение о Котировочной комиссии по размещению заказов на поставку товаров, выполнение работ, оказание услуг для нужд государственного или муниципального заказчика (далее – Положение) определяет понятие, цели создания, функции, состав, и порядок деятельности Котировочной комиссии по размещению заказов на поставку товаров, выполнение работ, оказание услуг для нужд государственного или муниципального заказчика (далее везде по тексту настоящего Положения – Заказчик) без проведения торгов способом запроса котировок на поставки товаров, выполнение работ, оказание услуг (далее – Котировочная комиссия).

### **2. Правовое регулирование**

2.1. Котировочная комиссия в своей деятельности руководствуется Гражданским кодексом Российской Федерации, Бюджетным кодексом Российской Федерации, Федеральным законом «О размещении заказов на поставки товаров, выполнение работ, оказание услуг для государственных и муниципальных нужд» от 21.07.2005 года № 94-ФЗ, иными федеральными законами, нормативными правовыми актами Правительства Российской Федерации и Минэкономразвития России, нормативными правовыми актами Заказчика и настоящим Положением.

### **3. Цели и задачи Котировочной комиссии**

3.1. Котировочная комиссия создается в целях:

3.1.1 составления перечня поставщиков, квалификация которых соответствует предъявляемым требованиям и которые могут в возможно короткий срок без предварительной оплаты и (или) с отсрочкой платежа осуществить поставки необходимых товаров, выполнение работ, оказание услуг в случаях размещения заказов путем проведения запроса котировок в целях оказания гуманитарной помощи либо ликвидации последствий чрезвычайных ситуаций природного или техногенного характера.

3.1.2 подведения итогов и определения победителей при размещении государственных (муниципальных) заказов путем запроса котировок на поставки товаров, выполнение работ услуг для нужд Заказчика.

3.2. Исходя из целей деятельности Котировочной комиссии, определенных в п. 3 настоящего Положения (далее по тексту ссылки на разделы, подразделы, пункты и подпункты относятся исключительно к настоящему Положению), в задачи Котировочной комиссии входит:

3.2.1 обеспечение объективности при рассмотрении и оценке котировочных заявок, поданных на бумажном носителе, либо поданных в форме электронных документов;

3.2.2 обеспечение эффективности и экономности использования бюджетных средств и (или) средств внебюджетных источников финансирования;

3.2.3 соблюдение принципов публичности, прозрачности, конкурентности, равных условий и недискриминации при размещении заказов путем проведения запроса котировок;

3.2.4 устранение возможностей злоупотребления и коррупции при размещении заказов путем запроса котировок.

#### **4. Порядок формирования Котировочной комиссии**

4.1. Котировочная комиссия является коллегиальным органом Заказчика, основанным на временной или постоянной основе.

4.2. Персональный состав Котировочной комиссии, в том числе Председатель Котировочной комиссии (далее по тексту так же – Председатель), утверждается Заказчиком до опубликования извещения о проведении запроса котировок или о предварительном отборе.

В состав Котировочной комиссии входят не менее пяти человек – членов Котировочной комиссии. Председатель является членом

Котировочной комиссии. По решению Заказчика в составе Котировочной комиссии может быть также утверждена должность Секретаря Котировочной комиссии. Если такая должность не предусматривается, то функции Секретаря Котировочной комиссии, в соответствии с настоящим Положением, выполняет любой член Котировочной комиссии, уполномоченный на выполнение таких функций Председателем.

4.3. Членами Котировочной комиссии не могут быть лица, которые лично заинтересованы в результатах размещения заказа (в том числе физические лица, подавшие заявки на участие в запросе котировок либо состоящие в штате организаций, подавших указанные заявки), либо физические лица, на которых способны оказывать влияние участники размещения заказа (в том числе физические лица, являющиеся участниками (акционерами) этих организаций, членами их органов управления, кредиторами участников размещения заказа).

4.4. В случае выявления в составе Котировочной комиссии указанных в пункте лиц, Заказчик обязан незамедлительно заменить их иными физическими лицами, которые лично не заинтересованы в результатах размещения заказа и на которых не способны оказывать влияние участники размещения заказа.

4.5. Замена члена Котировочной комиссии осуществляется только по решению Заказчика, принявшего решение о создании комиссии.

## **5. Функции Котировочной комиссии**

5.1. Основными функциями Котировочной комиссии являются:

5.1.1 проведение предварительного отбора участников размещения заказа, квалификация которых соответствует предъявляемым требованиям и которые могут в возможно короткий срок без предварительной оплаты и (или) с отсрочкой платежа осуществить поставки необходимых товаров, выполнение работ, оказание услуг (далее – предварительный отбор);

5.1.2 ведение Протокола рассмотрения заявок на участие в предварительном отборе;

5.1.3 и составление Перечня поставщиков, включающего в себя участников размещения заказа, прошедших предварительный отбор (далее – Перечень поставщиков);

5.1.4 рассмотрение и оценка котировочных заявок;

5.1.5 подведение итогов и определение победителя в проведении запроса котировок;

5.1.6 ведение Протокола рассмотрения и оценки котировочных заявок.

5.2 Наряду со своими основными функциями по решению Заказчика на Котировочную комиссию может быть возложена функция обеспечения (контроля), в том числе и совместно с сотрудниками Заказчика, своевременного проведения Заказчиком следующих мероприятий:

5.2.1 размещения извещения о проведении запроса котировок на официальном сайте и направления запроса котировок определенным лицам, в том числе в учреждения уголовно-исполнительной системы, в организации инвалидов, производящие товары, оказывающие услуги, выполняющие работы, закупаемые Заказчиком;

5.2.2 разработки, утверждения Заказчиком текста запроса котировок;

5.2.3 приема и регистрации котировочных заявок;

5.2.4 подписания Протокола рассмотрения и оценки котировочных Заказчиком;

5.2.5 передачи победителю в проведении запроса котировок одного экземпляра Протокола рассмотрения и оценки котировочных заявок и проекта контракта;

5.2.6 размещения Протокола рассмотрения и оценки котировочных заявок на официальном сайте и опубликования в официальном печатном издании;

5.2.7 ответов на запросы участников размещения заказа подавших котировочные заявки о разъяснении результатов рассмотрения и оценки котировочных заявок;

5.2.8 хранения протоколов, составленных в ходе проведения запроса котировок, котировочных заявок, в течение трех лет с момента проведения запроса котировок.

## **6. Права и обязанности Котировочной комиссии, ее отдельных членов**

6.1. Котировочная комиссия обязана:

6.1.1 проверять соответствие участников размещения заказа предъявляемым к ним требованиям, установленным зако-

нодательством Российской Федерации и запросом котировок;

6.1.2 не допускать участника размещения заказа к участию в проведении запроса котировок в случаях, установленных законодательством Российской Федерации о размещении заказов;

6.1.3 исполнять предписания уполномоченных на осуществление контроля в сфере размещения заказов органов власти об устранении выявленных ими нарушений законодательства Российской Федерации и (или) иных нормативных правовых актов Российской Федерации о размещении заказов;

6.1.4 не проводить переговоров с участниками размещения заказа в отношении поданных ими котировочных заявок во время проведения запроса котировок, кроме случаев обмена информацией, прямо предусмотренных законодательством Российской Федерации.

6.2. Котировочная комиссия вправе:

6.2.1 в случаях, предусмотренных законодательством Российской Федерации о размещении заказов, отстранить участника размещения заказа от участия в запросе котировок на любом этапе его проведения;

6.2.2 обратиться к Заказчику за разъяснениями по предмету закупки;

6.2.3 обратиться к Заказчику с предложением изменить условия исполнения контракта, изложенные в запросе котировок, в случаях, если на запрос котировок не подана ни одна котировочная заявка;

6.2.4 при необходимости привлекать к своей работе экспертов, в порядке, установленном разделом настоящего Положения.

6.3 Члены Котировочной комиссии обязаны:

6.3.1 знать и руководствоваться в своей деятельности требованиями законодательства Российской Федерации и настоящего Положения;

6.3.2 лично присутствовать на заседаниях Котировочной комиссии, отсутствие на заседании Котировочной комиссии допускается только по уважительным причинам в соответствии с трудовым законодательством Российской Федерации;

6.3.3 соблюдать правила рассмотрения и оценки котировочных заявок;

6.3.4 не допускать разглашения сведений, ставших им известными в ходе проведения запроса котировок, кроме случаев прямо предусмотренных законодательством Российской Федерации.

6.4. Члены Котировочной комиссии вправе:

6.4.1 знакомиться со всеми представленными на рассмотрение документами и сведениями, составляющими котировочную заявку;

6.4.2 выступать по вопросам повестки дня на заседаниях Котировочной комиссии;

6.4.3 проверять правильность содержания Протокола рассмотрения и оценки котировочных заявок и Протокола рассмотрения заявок на участие в предварительном отборе, в том числе правильность отражения в протоколах своего выступления.

6.5. Члены Котировочной комиссии имеют право письменно изложить свое особое мнение, которое прилагается к Протоколу рассмотрения и оценки котировочных заявок или к Протоколу рассмотрения заявок на участие в предварительном отборе в зависимости от того, по какому вопросу оно излагается.

6.6. Члены Котировочной комиссии:

6.6.1 присутствуют на заседаниях Котировочной комиссии и принимают решения по вопросам, отнесенным к компетенции Котировочной комиссии настоящим Положением и законодательством Российской Федерации;

6.6.2 осуществляют предварительный отбор участников размещения заказа, рассмотрение и оценку котировочных заявок в соответствии требованиями действующего законодательства, запроса котировок и настоящего Положения;

6.6.3 подписывают Протокол рассмотрения заявок на участие в предварительном отборе и Протокол рассмотрения и оценки котировочных заявок;

6.6.4 принимают участие в определении победителя в проведении запроса котировок;

6.6.5 осуществляют иные действия в соответствии с законодательством Российской Федерации и настоящим Положением.

6.7. Председатель Котировочной комиссии:

6.7.1 осуществляет общее руководство работой Котировочной комиссии и обеспечивает выполнение настоящего Положения;

6.7.2 утверждает график проведения заседаний Котировочной комиссии;

6.7.3 объявляет заседание правомочным или выносит решение о его переносе из-за отсутствия необходимого количества членов;

6.7.4 открывает и ведет заседания Котировочной комиссии, объявляет перерывы;



6.7.5 объявляет состав Котировочной комиссии;

6.7.6 определяет порядок рассмотрения обсуждаемых вопросов;

6.7.7 в случае необходимости выносит на обсуждение Котировочной комиссии вопрос о привлечении к работе комиссии экспертов;

6.7.8 подписывает Протокол рассмотрения и оценки котировочных заявок и Протокол рассмотрения заявок на участие в предварительном отборе;

6.7.9 объявляет победителя запроса котировок или оглашает Перечень поставщиков, составленный на основании рассмотрения заявок на участие в предварительном отборе;

6.7.10 осуществляет иные действия в соответствии с законодательством Российской Федерации и настоящим Положением.

6.8. Секретарь Котировочной комиссии, в случае если он утвержден решением Заказчика о создании Котировочной комиссии, или другой уполномоченный Председателем член Конкурсной комиссии:

6.8.1 осуществляет подготовку заседаний Котировочной комиссии, включая оформление и рассылку необходимых документов, информирование членов Котировочной комиссии по всем вопросам, относящимся к их функциям, в том числе извещает лиц, принимающих участие в работе комиссии, о времени и месте проведения заседаний не менее чем за два рабочих дня до их начала и обеспечивает членов Котировочной комиссии необходимыми материалами;

6.8.2 по ходу заседаний Котировочной комиссии оформляет Протокол рассмотрения и оценки котировочных заявок и Протокол рассмотрения заявок на участие в предварительном отборе;

6.8.3 осуществляет иные действия организационно-технического характера в соответствии с законодательством Российской Федерации и настоящим Положением.

## **7. Регламент работы Котировочной комиссии**

7.1. Работа Котировочной комиссии осуществляется на ее заседаниях. Заседание Котировочной комиссии считается правомочным, если на нем присутствует не менее чем 50 процентов от общего числа ее членов.

7.2. Решения Котировочной комиссии принимаются простым большинством голосов от числа присутствующих на заседании членов. При равенстве голосов голос Председателя является решающим. При голосовании каждый член Котировочной комиссии имеет один голос. Голосование осуществляется открыто. Заочное голосование не допускается.

7.3. Котировочная комиссия рассматривает котировочные заявки на соответствие их требованиям, установленным в извещении о проведении запроса котировок и законодательстве Российской Федерации и оценивает их в течение дня, следующего за днем окончания срока подачи котировочных заявок.

7.4. Победителем в проведении запроса котировок признается участник размещения заказа, подавший котировочную заявку, которая отвечает всем требованиям, установленным в извещении о проведении запроса котировок, и в которой указана наиболее низкая цена товаров, работ, услуг.

7.5. В случае если наиболее низкая цена товаров, работ, услуг предложена несколькими участниками размещения заказа, победителем в проведении запроса котировок признается участник размещения заказа, котировочная заявка которого поступила ранее котировочных заявок других участников размещения заказа.

7.6. Котировочная комиссия не оценивает котировочные заявки, если они не соответствуют требованиям, установленным в извещении о проведении запроса котировок, или предложенная в котировочных заявках цена товаров, работ, услуг превышает максимальную цену, указанную в извещении о проведении запроса котировок.

7.7. По результатам рассмотрения и оценки котировочных заявок Котировочная комиссия составляет Протокол рассмотрения и оценки котировочных заявок.

7.8. Протокол рассмотрения и оценки котировочных заявок должен содержать сведения о заказчике, о существенных условиях контракта, о всех участниках размещения заказа, подавших котировочные заявки, об отклоненных котировочных заявках с обоснованием причин отклонения, предложение о наиболее низкой цене товаров, работ, услуг, о победителе в проведении запроса котировок, об участнике размещения заказа, предложившем в котировочной заявке цену, такую же, как и победитель в проведении запроса котировок, или об участнике размещения заказа, предложение о цене контракта которого содержит лучшие условия по

цене контракта, следующие после предложенных победителем в проведении запроса котировок условий.

7.9. Протокол оценки и сопоставления котировочных заявок должен быть подписан всеми присутствующими членами Котировочной комиссии и Заказчиком в течение дня, следующего после дня окончания проведения оценки и сопоставления котировочных заявок.

7.10. Любые действия (бездействия) Котировочной комиссии могут быть обжалованы в порядке, установленном законодательством Российской Федерации, если такие действия (бездействия) нарушают права и законные интересы участника(ов) размещения заказа. В случае такого обжалования Котировочная комиссия обязана:

7.10.1 представить по запросу уполномоченного органа сведения и документы, необходимые для рассмотрения жалобы;

7.10.2 приостановить проведение отдельных процедур размещения заказа до рассмотрения жалобы по существу, в случае получения соответствующего требования от уполномоченного органа;

7.10.3 довести до сведения Заказчика информацию о том, что Заказчик не вправе заключить государственный или муниципальный контракт до рассмотрения жалобы, при этом срок, установленный для заключения контракта, подлежит продлению на срок рассмотрения жалобы по существу.

## **8. Особенности работы Котировочной комиссии при размещении заказов путем запроса котировок в целях оказания гуманитарной помощи либо ликвидации последствий чрезвычайных ситуаций природного или техногенного характера**

8.1. К работе Котировочной комиссии при размещении заказов путем запроса котировок в целях оказания гуманитарной помощи либо ликвидации последствий чрезвычайных ситуаций природного или техногенного характера применяются правила Раздела 7. **Регламент работы Котировочной комиссии** с учетом особенностей, предусмотренных настоящим Разделом.

8.2. Котировочная комиссия в течение десяти дней со дня истечения срока представления заявок на участие в предварительном отборе рассматривает представленные участниками

размещения заказа заявки на участие в предварительном отборе.

8.3. На основании результатов рассмотрения заявок на участие в предварительном отборе Котировочная комиссия составляет Перечень поставщиков и принимает решение о включении или об отказе во включении участника размещения заказа в Перечень поставщиков.

8.4. По результатам рассмотрения заявок на участие в предварительном отборе должен быть оформлен Протокол рассмотрения заявок на участие в предварительном отборе.

8.5. Протокол рассмотрения заявок на участие в предварительном отборе содержит сведения об участниках размещения заказа, подавших заявки на участие в предварительном отборе и о принятом в соответствии с подпунктом 8.3. На основании результатов рассмотрения заявок на участие в предварительном отборе Котировочная комиссия составляет Перечень поставщиков и принимает решение о включении или об отказе во включении участника размещения заказа в Перечень поставщиков. настоящего Положения решения в отношении участников размещения заказа.

8.6. Котировочная комиссия в течение дня, следующего за днем окончания срока подачи котировочных заявок, рассматривает и оценивает котировочные заявки, полученные от участников размещения заказа, входящих в Перечень поставщиков.

8.7. Котировочная комиссия на основании результатов рассмотрения котировочных заявок принимает решение о соответствии или несоответствии котировочной заявки требованиям, указанным в запросе котировок. При этом решение о несоответствии котировочной заявки таким требованиям не может быть принято только на основании несоответствия количества товаров, объема работ, услуг, указанных в запросе котировок, количеству товаров, объему работ, услуг, указанным в котировочной заявке.

8.8. На основании результатов рассмотрения и оценки котировочных заявок Котировочная комиссия каждой котировочной заявке, по мере увеличения предложенной в котировочных заявках цены контракта, присваивает порядковый номер. При этом сначала порядковые номера присваиваются котировочным заявкам, в которых предусмотрено не менее тридцати процентов количества товаров, объема работ, услуг, указанных в извещении о проведении запроса котировок.

8.9. Первый номер Котировочная комиссия присваивает ко-

тировочной заявке, в которой предусмотрено не менее тридцати процентов количества товаров, объема работ, услуг, указанных в извещении о проведении запроса котировок (при наличии котировочных заявок, в которых предусмотрено не менее тридцати процентов количества товаров, объема работ, услуг, указанных в извещении о проведении запроса котировок) и в которой предложена наиболее низкая цена контракта. Если предложения о цене контракта, содержащиеся в котировочных заявках, совпадают, первый номер присваивается котировочной заявке, которая была получена заказчиком раньше остальных котировочных заявок.

8.10. По результатам рассмотрения и оценки котировочных заявок Котировочная комиссия составляет Протокол, в котором должны содержаться сведения о заказчике, существенных условиях контракта, перечень котировочных заявок в соответствии с присвоенными им порядковыми номерами, сведения обо всех участниках размещения заказа, подавших котировочные заявки.

## **9. Порядок проведения заседаний Котировочной комиссии**

9.1. Секретарь Котировочной комиссии, в случае если он утвержден решением Заказчика о создании Котировочной комиссии, или другой уполномоченный Председателем член Котировочной комиссии, не позднее, чем за \_\_\_\_ дня до дня проведения заседания Котировочной комиссии уведомляет членов Котировочной комиссии о времени и месте проведения заседания Котировочной комиссии.

9.2. Заседания Котировочной комиссии открываются и закрываются Председателем Котировочной комиссии.

9.3. Котировочная комиссия может привлекать для рассмотрения, оценки и сопоставления котировочных заявок экспертов. Для целей применения настоящего Положения под экспертами понимаются лица, обладающие специальными знаниями по предмету закупки, что должно подтверждаться соответствующими документами об образовании и (или) опыте работы эксперта. Эксперты, как правило, не входят в состав Котировочной комиссии, но могут быть включены в состав Котировочной комиссии по решению Заказчика. Экспертами не могут быть лица, которые лично заинтересованы в результатах размещения заказа (в том числе физические лица, подавшие заявки на участие в запросе котировок

либо состоящие в штате организаций, подавших указанные заявки), либо физические лица, на которых способны оказывать влияние участники размещения заказа (в том числе физические лица, являющиеся участниками (акционерами) этих организаций, членами их органов управления, кредиторами участников размещения заказа). Эксперты представляют в Котировочную комиссию свои экспертные заключения по вопросам, поставленным перед ними Котировочной комиссией. Мнение эксперта, изложенное в экспертном заключении, носит рекомендательный характер и не является обязательным для Котировочной комиссии. Экспертное заключение оформляется письменно и прикладывается к Протоколу рассмотрения и оценки котировочных заявок или Протоколу рассмотрения заявок на участие в предварительном отборе, в зависимости от того по какому поводу оно проводилось.

9.4. Секретарь Котировочной комиссии, в случае если он утвержден решением Заказчика о создании Котировочной комиссии, или другой уполномоченный Председателем член Котировочной комиссии, в ходе проведения заседаний Котировочной комиссии ведет Протокол рассмотрения и оценки котировочных заявок и Протокол рассмотрения заявок на участие в предварительном отборе.

9.5. Заказчик обязан организовать материально-техническое обеспечение деятельности Котировочной комиссии, в том числе предоставить удобное для целей проведения котировочных процедур помещение, средства доступа в сеть Интернет, оргтехнику и канцелярию.

## **10. Ответственность членов Котировочной комиссии**

10.1. Члены Котировочной комиссии, виновные в нарушении законодательства Российской Федерации о размещении заказов на поставки товаров, выполнение работ, оказание услуг для государственных или муниципальных нужд, иных нормативных правовых актов Российской Федерации и настоящего Положения, несут дисциплинарную, гражданско-правовую, административную, уголовную ответственность в соответствии с законодательством Российской Федерации.

10.2. Член Котировочной комиссии, допустивший нарушение законодательства Российской Федерации и (или) иных нормативных правовых актов Российской Федерации о размещении

заказов может быть заменен по решению Заказчика, а также по представлению или предписанию органа, уполномоченного на осуществление контроля в сфере размещения заказов, выданному Заказчику названным органом.

10.3. В случае если члену Котировочной комиссии станет известно о нарушении другим членом Котировочной комиссии законодательства Российской Федерации о размещении заказов на поставки товаров, выполнение работ, оказание услуг для государственных или муниципальных нужд, иных нормативных правовых актов Российской Федерации и настоящего Положения, он должен письменно сообщить об этом Председателю Котировочной комиссии, и (или) Заказчику в течение одного дня с момента, когда он узнал о таком нарушении.

10.4. Члены Котировочной комиссии и привлеченные Котировочной комиссией эксперты не вправе распространять сведения, составляющие государственную, служебную или коммерческую тайну, ставшие известными им в ходе размещения заказа путем проведения запроса котировок.

## **ТИПОВОЕ ПОЛОЖЕНИЕ о Единой комиссии по размещению государственного и муниципального заказов**

### **1. Общие положения**

1.1. Настоящее Положение о Единой комиссии по размещению заказов на поставку товаров, выполнение работ, оказание услуг для нужд государственного и муниципального заказчика (далее – Положение) определяет понятие, цели создания, функции, состав, и порядок деятельности Единой комиссии по размещению заказов на поставку товаров, выполнение работ, оказание услуг для нужд государственного и муниципального заказчика (далее везде по тексту настоящего Положения – Заказчик) путем проведения торгов в форме конкурса и аукциона, а также без проведения торгов способом запроса котировок, без проведения торгов способом размещения заказа у единственного поставщика, подрядчика, исполнителя, без проведения торгов способом размещения заказа на товарных биржах (далее – Единая комиссия).

1.2. Процедуры размещения заказов на поставку товаров, выполнение работ, оказание услуг для нужд Заказчика проводятся самим Заказчиком, при этом Заказчик вправе привлечь на основе договора Специализированную организацию для осуществления отдельных функций по проведению процедур размещения заказов. Специализированная организация привлекается Заказчиком с соблюдением процедур, предусмотренных законодательством Российской Федерации о размещении заказов на поставки товаров, выполнение работ, оказание услуг для государственных и муниципальных нужд.



1.3. В процессе проведения конкурса Единая комиссия взаимодействует с Заказчиком и Специализированной организацией (при ее привлечении), в порядке, установленном настоящим Положением.

## **2. Правовое регулирование**

2.1. Единая комиссия в своей деятельности руководствуется Гражданским кодексом Российской Федерации, Бюджетным кодексом Российской Федерации, Федеральным законом «О размещении заказов на поставки товаров, выполнение работ, оказание услуг для государственных и муниципальных нужд» от 21.07.2005 года № 94-ФЗ, иными федеральными законами, нормативными правовыми актами Президента Российской Федерации, Правительства Российской Федерации и Федерального казначейства, нормативными правовыми актами Заказчика и настоящим Положением.

## **3. Цели и задачи Единой комиссии**

3.1. Единая комиссия создается в целях:

3.1.1 определения участников, подведения итогов и определения победителей конкурсов на право заключения государственных (муниципальных) контрактов на поставки товаров, выполнение работ, оказание услуг для нужд Заказчика.

3.1.2 отбора участников, подведения итогов аукционов на заключение государственных (муниципальных) контрактов на поставки товаров, выполнение работ, оказание услуг для нужд Заказчика.

3.1.3 составления перечня поставщиков, квалификация которых соответствует предъявляемым требованиям и которые могут в возможно короткий срок без предварительной оплаты и (или) с отсрочкой платежа осуществить поставки необходимых товаров, выполнение работ, оказание услуг в случаях размещения заказов путем проведения запроса котировок в целях оказания гуманитарной помощи либо ликвидации последствий чрезвычайных ситуаций природного или техногенного характера.

3.1.4 подведения итогов и определения победителей при размещении государственных (муниципальных) заказов путем запроса котировок на поставки товаров, выполнение работ услуг для нужд Заказчика.

3.2. Исходя из целей деятельности Единой комиссии, определенных в п. 3 настоящего Положения (далее по тексту ссылки на разделы, подразделы, пункты и подпункты относятся исключительно к настоящему Положению), в задачи Единой комиссии входит:

3.2.1 обеспечение объективности при рассмотрении, сопоставлении и оценке заявок на участие в торгах, поданных на бумажном носителе, либо поданных в форме электронных документов и подписанных в соответствии с нормативными правовыми актами Российской Федерации;

3.2.2 обеспечение объективности при рассмотрении и оценке котировочных заявок, поданных на бумажном носителе, либо поданных в форме электронных документов;

3.2.3 обеспечение эффективности и экономности использования бюджетных средств и (или) средств внебюджетных источников финансирования;

3.2.4 соблюдение принципов публичности, прозрачности, конкурентности, равных условий и недискриминации при размещении заказов;

3.2.5 устранение возможностей злоупотребления и коррупции при размещении заказов.

#### **4. Порядок формирования Единой комиссии**

4.1. Единая комиссия является коллегиальным органом Заказчика, основанным на временной или постоянной основе.

4.2. Персональный состав Единой комиссии, в том числе Председатель Единой комиссии (далее по тексту также – Председатель), утверждаются Заказчиком на каждый календарный год.

4.3. В состав Единой комиссии входят не менее пяти человек – членов Единой комиссии. Председатель является членом Единой комиссии. По решению Заказчика в составе Единой комиссии может быть также утверждена должность Секретаря Единой комиссии. Если такая должность не предусматривается, то функции Секретаря Единой комиссии, в соответствии с настоящим Положением, выполняет любой член Единой комиссии, уполномоченный на выполнение таких функций Председателем.

4.4 Единая комиссия формируется преимущественно из числа специалистов, прошедших профессиональную переподготовку или повышение квалификации в области организации размеще-

ния заказов на поставки товаров, выполнение работ, оказание услуг для государственных и муниципальных нужд. Председателем Единой комиссии может быть только физическое лицо, прошедшее профессиональную переподготовку или повышение квалификации в области организации размещения заказов на поставки товаров, выполнение работ, оказание услуг для государственных и муниципальных нужд.

4.5 Членами Единой комиссии не могут быть лица, которые лично заинтересованы в результатах размещения заказа (в том числе физические лица, подавшие заявки на участие в конкурсе либо состоящие в штате организаций, подавших указанные заявки), либо физические лица, на которых способны оказывать влияние участники размещения заказа (в том числе физические лица, являющиеся участниками (акционерами) этих организаций, членами их органов управления, кредиторами участников размещения заказа).

4.6 В случае выявления в составе Единой комиссии лиц, Заказчик обязан незамедлительно заменить их иными физическими лицами, которые лично не заинтересованы в результатах размещения заказа и на которых не способны оказывать влияние участники размещения заказа.

4.7 Замена члена Единой комиссии осуществляется только по решению Заказчика, принявшего решение о создании комиссии.

## **5. Функции Единой комиссии**

5.1. Основными функциями Единой комиссии являются:

5.1.1 вскрытие конвертов с заявками на участие в конкурсе и открытие доступа к поданным в форме электронных документов заявкам на участие в конкурсе;

5.1.2 рассмотрение, оценка и сопоставление заявок на участие в конкурсе;

5.1.3 определение победителя конкурса;

5.1.4 ведение Протокола вскрытия конвертов с заявками на участие в конкурсе и открытия доступа к поданным в форме электронных документов заявкам на участие в конкурсе (далее – Протокол вскрытия конвертов), Протокола рассмотрения заявок на участие в конкурсе и Протокола оценки и сопоставления заявок на участие в конкурсе.

5.1.5 рассмотрение заявок на участие в аукционе;

5.1.6 отбор участников аукциона;

5.1.7 ведение Протокола рассмотрения заявок на участие в аукционе.

5.1.8 проведение предварительного отбора участников размещения заказа, квалификация которых соответствует предъявляемым требованиям и которые могут в возможно короткий срок без предварительной оплаты и (или) с отсрочкой платежа осуществить поставки необходимых товаров, выполнение работ, оказание услуг (далее – предварительный отбор);

5.1.9 ведение Протокола рассмотрения заявок на участие в предварительном отборе;

5.1.10 и составление Перечня поставщиков, включающего в себя участников размещения заказа, прошедших предварительный отбор (далее – Перечень поставщиков)

5.1.11 рассмотрение и оценка котировочных заявок;

5.1.12 подведение итогов и определение победителя в проведении запроса котировок;

5.1.13 ведение Протокола рассмотрения и оценки котировочных заявок.

5.2. Наряду со своими основными функциями по решению Заказчика на Единую комиссию может быть возложена функция обеспечения (контроля), в том числе совместно с сотрудниками Заказчика, специализированной организации (если такая привлечена Заказчиком) своевременного проведения Заказчиком (специализированной организацией) следующих мероприятий:

5.2.1 размещения извещения о проведении открытого конкурса или открытого аукциона на официальном сайте Российской Федерации, официальном сайте субъекта Российской Федерации, официальном сайте муниципального образования в сети «Интернет» для размещения информации о размещении заказов (далее также – официальный сайт) и опубликование его в официальном печатном издании для опубликования информации о размещении заказов (далее – официальное печатное издание), или направление приглашений принять участие в закрытом конкурсе или аукционе;

5.2.2 размещения извещения о проведении запроса котировок на официальном сайте и направления запроса котировок цен определенным лицам, в том числе в учреждения уголовно-исполнительной системы, в организации инвалидов, производящие товары, оказывающие услуги, выполняющие работы, закупаемые Заказчиком;

5.2.3 разработки, утверждения Заказчиком и выдачи участни-

кам размещения заказа конкурсной документации или документации об аукционе;

5.2.4 разработки, утверждения Заказчиком текста запроса котировок;

5.2.5 взаимодействия со Специализированной организацией, взаимодействие с Аукционистом (в случае проведения аукциона), если таковые привлечены Заказчиком;

5.2.6 разъяснения положений конкурсной документации или документации об аукционе, внесения в них изменений, размещения на официальном сайте разъяснений и изменений;

5.2.7 приема и регистрации заявок на участие в конкурсе или аукционе;

5.2.8 приема и регистрации котировочных заявок;

5.2.9 уведомления участников размещения заказа о признании участниками конкурса/аукциона или о недопуске к участию в конкурсе/аукционе;

5.2.10 ведения аудиозаписи вскрытия конвертов с заявками на участие в конкурсе и открытия доступа к поданным в форме электронных документов заявкам;

5.2.11 ведение аудиозаписи аукциона;

5.2.12 подписания Протокола вскрытия конвертов и Протокола рассмотрения заявок на участие в конкурсе Заказчиком;

5.2.13 подписания Протокола оценки и сопоставления заявок на участие в конкурсе Заказчиком и победителем;

5.2.14 подписания Протокола рассмотрения и оценки котировочных заявок Заказчиком;

5.2.15 подписание Протокола рассмотрения заявок на участие в аукционе и Протокола аукциона Заказчиком;

5.2.16 ведение Протокола аукциона;

5.2.17 подписание Протокола аукциона Заказчиком и победителем;

5.2.18 передачи победителю конкурса одного экземпляра Протокола оценки и сопоставления заявок на участие в конкурсе и проекта контракта;

5.2.19 передачу победителю аукциона одного экземпляра Протокола аукциона и проекта контракта;

5.2.20 передачи победителю в проведении запроса котировок одного экземпляра Протокола рассмотрения и оценки котировочных заявок и проекта контракта;

5.2.21 размещения Протокола вскрытия конвертов, Протокола

рассмотрения заявок на участие в конкурсе и Протокола оценки и сопоставления заявок на участие в конкурсе на официальном сайте;

5.2.22 размещение Протокола рассмотрения заявок на участие в аукционе на официальном сайте;

5.2.23 размещение Протокола аукциона на официальном сайте и его опубликование в официальном печатном издании;

5.2.24 размещения Протокола рассмотрения и оценки котировочных заявок на официальном сайте и опубликования в официальном печатном издании;

5.2.25 опубликования в официальном печатном издании Протокола оценки и сопоставления заявок на участие в конкурсе;

5.2.26 ответов на запросы участников конкурса о разъяснении результатов конкурса;

5.2.27 ответов на запросы участников аукциона о разъяснении результатов аукциона;

5.2.28 ответов на запросы участников размещения заказа подавших котировочные заявки о разъяснении результатов рассмотрения и оценки котировочных заявок;

5.2.29 хранения протоколов и актов, составленных в ходе проведения конкурса, заявок на участие в конкурсе, конкурсной документации, изменений, внесенных в конкурсную документацию и разъяснений конкурсной документации, а также аудиозаписи вскрытия конвертов с заявками на участие в конкурсе и открытия доступа к поданным в форме электронных документов заявкам в течение трех лет с момента проведения конкурса;

5.2.30 хранение протоколов и актов, составленных в ходе проведения аукциона, заявок на участие в аукционе, документации об аукционе, изменений, внесенных в документацию об аукционе, и разъяснений документации об аукционе, а также аудиозаписи аукциона в течение трех лет с момента проведения аукциона;

5.2.31 хранения протоколов, составленных в ходе проведения запроса котировок, котировочных заявок, в течение трех лет с момента проведения запроса котировок.

## **6. Права и обязанности Единой комиссии, ее отдельных членов**

6.1. Единая комиссия обязана:

6.1.1 проверять соответствие участников размещения заказа предъявляемым к ним требованиям, установленным законода-

тельством Российской Федерации и конкурсной документацией или документацией об аукционе, запросом котировок;

6.1.2 не допускать участника размещения заказа к участию в конкурсе, аукционе или запросе котировок в случаях, установленных законодательством Российской Федерации о размещении заказов;

6.1.3 исполнять предписания уполномоченных на осуществление контроля в сфере размещения заказов органов власти об устранении выявленных ими нарушений законодательства Российской Федерации и (или) иных нормативных правовых актов Российской Федерации о размещении заказов;

6.1.4 не проводить переговоров с участниками размещения заказа до проведения конкурса и (или) во время проведения процедур размещения заказов, кроме случаев обмена информацией, прямо предусмотренных законодательством Российской Федерации и конкурсной документацией;

6.1.5 вносить представленные участниками размещения заказов разъяснения положений поданных ими, в том числе и в электронной форме, документов и заявок на участие в конкурсе в Протокол вскрытия конвертов;

6.1.6 непосредственно перед вскрытием конвертов с заявками на участие в конкурсе и открытия доступа к поданным в форме электронных документов заявкам на участие в конкурсе, но не раньше времени, указанного в извещении о проведении конкурса и конкурсной документации, объявить присутствующим при вскрытии таких конвертов и открытии доступа к поданным в форме электронных документов заявкам на участие в конкурсе участникам размещения заказа о возможности подать заявки на участие в конкурсе, изменить или отозвать поданные заявки на участие в конкурсе до вскрытия конвертов с заявками на участие в конкурсе и открытия доступа к поданным в форме электронных документов заявкам на участие в конкурсе;

6.1.7 оценивать и сопоставлять заявки на участие в конкурсе в установленном Правительством Российской Федерации порядке оценки заявок на участие в конкурсе при размещении заказа на поставку определенных видов товаров, выполнение определенных видов работ, оказание определенных видов услуг для государственных или муниципальных нужд, в соответствии с критериями, указанными в извещении о проведении конкурса и конкурсной документации;

6.1.8 учитывать преимущества в пользу заявок на участие в конкурсе, поданных от имени учреждений уголовно-исполнительной системы и (или) организаций инвалидов в случае, если в извещении о проведении конкурса содержалось указание на такие преимущества.

6.2. Единая комиссия вправе:

6.2.1 в случаях, предусмотренных законодательством Российской Федерации о размещении заказов, отстранить участника размещения заказа от участия в процедурах размещения заказов на любом этапе их проведения;

6.2.2 потребовать от участников размещения заказа представления разъяснений положений поданных ими заявок на участие в конкурсе или аукционе, в том числе и заявок, поданных в форме электронных документов, при регистрации указанных заявок;

6.2.3 в случае проведения конкурса на выполнение научно-исследовательских, опытно-конструкторских или технологических работ учитывать такой критерий оценки заявок на участие в конкурсе, как квалификация участников конкурса, при условии, что такой критерий предусмотрен извещением о проведении открытого конкурса, приглашением принять участие в закрытом конкурсе и конкурсной документацией;

6.2.4 обратиться к Заказчику за разъяснениями по предмету закупки;

6.2.5 обратиться к Заказчику с требованием незамедлительно запросить у соответствующих органов и организаций сведения о проведении ликвидации участника размещения заказа - юридического лица, подавшего заявку на участие в конкурсе или аукционе, проведении в отношении такого участника - юридического лица, индивидуального предпринимателя процедуры банкротства, о приостановлении деятельности такого участника в порядке, предусмотренном Кодексом Российской Федерации об административных правонарушениях, о наличии задолженностей такого участника по начисленным налогам, сборам и иным обязательным платежам в бюджеты любого уровня и в государственные внебюджетные фонды за прошедший календарный год, об обжаловании наличия таких задолженностей и о результатах рассмотрения жалоб.

6.2.6 при необходимости привлекать к своей работе экспертов.

6.3. Члены Единой комиссии обязаны:



6.3.1 знать и руководствоваться в своей деятельности требованиями законодательства Российской Федерации и настоящего Положения;

6.3.2 лично присутствовать на заседаниях Единой комиссии, отсутствие на заседании Единой комиссии допускается только по уважительным причинам в соответствии с трудовым законодательством Российской Федерации;

6.3.3 соблюдать правила рассмотрения, оценки и сопоставления заявок на участие в конкурсе;

6.3.4 соблюдать правила рассмотрения заявок на участие в аукционе и отбора участников аукциона;

6.3.5 соблюдать правила рассмотрения и оценки котировочных заявок;

6.3.6 не допускать разглашения сведений, ставших им известными в ходе проведения процедур размещения заказов, кроме случаев прямо предусмотренных законодательством Российской Федерации.

6.4. Члены Единой комиссии вправе:

6.4.1 знакомиться со всеми представленными на рассмотрение документами и сведениями, составляющими заявку на участие в конкурсе или аукционе, запросе котировок;

6.4.2 выступать по вопросам повестки дня на заседаниях Единой комиссии;

6.4.3 проверять правильность содержания Протокола рассмотрения заявок на участие в конкурсе, Протокола рассмотрения заявок на участие в аукционе, Протокола рассмотрения и оценки котировочных заявок и Протокола рассмотрения заявок на участие в предварительном отборе, в том числе правильность отражения в этих Протоколах своего выступления.

6.5 Члены Единой комиссии имеют право письменно изложить свое особое мнение, которое прилагается к Протоколу вскрытия конвертов, Протоколу рассмотрения заявок на участие в конкурсе, Протоколу оценки и сопоставления заявок на участие в конкурсе, Протоколу рассмотрения заявок на участие в аукционе, Протоколу аукциона, Протоколу рассмотрения и оценки котировочных заявок или к Протоколу рассмотрения заявок на участие в предварительном отборе, в зависимости от того, по какому вопросу оно излагается.

6.6. Члены Единой комиссии:

6.6.1 присутствуют на заседаниях Единой комиссии и прини-

мают решения по вопросам, отнесенных к компетенции Единой комиссии настоящим Положением и законодательством Российской Федерации;

6.6.2 осуществляют рассмотрение, оценку и сопоставление заявок на участие в конкурсе, рассмотрение заявок на участие в аукционе и отбор участников аукциона, предварительный отбор участников размещения заказа, рассмотрение и оценку котировочных заявок, в соответствии требованиями действующего законодательства, конкурсной документации, документации об аукционе или запроса котировок соответственно и настоящего Положения;

6.6.3 подписывают Протокол вскрытия конвертов, Протокол рассмотрения заявок на участие в конкурсе и Протокол оценки и сопоставления заявок на участие в конкурсе; Протокол рассмотрения заявок на участие в аукционе и Протокол аукциона; Протокол рассмотрения заявок на участие в предварительном отборе и Протокол рассмотрения и оценки котировочных заявок;

6.6.4 рассматривают разъяснения положений документов и заявок на участие в конкурсе, представленных участниками размещения заказа;

6.6.5 принимают участие в определении победителя конкурса или запроса котировок, в том числе путем обсуждения и голосования;

6.6.6 осуществляют иные действия в соответствии с законодательством Российской Федерации и настоящим Положением.

6.7. Председатель Единой комиссии:

6.7.1 осуществляет общее руководство работой Единой комиссии и обеспечивает выполнение настоящего Положения;

6.7.2 утверждает график проведения заседаний Единой комиссии;

6.7.3 объявляет заседание правомочным или выносит решение о его переносе из-за отсутствия необходимого количества членов;

6.7.4 открывает и ведет заседания Единой комиссии, объявляет перерывы;

6.7.5 объявляет состав Единой комиссии;

6.7.6 назначает члена Единой комиссии, который будет осуществлять вскрытие конвертов с заявками на участие в конкурсе и открытие доступа к поданным в форме электронных документов заявкам на участие в конкурсе;

6.7.7 объявляет сведения, подлежащие объявлению на процедуре вскрытия конвертов с заявками на участие в конкурсе и

открытие доступа к поданным в форме электронных документов заявкам на участие в конкурсе;

6.7.8 определяет порядок рассмотрения обсуждаемых вопросов;

6.7.9 в случае необходимости выносит на обсуждение Единой комиссии вопрос о привлечении к работе комиссии экспертов;

6.7.10 подписывает Протокол вскрытия конвертов с заявками на участие в конкурсе и открытия доступа к поданным в форме электронных, Протокол рассмотрения заявок на участие в конкурсе и Протокол оценки и сопоставления заявок на участие в конкурсе; Протокол рассмотрения заявок на участие в аукционе и Протокол аукциона; Протокол рассмотрения и оценки котировочных заявок и Протокол рассмотрения заявок на участие в предварительном отборе;

6.7.11 объявляет победителя конкурса, запроса котировок или оглашает Перечень поставщиков, составленный на основании рассмотрения заявок на участие в предварительном отборе;

6.7.12 осуществляет иные действия в соответствии с законодательством Российской Федерации и настоящим Положением.

6.8. Секретарь Единой комиссии, в случае если он утвержден решением Заказчика о создании Единой комиссии, или другой уполномоченный Председателем член Единой комиссии:

6.8.1 осуществляет подготовку заседаний Единой комиссии, включая оформление и рассылку необходимых документов, информирование членов Единой комиссии по всем вопросам, относящимся к их функциям, в том числе извещает лиц, принимающих участие в работе комиссии, о времени и месте проведения заседаний не менее чем за \_\_\_\_ рабочих дня до их начала и обеспечивает членов Единой комиссии необходимыми материалами,

6.8.2 по ходу заседаний Единой комиссии оформляет Протокол вскрытия конвертов, Протокол рассмотрения заявок на участие в конкурсе и Протокол оценки и сопоставления заявок на участие в конкурсе; Протокол рассмотрения заявок на участие в аукционе и Протокол аукциона; Протокол рассмотрения и оценки котировочных заявок и Протокол рассмотрения заявок на участие в предварительном отборе;

6.8.3 осуществляет иные действия организационно-технического характера в соответствии с законодательством Российской Федерации и настоящим Положением.

## **7. Регламент работы Единой комиссии**

7.1. Работа Единой комиссии осуществляется на ее заседаниях. Заседание Единой комиссии считается правомочным, если на нем присутствует не менее чем 50 процентов от общего числа ее членов.

7.2. Решения Единой комиссии принимаются простым большинством голосов от числа присутствующих на заседании членов. При равенстве голосов голос Председателя является решающим. При голосовании каждый член Единой комиссии имеет один голос. Голосование осуществляется открыто. Заочное голосование не допускается.

7.3. Регламент работы Единой комиссии при размещении заказов путем проведения торгов в форме конкурса:

7.3.1 Единая комиссия вскрывает конверты с заявками на участие в конкурсе и открывает доступ к поданным в форме электронных документов заявкам на участие в конкурсе публично в день, во время и в месте, указанные в извещении о проведении конкурса и конкурсной документации.

7.3.2 При вскрытии конвертов с заявками на участие в конкурсе и открытии доступа к поданным в форме электронных документов заявкам на участие в конкурсе объявляется наименование (для юридического лица), фамилия, имя, отчество (для физического лица), почтовый адрес каждого участника размещения заказа, наличие сведений и документов, предусмотренных конкурсной документацией, и условия исполнения государственного или муниципального контракта, указанные в такой заявке и являющиеся критериями оценки заявок на участие в конкурсе.

7.3.3 В Протокол вскрытия конвертов заносятся сведения, предусмотренные законодательством Российской Федерации.

7.3.4 В случае представления участниками размещения заказа разъяснений поданных ими, в том числе и в форме электронных документов, документов и заявок на участие в конкурсе, указанные разъяснения также вносятся в Протокол вскрытия конвертов.

7.3.5 Протокол вскрытия конвертов должен быть подписан всеми присутствующими членами Единой комиссии и Заказчиком непосредственно после вскрытия конвертов с заявками на участие в конкурсе и открытия доступа к поданным в форме электронных документов заявкам на участие в конкурсе.

7.3.6 В случае если конверты с заявками на участие в конкур-

се или подаваемые в форме электронных документов заявки на участие в конкурсе получены после окончания срока их приема, такие конверты и заявки вскрываются:

7.3.6.1 Конкурсной комиссией, если они были признаны опоздавшими непосредственно на процедуре вскрытия, а сведения о таких опоздавших заявках заносятся в Протокол вскрытия конвертов;

7.3.6.2 Заказчиком, если конверты с заявками на участие в конкурсе или подаваемые в форме электронных документов заявки на участие в конкурсе получены после окончания процедуры вскрытия конвертов и подписания Протокола вскрытия конвертов, при этом Протокол вскрытия конвертов не переоформляется, а составляется Акт вскрытия опоздавшей заявки.

7.3.7 Все опоздавшие заявки Заказчик возвращает подавшим их участникам размещения заказа в день их вскрытия.

7.3.8 Единая комиссия рассматривает заявки на участие в конкурсе в срок, не превышающий десяти дней со дня вскрытия конвертов с заявками на участие в конкурсе и открытия доступа к поданным в форме электронных документов заявкам на участие в конкурсе.

7.3.9 Единая комиссия проверяет наличие документов в составе заявки на участие в конкурсе в соответствии с требованиями, предъявляемыми к заявке на участие в конкурсе конкурсной документацией и законодательством Российской Федерации.

7.3.10 Единая комиссия проверяет соответствие участников размещения заказа требованиям, установленным законодательством Российской Федерации к участникам размещения заказов на поставки товаров, выполнение работ, оказание услуг для государственных и муниципальных нужд. При этом Единая комиссия не вправе возлагать на участников размещения заказа обязанность подтверждать соответствие данным требованиям, а вправе воспользоваться своим правом обратиться к Заказчику с требованием незамедлительно запросить у соответствующих органов и организаций необходимые сведения.

7.3.11 На основании результатов рассмотрения заявок на участие в конкурсе Конкурсной комиссией принимается решение о допуске к участию в конкурсе участника размещения заказа и о признании участника размещения заказа, подавшего заявку на участие в конкурсе, участником конкурса или об отказе в допуске такого участника размещения заказа к участию в конкурсе

и оформляется Протокол рассмотрения заявок на участие в конкурсе, который подписывается всеми присутствующими членами Единой комиссии в день окончания рассмотрения заявок на участие в конкурсе. Протокол рассмотрения заявок на участие в конкурсе в тот же день подписывается Заказчиком.

7.3.12 В случае если не было подано ни одной заявки на участие в конкурсе, или была подана только одна заявка, или если ни один из участников размещения заказа не был допущен к участию в конкурсе или к участию в конкурсе был допущен только один участник размещения заказа, Единая комиссия принимает решение о признании конкурса несостоявшимся, о чем делается запись в Протоколе рассмотрения заявок на участие в конкурсе. Протокол с такой записью передается Заказчику для рассмотрения вопроса о возможности разместить заказ у единственного поставщика (исполнителя, подрядчика).

7.3.13 Единая комиссия оценивает и сопоставляет заявки на участие в конкурсе в срок, не превышающий десяти дней со дня подписания Протокола рассмотрения заявок на участие в конкурсе.

7.3.14 На основании результатов оценки и сопоставления заявок на участие в конкурсе Конкурсной комиссией каждой заявке на участие в конкурсе относительно других по мере уменьшения степени выгоды содержащихся в них условий исполнения контракта присваивается порядковый номер. Заявке на участие в конкурсе, в которой содержатся лучшие условия исполнения контракта, присваивается первый номер.

7.3.15 По результатам проведения оценки и сопоставления заявок на участие в конкурсе Единая комиссия составляет Протокол оценки и сопоставления заявок на участие в конкурсе.

7.3.16 В Протокол оценки и сопоставления заявок на участие в конкурсе заносятся сведения, предусмотренные законодательством Российской Федерации и конкурсной документацией.

7.3.17 Протокол оценки и сопоставления заявок на участие в конкурсе должен быть подписан всеми присутствующими членами Единой комиссии и Заказчиком в течение дня, следующего после дня окончания проведения оценки и сопоставления заявок на участие в конкурсе.

7.4. Регламент работы Единой комиссии при размещении заказов путем проведения торгов в форме аукциона:

7.4.1 Единая комиссия проверяет наличие документов в составе заявки на участие в аукционе в соответствии с требованиями,

предъявляемыми к заявке на участие в аукционе документацией об аукционе и законодательством Российской Федерации.

7.4.2 Единая комиссия проверяет соответствие участников размещения заказа требованиям установленным законодательством Российской Федерации к участникам размещения заказов на поставки товаров, выполнение работ, оказание услуг для государственных и муниципальных нужд. При этом Единая комиссия не вправе возлагать на участников размещения заказа обязанность подтверждать соответствие данным требованиям, а вправе воспользоваться своим правом обратиться к Заказчику с требованием незамедлительно запросить у соответствующих органов и организаций необходимые сведения.

7.4.3 Единая комиссия рассматривает заявки на участие в аукционе в срок, не превышающий пяти дней со дня окончания приема заявок на участие в аукционе.

7.4.4 На основании результатов рассмотрения заявок на участие в аукционе Единой комиссией принимается решение о допуске к участию в аукционе участника размещения заказа и о признании участника размещения заказа, подавшего заявку на участие в аукционе, участником аукциона или об отказе в допуске такого участника размещения заказа к участию в аукционе и оформляется Протокол рассмотрения заявок на участие в аукционе, который подписывается всеми присутствующими членами Единой комиссии в день окончания рассмотрения заявок на участие в аукционе. Протокол рассмотрения заявок на участие в аукционе в тот же день подписывается Заказчиком.

7.4.5 В случае если ни один из участников размещения заказа не был допущен к участию в аукционе или к участию в аукционе был допущен только один участник размещения заказа, Единая комиссия принимает решение о признании аукциона несостоявшимся, о чем делается запись в Протоколе рассмотрения заявок на участие в аукционе.

7.4.6 Члены Единой комиссии присутствуют на процедуре проведения аукциона и в день проведения аукциона подписывают Протокол аукциона вместе с Заказчиком и Аукционистом, если таковой привлечен Заказчиком.

7.5. Регламент работы Единой комиссии при размещении заказов путем запроса котировок:

7.5.1 Единая комиссия рассматривает котировочные заявки на соответствие их требованиям, установленным в извещении

о проведении запроса котировок и законодательстве Российской Федерации и оценивает их в течение дня, следующего за днем окончания срока подачи котировочных заявок.

7.5.2 Победителем в проведении запроса котировок признается участник размещения заказа, подавший котировочную заявку, которая отвечает всем требованиям, установленным в извещении о проведении запроса котировок, и в которой указана наиболее низкая цена товаров, работ, услуг.

7.5.3 В случае если наиболее низкая цена товаров, работ, услуг предложена несколькими участниками размещения заказа, победителем в проведении запроса котировок признается участник размещения заказа, котировочная заявка которого поступила ранее котировочных заявок других участников размещения заказа.

7.5.4 Единая комиссия не оценивает котировочные заявки, если они не соответствуют требованиям, установленным в извещении о проведении запроса котировок, или предложенная в котировочных заявках цена товаров, работ, услуг превышает максимальную цену, указанную в извещении о проведении запроса котировок.

7.5.5 По результатам рассмотрения и оценки котировочных заявок Единая комиссия составляет Протокол рассмотрения и оценки котировочных заявок.

7.5.6 Протокол рассмотрения и оценки котировочных заявок должен содержать сведения о заказчике, о существенных условиях контракта, о всех участниках размещения заказа, подавших котировочные заявки, об отклоненных котировочных заявках с обоснованием причин отклонения, предложение о наиболее низкой цене товаров, работ, услуг, о победителе в проведении запроса котировок, об участнике размещения заказа, предложившем в котировочной заявке цену, такую же, как и победитель в проведении запроса котировок, или об участнике размещения заказа, предложение о цене контракта которого содержит лучшие условия по цене контракта, следующие после предложенных победителем в проведении запроса котировок условий.

7.5.7 Протокол оценки и сопоставления котировочных заявок должен быть подписан всеми присутствующими членами Единой комиссии и Заказчиком в течение дня, следующего после дня окончания проведения оценки и сопоставления котировочных заявок.

7.6. Особенности работы Единой комиссии при размещении заказов путем запроса котировок в целях оказания гуманитарной



помощи либо ликвидации последствий чрезвычайных ситуаций природного или техногенного характера

7.6.1 К работе Единой комиссии при размещении заказов путем запроса котировок в целях оказания гуманитарной помощи либо ликвидации последствий чрезвычайных ситуаций природного или техногенного характера применяются правила п. с учетом особенностей, предусмотренных настоящим Разделом.

7.6.2 Единая комиссия в течение десяти дней со дня истечения срока представления заявок на участие в предварительном отборе рассматривает представленные участниками размещения заказа заявки на участие в предварительном отборе.

7.6.3 На основании результатов рассмотрения заявок на участие в предварительном отборе Единая комиссия составляет Перечень поставщиков и принимает решение о включении или об отказе во включении участника размещения заказа в Перечень поставщиков.

7.6.4 По результатам рассмотрения заявок на участие в предварительном отборе должен быть оформлен Протокол рассмотрения заявок на участие в предварительном отборе.

7.6.5 Протокол рассмотрения заявок на участие в предварительном отборе содержит сведения об участниках размещения заказа, подавших заявки на участие в предварительном отборе и о принятом в соответствии с подпунктом 8.3. На основании результатов рассмотрения заявок на участие в предварительном отборе Котировочная комиссия составляет Перечень поставщиков и принимает решение о включении или об отказе во включении участника размещения заказа в Перечень поставщиков. настоящего Положения решении в отношении участников размещения заказа.

7.6.6 Единая комиссия в течение дня, следующего за днем окончания срока подачи котировочных заявок, рассматривает и оценивает котировочные заявки, полученные от участников размещения заказа, входящих в Перечень поставщиков.

7.6.7 Единая комиссия на основании результатов рассмотрения котировочных заявок принимает решение о соответствии или несоответствии котировочной заявки требованиям, указанным в запросе котировок. При этом решение о несоответствии котировочной заявки таким требованиям не может быть принято только на основании несоответствия количества товаров, объема работ, услуг, указанных в запросе котировок, количеству товаров, объе-

му работ, услуг, указанным в котировочной заявке.

7.6.8 На основании результатов рассмотрения и оценки котировочных заявок Единая комиссия каждой котировочной заявке, по мере увеличения предложенной в котировочных заявках цены контракта, присваивает порядковый номер. При этом сначала порядковые номера присваиваются котировочным заявкам, в которых предусмотрено не менее тридцати процентов количества товаров, объема работ, услуг, указанных в извещении о проведении запроса котировок.

7.6.9 Первый номер Единая комиссия присваивает котировочной заявке, в которой предусмотрено не менее тридцати процентов количества товаров, объема работ, услуг, указанных в извещении о проведении запроса котировок (при наличии котировочных заявок, в которых предусмотрено не менее тридцати процентов количества товаров, объема работ, услуг, указанных в извещении о проведении запроса котировок) и в которой предложена наиболее низкая цена контракта. Если предложения о цене контракта, содержащиеся в котировочных заявках, совпадают, первый номер присваивается котировочной заявке, которая была получена заказчиком раньше остальных котировочных заявок.

7.6.10 По результатам рассмотрения и оценки котировочных заявок Единая комиссия составляет Протокол, в котором должны содержаться сведения о заказчике, существенных условиях контракта, перечень котировочных заявок в соответствии с присвоенными им порядковыми номерами, сведения обо всех участниках размещения заказа, подавших котировочные заявки.

7.7. Обмен сведениями между Единой комиссией и участниками размещения заказа осуществляется как в письменной, так и в электронной форме, кроме случаев проведения закрытого конкурса или аукциона, когда такой обмен происходит исключительно в письменной форме.

7.8. Любые действия (бездействия) Единой комиссии могут быть обжалованы в порядке, установленном законодательством Российской Федерации, если такие действия (бездействия) нарушают права и законные интересы участника(ов) размещения заказа. В случае такого обжалования Единая комиссия обязана:

7.8.1 представить по запросу уполномоченного органа сведения и документы, необходимые для рассмотрения жалобы;

7.8.2 приостановить проведение отдельных процедур размещения заказа до рассмотрения жалобы по существу, в случае

получения соответствующего требования от уполномоченного органа;

7.8.3 довести до сведения Заказчика информацию о том, что Заказчик не вправе заключить государственный или муниципальный контракт до рассмотрения жалобы, при этом срок, установленный для заключения контракта, подлежит продлению на срок рассмотрения жалобы по существу.

## **8. Порядок проведения заседаний Единой комиссии**

8.1. Секретарь Единой комиссии, в случае если он утвержден решением Заказчика о создании Единой комиссии, или другой уполномоченный Председателем член Единой комиссии, не позднее, чем за \_\_\_ дня до дня проведения заседания Единой комиссии уведомляет членов Единой комиссии о времени и месте проведения заседания Единой комиссии.

8.2. Заседания Единой комиссии открываются и закрываются Председателем Единой комиссии.

8.3. Единая комиссия может привлекать к своей деятельности экспертов. Для целей применения настоящего Положения под экспертами понимаются лица, обладающие специальными знаниями по предмету закупки, что должно подтверждаться соответствующими документами об образовании и (или) опыте работы эксперта. Эксперты, как правило, не входят в состав Единой комиссии, но могут быть включены в ее состав по решению Заказчика. Экспертами не могут быть лица, которые лично заинтересованы в результатах размещения заказа (в том числе физические лица, подавшие заявки на участие в конкурсе либо состоящие в штате организаций, подавших указанные заявки), либо физические лица, на которых способны оказывать влияние участники размещения заказа (в том числе физические лица, являющиеся участниками (акционерами) этих организаций, членами их органов управления, кредиторами участников размещения заказа). Эксперты представляют в Единую комиссию свои экспертные заключения по вопросам, поставленным перед ними Единой комиссией. Мнение эксперта, изложенное в экспертном заключении, носит рекомендательный характер и не является обязательным для Единой комиссии. Экспертное заключение оформляется письменно и прикладывается к Протоколу рассмотрения заявок на участие в конкурсе, Протоколу сопоставления

и оценки заявок на участие в конкурсе, Протоколу рассмотрения заявок на участие в аукционе, Протоколу рассмотрения и оценки котировочных заявок или Протоколу рассмотрения заявок на участие в предварительном отборе, в зависимости от того по какому поводу он проводилось.

8.4. Секретарь Единой комиссии, в случае если он утвержден решением Заказчика о создании Единой комиссии, или уполномоченный Председателем член Единой комиссии, в ходе проведения заседаний Единой комиссии ведет Протокол вскрытия конвертов, Протокол рассмотрения заявок на участие в конкурсе, Протокол оценки и сопоставления заявок на участие в конкурсе, Протокол рассмотрения заявок на участие в аукционе, Протокол рассмотрения и оценки котировочных заявок и Протокол рассмотрения заявок на участие в предварительном отборе.

8.5. Заказчик обязан организовать материально-техническое обеспечение деятельности Единой комиссии, в том числе предоставить удобное для целей проведения конкурсных процедур помещение, средства аудиозаписи, оргтехнику и канцелярию.

## **9. Ответственность членов Единой комиссии**

9.1. Члены Единой комиссии, виновные в нарушении законодательства Российской Федерации о размещении заказов на поставки товаров, выполнение работ, оказание услуг для государственных или муниципальных нужд, иных нормативных правовых актов Российской Федерации и настоящего Положения, несут дисциплинарную, гражданско-правовую, административную, уголовную ответственность в соответствии с законодательством Российской Федерации.

9.2. Член Единой комиссии, допустивший нарушение законодательства Российской Федерации и (или) иных нормативных правовых актов Российской Федерации о размещении заказов может быть заменен по решению Заказчика, а также по представлению или предписанию органа, уполномоченного на осуществление контроля в сфере размещения заказов, выданному Заказчику названным органом.

9.3. В случае если члену Единой комиссии станет известно о нарушении другим членом Единой комиссии или сотрудником Специализированной организации законодательства Российской Федерации о размещении заказов на поставки товаров, выполне-

ние работ, оказание услуг для государственных или муниципальных нужд, иных нормативных правовых актов Российской Федерации и настоящего Положения, он должен письменно сообщить об этом Председателю Единой комиссии, и (или) Заказчику в течение одного дня с момента, когда он узнал о таком нарушении.

9.4. Члены Единой комиссии, сотрудники Специализированной организации и привлеченные Конкурсной комиссией эксперты не вправе распространять сведения, составляющие государственную, служебную или коммерческую тайну, ставшие известными им в ходе размещения заказа путем проведения конкурса.

Приложение 7

**ПЕРЕЧЕНЬ  
товаров (работ, услуг), размещение заказов на поставки (выполнение,  
оказание) которых осуществляется путем проведения аукциона**

Код по общероссийскому классификатору видов экономической деятельности, продукции и услуг (ОКДП) ОК 004-93	Наименование
0100000	Продукция сельского хозяйства; продукция охотничьего промысла; услуги в сельском хозяйстве и охоте (кроме кодов 0121000, 0150000, 0151000)
0200000	Продукция лесного хозяйства и лесозаготовок. Услуги для лесоводства и лесозаготовок
0500000	Продукция рыболовства, рыбопитомников и рыбных ферм; услуги, связанные с рыболовством
1000000	Уголь каменный и лигнит, торф
1100000	Нефть сырая и газ природный; услуги по их добыче, кроме изыскательных работ
1300000	Руды металлические
1400000	Камень, глина, песок и прочие виды минерального сырья
1500000	Пищевые продукты и напитки
1600000	Табачные изделия и продукты табачной промышленности прочие
1700000	Текстильные изделия
1800000	Одежда, мех и изделия из меха (за исключением детской одежды)
1900000	Кожа и изделия из кожи, шорно-седельные изделия, обувь
2000000	Древесина, изделия из древесины, пробки, соломки и плетенки, кроме мебели
2100000	Целлюлоза, бумага, картон и изделия из них

Код по общероссийскому классификатору видов экономической деятельности, продукции и услуг (ОКДП) ОК 004-93	Наименование
2200000	Полиграфическая и печатная продукция (кроме кодов 2221020, 2221637, 2212180 в части бюллетеней для голосования на выборах и референдумах)
2310000	Продукция коксовых печей
2320000	Продукты нефтепереработки, газ нефтепереработки и пиролиза, продукты газоперерабатывающих заводов
2400000	Продукция органического и неорганического синтеза
2500000	Резиновые и пластмассовые изделия
2600000	Неметаллические минеральные продукты прочие (кроме кодов 2616000, 2619620, 2619631, 2619640, 2619650, 2691000 (2691110 - 2691262), 2696230)
2700000	Продукция металлургической промышленности
2800000	Продукция металлообработки, кроме машин и оборудования (кроме кодов 2813030, 2899570, 2899580, 2899590, 2899600 (2899601 - 2899604), 2899610, 2899663, 2899689)
2900000	Машины и оборудование, не включенные в другие группировки (кроме кодов 2924701 - 2924704, 2927000)
3000000	Канцелярская, бухгалтерская и электронно-вычислительная техника
3100000	Электродвигатели и аппаратура электротехническая, не включенные в другие группировки
3200000	Оборудование и аппаратура для радио, телевидения и связи
3300000	Аппаратура медицинская; средства измерения; фото- и киноаппаратура, часы (кроме кодов 3311000, 3313050, 3321000, 3322010)
3400000	Автомобили, прицепы и полуприцепы, кузова для автомобилей, детали и принадлежности к автомобилям, гаражное оборудование
3500000	Транспортные средства прочие, кроме автомобилей (кроме кодов 3511000, 3530000)
3690000	Готовые изделия, не включенные в другие группировки (кроме кодов 3691000, 3692000, 3694000, 3695100 (3695101 - 3695144), 3695190, 3695200 (3695201 - 3695205), 3695210, 3695230, 3695240, 3695250, 3695260, 3695280, 3695290, 3695310, 3695430, 3696190,

Код по общероссийскому классификатору видов экономической деятельности, продукции и услуг (ОКДП) ОК 004-93	Наименование
	3696460, 3696470, 3696480, 3696490, 3696500 (3696501 - 3696504), 3696510, 3696520, 3696530, 3696540, 3696550, 3696560, 3696570, 3696600 (3696601 - 3696606), 3696620, 3696630, 3697280, 3697290, 3697300 (3697301 - 3697314), 3697340, 3697470, 3697480, 3697686, 3697687, 3697688, 3698000, 3699210, 3699380, 3699390, 3699400 (3699401 - 3699409), 3699410, 3699450, 3699460, 3699470, 3699480)
3700000	Отходах и лом в форме, пригодной для использования в качестве нового сырья
4100000	Природная вода и лед
4500000	Услуги строительные и объекты строительства (кроме кодов 4510100, 4510110, 4510120, 4529000, 4530800 – 4530811)
5000000	Услуги по торговле, техническому обслуживанию и ремонту автомобилей и мотоциклов
5100000	Услуги оптовой и комиссионной торговли, кроме услуг по торговле автомобилями и мотоциклами
5200000	Услуги по розничной торговле
5500000	Услуги гостиниц и ресторанов (кроме кодов 5520101 - 5520109, 5520302, 5520303, 5520304, 5520306, 5520308, 5520309)
6000000	Услуги сухопутного транспорта (кроме кодов 6010000, 6033000, 6050000)
6100000	Услуги водного транспорта
6300000	Услуги транспортные вспомогательные и дополнительные; услуги в области туризма и экскурсий (кроме кода 6350000)
6400000	Связь (кроме кодов 6412000, 6420000)
6500000	Услуги по финансовому посредничеству, кроме страхования и пенсионного обеспечения (кроме кода 6590060 в части услуг по организации облигационных займов)
6700000	Услуги, являющиеся вспомогательными по отношению к финансовому посредничеству
7000000	Услуги, связанные с недвижимым имуществом



Код по общероссийскому классификатору видов экономической деятельности, продукции и услуг (ОКДП) ОК 004-93	Наименование
7250000	Услуги по техническому обслуживанию и ремонту оргтехники для офисов, электронных вычислительных машин и используемого совместно с ними периферийного оборудования
7493000	Услуги по уборке зданий
7495000	Услуги по упаковыванию
9010000	Услуги по канализации, удалению отходов, санитарной обработке и аналогичные услуги (кроме кода 9010010)
9300000	Услуги жилищно-коммунального хозяйства (кроме кодов 9312000,9313000, 9319210, 9319220,9319230, 9319240,9319250, 9319310, 9319401, 9319402, 9319403,9319404, 9319405, 9319406, 9319420, 9319441, 9319442, 9319450, 9319460, 9319470, 9319480,9319490,9319500, 9319510,9319520, 9319530,9319540,9319550, 9319560, 9319570, 9319580,9319590,9319600, 9319610, 9319620, 9319630,9319640,9319650, 9319660, 9319670, 9319680.9319690,9319720, 9319810. 9319840)
9400000	Услуги, связанные с деятельностью в обрабатывающей промышленности, осуществляемые по частным заказам за вознаграждение или на договорной основе (кроме кодов 9415000, 9418000, 9422160, 9422180, 9422200, 9422250, 9422321 - 9422328, кода 9460000 в части услуг по техническому обслуживанию оборудования, невключенного в настоящий перечень)

**Для записи**

**Для записи**

## **Учебное издание**

**Бовтеев** Сергей Владимирович  
**Симановский** Александр Михайлович  
**Рыбнов** Евгений Иванович  
**Федорова** Татьяна Юрьевна  
**Фролов** Валерий Иванович  
**Фролов** Сергей Валерьевич  
**Чайка** Юлия Олеговна

## **РАЗМЕЩЕНИЕ ГОСУДАРСТВЕННОГО И МУНИЦИПАЛЬНОГО ЗАКАЗА (БАЗОВЫЙ КУРС)**

### **Учебное пособие**

Редактор А. А. Короткова  
Корректор О. А. Быковская  
Компьютерная верстка Н. И. Печуконис

Подписано к печати 15.10.2010. Формат 60×84 1/16. Бум. офсетная.  
Усл. печ. л. 29,1. Тираж 1000 экз. Заказ  
Санкт-Петербургский государственный  
архитектурно-строительный университет.  
190005, Санкт-Петербург, 2-я Красноармейская ул., д. 4

Отпечатано в типографии издательства Политехнического университета.  
195251, Санкт-Петербург, Политехническая ул., д. 29.